

**Державний науково-дослідний інститут інформатизації та моделювання економіки**

# **ФОРМУВАННЯ РИНКОВИХ ВІДНОСИН В УКРАЇНІ**

**Збірник наукових праць  
№5 (216)**

**Київ 2019**

**Формування ринкових відносин в Україні: Збірник наукових праць  
Вип. 5 (216). – К., 2019. – 130 с.**

**Рекомендовано Вченою радою ДНДІМЕ**

Протокол №4 від 18.04.2019 р.

Збірник статей присвячено науковим здобуткам молодих науковців – аспірантів та здобувачів наукових ступенів кандидата та доктора економічних наук. Він охоплює широкий спектр проблем із таких напрямів:

- макроекономічні аспекти сучасної економіки;
- інноваційно–інвестиційна політика;
- економічні проблеми розвитку галузей та видів економічної діяльності;
- розвиток регіональної економіки;
- соціально–трудова проблеми.

Розраховано на науковців і спеціалістів, які займаються питаннями управління економікою та вивчають теорію та практику формування ринкових відносин в Україні.

Відповідно до Наказу Міністерства освіти і науки України від 06.11.2014 №1279 даний збірник віднесено до наукових фахових видань України, в яких можуть публікуватися результати дисертаційних робіт на здобуття наукових ступенів доктора і кандидата наук (перелік №1, розділ «Економічні науки»).

**РЕДАКЦІЙНА КОЛЕГІЯ**

СТУДІНСЬКА Г.Я., доктор економічних наук (головний науковий редактор)  
ХОДЖАЯН А.О доктор економічних наук, професор (заступник наукового редактора)  
ПАСІЧНИК Ю.В. доктор економічних наук, професор (заступник наукового редактора)  
ЗАХАРІН С.В., доктор економічних наук, с.н.с. (заступник наукового редактора)  
АЛЕКСЕЄВ І.В., доктор економічних наук, професор  
НЕБОТОВ П.Г., кандидат економічних наук, директор  
ВАРНАЛІЙ З.С., доктор економічних наук, професор  
ГУЖВА І.Ю., доктор економічних наук  
ПИПА В.І., доктор економічних наук, професор  
КИЗИМ М.О., доктор економічних наук, професор, член–кор НАНУ  
КУЛЬПІНСЬКИЙ С.В., доктор економічних наук, професор  
КОРНЄЄВ В.В., доктор економічних наук, професор  
КРАСКЕВИЧ В.Є., доктор технічних наук, професор  
ЛОПУШНЯК Г.С., доктор економічних наук, професор  
СІГАЙОВ А.О., доктор економічних наук, професор  
ШОСТАК Л.Б., доктор економічних наук, професор  
ГАРБАР Ж.В., доктор економічних наук, доцент, професор  
ЧЕРКАШИНА К.Ф., кандидат економічних наук, доцент  
ІВАНОВ Є.І., кандидат економічних наук (відповідальний секретар)

**МІЖНАРОДНА РЕДАКЦІЙНА РАДА**

АГНЕСЦКА ДЗЮБІНСЬКА, доктор філософії, Економічний університет м. Катовіце, Польща, професор кафедри менеджменту підприємства  
АДАМ САМБОРСЬКІ, доктор філософії, Економічний університет м. Катовіце Польща, кафедра менеджменту підприємства  
АНАТОЛІЙ ЗІНОВІЙОВИЧ КОРОБКІН, доцент, к.е.н, завідувач кафедри економічних і правових дисциплін, ЗО «Білоруський торгово–економічний університет споживчої кооперації», Білорусь, Гомель  
ВІРГІНІЯ ЮРЕНІЄНЕ, професор, доктор наук, завідувач кафедри філософії та культурології, Каунаський факультет, Вільнюський університет, Литва  
ГОРБОВИЙ АРТУР ЮЛІАНОВИЧ, професор, доктор технічних наук, Словацька Академія аграрних наук, член відділення економіки та менеджменту, (Словацька республіка)  
ДІАНА СПУЛБЕР, доктор філософії, Університет Генуї, асистент професора кафедри філософії суспільств, м. Генуя (Італія)  
ІВАН ТЕНЕВ ДМИТРОВ, професор, доктор економічних наук, Університет «проф. д–р Асен Златаров», завідувач кафедри економіки і управління, м. Бургас (Болгарія)  
МІТАР ЛУТОВАЦ, професор, доктор технічних наук, Університет Уніон ім. Миколи Тесла, факультет індустріального управління, завідувач кафедри технологій, м. Белград (Сербія)  
ЮРАЙ СІПКО, професор, доктор економічних наук, Словацька Академія наук, директор інституту економічних досліджень, м. Братислава (Словацька республіка)  
СОФІЯ ВИШКОВСЬКА, професор, доктор наук, зав. кафедри організації і управління (факультет управління) Технологічно–природничий університет ім. Яна і Єнджея Снядецьких у Бидгощі, Бидгощ, Польща  
СТЕФАН ДИРКА, доктор економічних наук, професор, Вища економічна школа, м. Катовіце, Польща, професор кафедри менеджменту і маркетингу. Міжнародний акредитовані Міністерства науки і освіти Республіки Казахстан  
ТОМАШ БЕРНАТ, професор, доктор наук, завідувач кафедри мікроекономіки, факультет економіки і менеджменту, Щецинський університет, Польща

Друковане періодичне видання «Формування ринкових відносин в Україні»

внесене в міжнародну базу даних періодичних видань:

ISSN 2522–1620

Key title: Formuvannâ rinkovih vidnosin v Ukraïni

Abbreviated key title: Form. rinkovih vidnosin Ukr.

Індексування і реферування: Україніка Наукова, Джерело, Наукова електронна бібліотека eLIBRARY.ru

Міжнародні інформаційні та наукометричні бази даних: Російський індекс наукового цитування (РИНЦ), CyberLeninka, Google Scholar, Національна бібліотека України імені В.І. Вернадського.

Формування ринкових відносин в Україні, 2019. Свідоцтво про державну реєстрацію друкованого засобу масової інформації Серія КВ 22545–12445ПР від 20.02.2017 року

© Державний науково–дослідний інститут інформатизації та моделювання економіки, 2019

**Государственный научно-исследовательский институт  
информатизации и моделирования экономики**

# **ФОРМИРОВАНИЕ РЫНОЧНЫХ ОТНОШЕНИЙ В УКРАИНЕ**

**Сборник научных трудов  
№5 (216)**

**Киев 2019**

**Формирование рыночных отношений в Украине: Сборник научных трудов  
Вып. 5 (216). К., 2019. – 130 с.**

**Рекомендовано Ученым Советом ГНИИИМЭ**  
Протокол №4 от 18.04.2019 г.

Сборник статей посвящен научным достижениям молодых ученых – аспирантов и соискателей ученых степеней кандидата и доктора экономических наук. Он охватывает широкий спектр проблем по таким направлениям:

- макроэкономические аспекты современной экономики;
- инновационно–инвестиционная политика;
- экономические проблемы развития отраслей и видов экономической деятельности;
- развитие региональной экономики;
- социально–трудовые проблемы.

Рассчитано на ученых и специалистов, занимающихся вопросами управления экономикой и изучают теорию и практику формирования рыночных отношений в Украине.

В соответствии с Приказом Министерства образования и науки Украины от 06.11.2014 №1279 данный сборник отнесен к научным профессиональным изданиям Украины, в которых могут публиковаться результаты диссертационных работ на соискание ученых степеней доктора и кандидата наук (перечень №1, раздел «Экономические науки»).

**РЕДАКЦИОННАЯ КОЛЛЕГИЯ**

СТУДИНСКАЯ Г.Я., доктор экономических наук (Главный научный редактор)  
ХОДЖАЯН А.А., доктор экономических наук, профессор (заместитель научного редактора)  
ПАСЕЧНИК Ю.В., доктор экономических наук, профессор (заместитель научного редактора)  
ЗАХАРИН С.В., доктор экономических наук, профессор, с.н.с. (заместитель научного редактора)  
АЛЕКСЕЕВ И. В., доктор экономических наук, профессор  
НЕБОТОВ П.Г., кандидат экономических наук, директор  
ВАРНАЛИЙ Э.С., доктор экономических наук, профессор  
ГУЖВА И.Ю., доктор экономических наук  
ПИЛЛА В.И., доктор экономических наук, профессор  
КИЗИМА Н.Н., доктор экономических наук, профессор, член–корр НАНУ  
КУЛЬПИНСКИЙ С.В., доктор экономических наук, профессор  
КОРНЕЕВ В.В., доктор экономических наук, профессор  
КРАСКЕВИЧ В.Е., доктор технических наук, профессор  
ЛОПУШНЯК С., доктор экономических наук, профессор  
СИГАЙОВ А.А., доктор экономических наук, профессор  
ШОСТАК Л.Б., доктор экономических наук, профессор  
ГАРБАР Ж.В., доктор экономических наук, доцент, профессор  
ЧЕРКАШИНА Е.Ф., кандидат экономических наук, доцент  
ИВАНОВ Е.И., кандидат экономических наук (ответственный секретарь)

**МЕЖДУНАРОДНАЯ РЕДАКЦИОННАЯ КОЛЛЕГИЯ**

АГНЕШКА ДЗЮБИНСКА, доктор философии Экономический университет г. Катовице, Польша, профессор кафедры менеджмента предприятия  
АДАМ САМБОРСКИЙ, доктор философии Экономический университет г. Катовице, Польша, профессор кафедры менеджмента предприятия  
АНАТОЛИЙ ЗИНОВЬЕВИЧ КОРОБКИН, доцент, к.э.н., заведующий кафедрой экономических и правовых дисциплин ЗО «Белорусский торгово–экономический университет потребительской кооперации», Беларусь, Гомель  
ВИРГИНИЯ ЮРЕНИЕНЕ, профессор, доктор наук, заведующий кафедрой философии и культурологии, Каунасский факультет, Вильнюсский университет, Литва  
ГОРБОВ АРТУР ЮЛИАНОВИЧ, профессор, доктор технических наук, Словацкая Академия аграрных наук, член отделения экономики и менеджмента, (Словакия)  
ДИАНА СПУЛБЕР, доктор философии, Университет Генуи, ассистент профессора кафедры философии обществ, г. Генуя (Италия)  
ИВАН ТЕНЕВ ДМИТРОВ, профессор, доктор экономических наук, Университет «проф. д–р Асен Златаров», заведующий кафедрой экономики и управления, г. Бургас (Болгария)  
МИТАР ЛУТОВАЦ, профессор, доктор технических наук, Университет Унион им. Николая Тесла, факультет индустриального управления, заведующий кафедрой технологий, г. Белград (Сербия)  
ЮРАЙ СИПКО, профессор, доктор экономических наук, Словацкая Академия наук, директор института экономических исследований, г. Братислава Словакия)  
СОФИЯ ВИШКОВСКАЯ, профессор, доктор наук, заведующий кафедрой организации и управления (факультет управления) Технологически–естественной университет им. Яна и Енджея Снядецкий в Быдгоще, Быдгощ, Польша  
СТЕФАН ДЫРКА, доктор экономических наук, профессор, Высшая экономическая школа в Катовице Польша, профессор кафедры менеджмента и маркетинга. Международный аккредитор Министерства науки и образования Республики Казахстан  
ТОМАШ БЕРНАТ, профессор, доктор наук, заведующий кафедрой микроэкономики, факультет экономики и менеджмента, Щецинский университет, Польша

Печатное периодическое издание «Формирование рыночных отношений в Украине»

Внесено в международную базу данных периодических изданий:

ISSN 2522–1620

Key title: Formuvannâ rinkovih vidnosin v Ukraïni

Abbreviated key title: Form. rinkovih vidnosin Ukr.

Индексирование и реферирование: «Украиника Наукова», «Джерело», Научная электронная библиотека eLIBRARY.ru

Международные информационные и наукометрические базы данных: Российский индекс научного цитирования (РИНЦ), CyberLeninka, Google Scholar, Национальная библиотека Украины имени В.И. Вернадского.

Формирование рыночных отношений в Украине, 2019. Свидетельство о государственной регистрации печатного средства массовой информации Серия КВ 22545–12445ПР от 20.02.2017 года

© Государственный научно–исследовательский институт информатизации и моделирования экономики, 2019

**State Scientific Research Institute of Informatization and Economic Modeling**

# **MARKET RELATIONS DEVELOPMENT IN UKRAINE**

**Collection of scientific works  
№5 (216)**

**Kyiv 2019**

**Market Relations Development in Ukraine: Collection of scientific works  
Volume 5 (216). K., 2019. – 130 p.**

**Recommended by the Academic Council SSRIEM**

Protocol No. 4 dated April 18, 2019

The collection of articles is devoted to scientific achievements of young scientists – graduate students and candidates for scientific degrees of Ph.D and doctor of economic sciences. It covers a wide range of issues in these areas:

- Macro-economic aspects of modern economy;
- Innovation and investment policy;
- Economic issues of industries and types of economic activity development;
- Development of a regional economy;
- Social-labor problems.

Collection of works is focused on scientists and specialists dealing with economic management and those, who learn the theory and practice of market economy in Ukraine.

According to the Order of the Ministry of Education and Science of Ukraine dated November 6, 2014, No. 1279 this collection is classified to scientific professional editions of Ukraine, where the results of dissertation papers for obtaining the doctor and candidate of sciences degrees may be published (list number 1, section «Economic sciences»).

**EDITORIAL BOARD**

G. STUDINSKA, Doctor of Economics, (Chief Scientific Editor)  
A. KHODZHAIAN, Doctor of Economics, Professor (Deputy Editor in Chief)  
Y. PASICHNYK, Doctor of Economics, Professor (Deputy Editor in Chief)  
S. ZAKHARIN, Doctor of Economics, Professor, Senior Researcher (Deputy Editor in Chief)  
I. ALEKSEEV, Doctor of Economics, Professor  
P. NEBOTOV, Candidate of Science, Director  
Z. VARNALIY, Doctor of Economics, Professor  
I. GUZHVA, Doctor of Economics  
V. PYLA, Doctor of Economics, Professor  
M. KYZYM, Doctor of Economics, Professor, member of the NASU  
S. KULPINSKY, Doctor of Economics, Professor  
V. KORNEEV, Doctor of Economics, Professor  
V. KRASKEVICH, Doctor of Technical Sciences, Professor  
H. LOPUSHNIAK, Doctor of Economics, Professor  
A. SIGAYOV, Doctor of Economics, Professor  
L. SHOSTAK, Doctor of Economics, Professor  
Z. HARBAR, Doctor of Economic Sciences, Associate Professor  
K. CHERKASHYNA, Ph.D, Economic Sciences, Assistant Professor  
Ye. IVANOV, Candidate of Science (Economics) (executive secretary)

**INTERNATIONAL EDITORIAL BOARD**

AGNESHKA DZYUBINSKAYA, Doctor of Philosophy, Economic University of Katowice, Poland, Professor of the Department of Management of the Enterprise  
ADAM SAMBORSKI, Ph.D., Economic University of Katowice, Poland, Professor of the Department of Enterprise Management  
ANATOLIY ZINOVYOVICH KOROBKIN, Associate Professor, Ph.D, Head of the Department of Economic and Legal Disciplines of the Belarusian Trade and Economic University of Consumer Cooperatives, Belarus, Gomel  
VIRGINIA YURENIENE, Professor, Doctor of Science, Head of the Department of Philosophy and Culturology, Kaunas Faculty, Vilnius University, Lithuania  
GORBOVY ARTHUR YULIANOVICH, Professor, Doctor of Technical Sciences, Slovak Academy of Agrarian Sciences, member of the Department of Economics and Management, (Slovakia)  
DIANA SPULBER, Ph.D., University of Genoa, Assistant Professor, Department of Philosophy of Societies, Genoa (Italy)  
IVAN TYNEV DMITROV, Professor, Doctor of Economics, University «Prof. Dr. Asen Zlatarov, Head of the Department of Economics and Management, Burgas (Bulgaria)  
MITAR LUTOVATS, Professor, Doctor of Technical sciences, UNION UNIV. Mykola Tesla, Faculty of Industrial Management, Head of Technology Department, Belgrade (Serbia)  
YURAY SIPKO, Professor, Doctor of Economics, Slovak Academy of Sciences, Director of the Institute for Economic Research, Bratislava, Slovakia)  
SOFIA VISHKOVSKA, Professor, Doctor of Sciences, Head of Department of Organization and Management, UTP University of Science and Technology, Bydgoszcz, Poland  
STEFAN DIRKA, Doctor of Economics, Professor, Higher Economics School in Katowice Poland, Professor of Management and Marketing Department. International accredited by the Ministry of Science and Education of the Republic of Kazakhstan  
TOMASH BERNAT, Professor, Doctor of Science, Head of the Department of Microeconomics, Faculty of Economics and Management, Szczecin University, Poland

Printed periodical «Market Relations Development in Ukraine»

Included in the international database of periodicals:

ISSN 2522–1620

Key title: Formuvannâ rinkovih vidnosin v Ukraïni

Abbreviated key title: Form. rinkovih vidnosin Ukr.

Indexing and reviewing: Ukrainika Naukova, Dzherelo, Scientific Electronic Library eLIBRARY.ru

International information and scientometric data base: Russian Science Citation Index (RISC), CyberLeninka, Google Scholar, National Library of Ukraine after V.I. Vernadskiy

Market Relations Development in Ukraine, 2019. Certificate of state registration of printed mass media Series KB 22545–12445 PR from 02.20.2017

© State Research Institute of Informatization and Economic Modeling, 2019

# МАКРОЕКОНОМІЧНІ АСПЕКТИ СУЧАСНОЇ ЕКОНОМІКИ

---

DOI: 10.5281/zenodo.3332634  
ПРЕДБОРСЬКИЙ В.А.

## **Генетична матриця кланової, нелегітимно–автономної, неформальної організації влади як основа вітчизняних тінізаційних трендів**

**Предметом дослідження** є теоретичні аспекти одного із стрижневих елементів теорії тінізації влади – особливості її генетичної організаційної структури.

**Метою дослідження** є визначення змісту причин наявності організаційного історичного тренду – формування за сучасних умов нелегітимно–кланової неформальної організації влади.

**Методи дослідження.** У роботі використана сукупність наукових методів і підходів, у тому числі системний, структурно–функціональний, історичний, логічний, що дозволило забезпечити концептуальну єдність дослідження.

**Результати роботи.** У статті обґрунтовано необхідність пошуку причин тінізації влади, виявлення закономірностей тінізації владних механізмів в Україні через наявність тінізаційного тренду походження форми влади.

**Галузь застосування результатів.** Система наук із сімейства галузі державного управління, широке коло методологічних аспектів соціально–економічних, правових наук з проблем дисфункційного розвитку об'єкта дослідження.

**Висновки.** Основні підсумки дослідження, їх теоретичні результати слід звести до наступних висновків: 1) вихідною мегапроблемою дослідження тінізаційних організаційних механізмів функціонування суспільної системи є проблематика тіньових дисфункцій влади, владної організації; 2) одним із принципів висновків дослідження є висновок про те, що історична логіка генези та розвитку «автономної тіньової держави» як прояву сучасної форми тіньового регресу неформальної організації, – сектора різкої асиметрії в доходах, інституційної недемократичності, паразитарності, системної корупції, позанормативного регулювання внутрішніх відносин («внутрішньо–автономне звичаєве право», що адаптує до своїх вимог «зовнішнє» право офіційної держави) – це посилення системної загрози щодо загострення протиріч між владою та суспільством.

**Ключові слова:** явище тіньової, кланово–олігархічної, неформальної влади, тріада метаморфоз неформальної організації.

## Генетическая матрица клановой, нелегитимно–автономной, неформальной организации власти как основа отечественных тенизационных трендов

**Предметом исследования** являются теоретические аспекты одного из стержневых элементов теории тенизации власти – особенности ее генетической организационной структуры.

**Целью исследования** является определение содержания причин наличия организационного исторического тренда – формирование в современных условиях нелегитимно–клановой, неформальной организации власти.

**Методы исследования.** В работе применяется совокупность научных методов и подходов, в том числе системный, структурно–функциональный, исторический, логический, что позволило обеспечить концептуальное единство исследования.

**Результаты работы.** В статье обосновывается необходимость поиска причин тенизации власти, выявления закономерностей тенизации властных механизмов в Украине через наличие тенизационного тренда происхождения формы власти.

**Отрасль применения результатов.** Система наук из семейства отрасли государственного управления, широкий круг методологических аспектов социально–экономических, правовых наук относительно проблем дисфункционального развития объекта исследования.

**Выводы.** Основные результаты исследования, их методологические результаты можно свести к следующим выводам: 1) исходной мегапроблемой исследования тенизационных организационных механизмов функционирования общественной системы является проблематика теневых дисфункций власти, властной организации; 2) одним из принципиальных выводов исследования является вывод о том, что историческая логика генезиса и развития «автономного теневого государства» как проявления современной формы теневого регресса неформальной организации, – сектора резкой асимметрии в доходах, институциональной недемократичности, паразитарности, системной коррупции, позанормативного регулирования внутренних отношений («внутреннее автономное обычное право», что адаптирует к своим требованиям «внешнее» право официального государства) – это усиление системной угрозы обострения противоречий между властью и обществом.

**Ключевые слова:** явление теневой, кланово–олигархической, неформальной власти, триада метаморфоз неформальной организации.

PREDBORSKIJ V.A.

## Genetic matrix of a clan, nonlegitimo–autonomous, informal organization of power as a basis of the domestic tenization trends

**The subject of research** is the theoretical aspects of one of the core elements of the theory of shadowing power – the features of its genetic organizational structure.

**The purpose of the study** is to determine the content of the reasons for the presence of an organizational historical trend – the formation in modern conditions of an illegitimate–clan, informal organization of power.

**Methods of research.** The work uses a set of scientific methods and approaches, including system, structural, functional, historical, logical, which allowed to provide a conceptual unity of research.

**Results of the work.** The article substantiates the need to search for the causes of the shadowing of power, the identification of patterns of shadowing of the power mechanisms in Ukraine through the presence of a trend of tendency for the origin of the form of power.

**Application of results.** The system of sciences from the family of the field of public administration,



*a wide range of methodological aspects of social and economic, legal sciences on the problems of dysfunctional development of the research object, the investment aspect of the security policy.*

**Conclusions.** *The main results of the study, their methodological results can be reduced to the following conclusions: 1) the initial mega-problem of studying the shadowing organizational mechanisms of the functioning of a social system is the problem of shadow dysfunctions of power, power organization; 2) one of the principal conclusions of the study is the conclusion that the historical logic of the genesis and development of the "autonomous shadow state" as a manifestation of the modern form of informal organization regression, the sector of sharp asymmetry in income, institutional undemocracy, parasitism, systemic corruption, internal regulation of internal relations ("internal autonomous customary law", which adapts the "external" law of the official state to its requirements) is an enhancement of the systemic thunderstorms aggravated contradictions between the government and society.*

**Keywords:** *phenomenon of shadow, clan-oligarchic, informal power, triad of metamorphoses of informal organization.*

**Постановка проблеми.** Процеси тінізації, деградації, деформації соціально-економічних процесів, розвиток чинників кризової регресії державного управління, системна корупція обумовлюють високу ступінь гальмування процесів реформування суспільних відносин, що обумовлює необхідність вивчення сутності сучасних домінуючих тінювих впливів, зокрема особливості генетично-тінювої організації влади, імперативів щодо ефективних засобів її обмеження та посилення резистентності.

Необхідність застосування ефективних засобів протидії тінювій економіці знайшла відображення у ряді важливих законодавчих, нормативно-правових актів держави, таких як: проекти сучасного законодавства щодо протидії корупції, Закони України «Про засади державної антикорупційної політики в Україні на 2014–2017 роки» (2014), «Про засади запобігання і протидії корупції» (2011), Указ Президента України «Про невідкладні додаткові заходи щодо посилення боротьби з організованою злочинністю і корупцією» (2003, № 84/2003), проект Державної програми детінізації економіки, Указ Президента України «Про першочергові заходи щодо детінізації економіки та протидії корупції» (2005, № 1615/2005), постанови Кабінету Міністрів України з питань відстеження процесів тінізації економіки та розроблення рекомендацій щодо обмеження її зростання, цілий ряд відомчих актів тощо.

**Аналіз досліджень та публікацій з проблеми.** До вітчизняних досліджень з тінювої економіки відносяться праці В. Д. Базилевича, А. В. Базилюка, О. І. Барановського, В. М. Бородюка, Г. С. Буряка, З. С. Варналія, А. С. Гальчинського, Я. Я. Дьяченка, С. О. Коваленка, І. І. Мазур,

В. О. Мандибурі, О. В. Турчинова та ін. Значний внесок у розробку адміністративно-правових і кримінально-правових аспектів протидії корупції зробили вітчизняні вчені-юристи.

У той же час, у зв'язку з недостатнім системним вивченням явища тінювої економіки, її окремих форм та стадій, засоби ефективного обмеження тінювих процесів потребують подальшого спеціального дослідження.

**Метою статті** є подальший розвиток теоретичного вивчення сутності тінювої економіки, зокрема логіко-історичної метаморфози форм тінювої економіки від неформальної «малої» селянської економіки до сучасних паразитарних елітних утворень.

**Виклад основного матеріалу.** Наявність об'єктивних передумов домінування в економічній структурі суспільства, що перебуває в стані трансформації, паразитарного елітного (олігархічно-кланового) сектору [1, с. 150–167], як головного тінізаційного фактора розвитку, спричиняє кумулятивний синергетичний ефект посилення тінізаційних процесів в інших секторах економіки за рахунок архаїзації соціально-економічних форм, виштовхування їх елітним сектором із звичних місць та функцій в економічній структурі, активізації при цьому великого обсягу маргінальних (експолярних) неформальних зв'язків. Це обумовлює пошук генези та тренду розвитку вихідної ланки формування цієї провідної паразитарної форми, зокрема метаморфози тінювої організації неформальної економіки для наступної розбудови архітекtonіки тінізаційного розвитку.

Вивчення країн «селянської цивілізації», до яких відноситься й Україна, втягнутих у сучасну капіталістичну систему як її периферія, в теорії тіню-

вої економіки проведено, зокрема, в працях Е. де Сото, дало можливість зробити принципові висновки щодо особливостей їх тіньової організації. Головний зміст їх виявляється у наступному: вплив домінуючих західних систем господарювання, капіталістичної організації в цих країнах не могли витіснити організаційні форми, побудовані на квазіобщинних засадах. І не тільки не могли витіснити і трансформувати економічну структуру на властивих їй засадах, а й мали суттєву потребу у зміцненні альтернативних капіталізму форм. Інакше кажучи, для проникнення та розвитку в певному секторі економіки країн капіталістичної периферії капіталістичних форм інші сектори цієї економіки повинні були «відступити» до засад організації, побудованих на общинній пам'яті, перетерпіти свою «архаїзацію» та «примітивізацію», стати більш традиційними за своєю структурою, ніж до цього. Капіталістична модернізація в країнах «селянської цивілізації» призводить до утворення двоїстої структури суспільної організації, посилення економічного фундаменталізму, общинної соціальної пам'яті у суспільних структурах і одночасного посилення тінізації економічного життя [2, с. 486–487]. Це пов'язано хоча б з тим, що посилення двоїстої суспільної структури означає різкий поштовх до розвитку неформальних структур управління. Саме у зв'язку з цим А. В. Чаянов підкреслював той факт, що сімейне трудове господарство, маючи особливий спосіб внутрішньої організації, робить його непрозорим для діючої системи суспільного контролю, його внутрішній («суб'єктивний») уклад взагалі неможливо зробити об'єктом аналізу при поверховому погляді [3, с. 143].

Таким чином, побудова теорії тінізації влади дає змогу зробити висновок про те, що у залежних, некапіталістичних країнах – у соціально-економічному просторі, що виділився з традиційних засад розвитку під впливом капіталістичного тиску розвинутих країн – явища своєїрідної цивілізаційної субдукції, розвиваються і значно прискорюються в умовах глобалізації, не стільки власне капіталістичні порядки, скільки такі псевдодокапіталістичні, архаїчні перетворені укладні форми, з якими у докапіталістичний період периферійні країни не стикалися чи стикалися лише в обмеженому обсязі. У цих країнах капіталістичні відносини вироджуються, регресують у передуючі їм укладні, тіньові форми [4]. І це, по суті, регресивні форми самого

капіталу, які історично не передують самому капіталізму, але виникають з нього внаслідок його тиску, ним же самим породжуються. Ці форми становлять величезну частину економічної структури цих суспільств, водночас вони приречені на виштовхування за межі пануючого офіційного укладу цих суспільств – провідників впливу західного суспільства та його економіки, перебуваючи у тіні цього укладу. Іншими словами, щоб у будь-якій некапіталістичній країні міг виникнути сектор сучасного капіталістичного виробництва, інша – більша частина повинна відступити до общини (кланової структури), перетерпіти архаїзацію, стати більш традиційною, ніж раніше, інтегруватися з більш регресивними, позаофіційними тіньовими формами. «...Капіталізм не може існувати без більш чи менш великої буферної «архаїчної» частини, соками якої він живиться» [5, с. 29].

Тіньова – неформальна організація суспільств традиційного типу в умовах ринкових перехідних процесів набуває величезних масштабів. Якщо в умовах розвинутих країн неформальні утворення значною мірою перебувають у згорнутому вигляді, то при одночасному застосуванні моделі відкритого суспільства для перехідних систем і тиражування всередині країни прозахідних засад розвитку неформальна організація вибухоподібно розширює обсяг та спектр своїх перетворених форм, виступаючи передумовою виникнення та розвитку багатьох сучасних тіньових процесів. Таким чином, цей сегмент суспільної структури, перебуваючи на її периферії, продемонстрував стійкий імунітет як до намагань її знищення та підпорядкування залишків загальному одержавленню, так і надання йому розвинутих ринкових форм.

Визначення категорії «неформальна організація» в теорії тінізації влади як діяльності, що перебуває за межами інституційованих норм, передбачає диференціацію її на два якісно різні блоки [6].

Перший блок представлено тіньовою владою як девіантною владною діяльністю, що здійснюється за межами вимог тих чи інших формалізованих інститутів господарської практики (реєстрації і ліцензування, оподаткування, подання звітності, виконання вимог щодо регламентації господарської діяльності, інституційних вимог до бюджетного процесу тощо). При цьому неформальна (тіньова) організація перебуває не поза інституційним середовищем, а всередині його, як секторне тіньове утворення. Останні створюють

власні субсистеми позалегалічних правил, які виступають як функціональні двійники заперечуваних легальних норм. Ігнорування формалізованих інститутів тягне за собою встановлення квазінормативних (квазіконтрактних, на думку С. Ю. Барсукової) нелегалічних відносин з легальними або нелегалічними партнерами. Класичним прикладом цих двох варіантів неформальної економіки є зв'язки підприємців з корумпованими чиновниками та криміналітетом. Самі намагання встановлення регулярних відносин із силовими партнерами легального і нелегалічного спрямування, що становлять неформальну систему регулювання, здійснюються в першому випадку за допомогою корупції, у другому – за допомогою кримінальної «унії» – нелегалічного контрактного права. Створення неформальної системи нормативного забезпечення підприємництва можна розглядати як формування альтернативного інституційного його середовища з метою використання можливостей подальшого залучення альтернативних організаційних, податкових, фінансових тощо ресурсів, а також трансакційних витрат порівняно з тими, які використовуються у межах офіційної організації. Цей блок становить неформальну організацію у широкому розумінні цього слова, яке практично зливається з поняттям «тіньова діяльність». Інший великий блок неформальної економіки у вузькому розумінні, який, власне, історично і логічно і є неформальною організацією з іманентно притаманними їй механізмами – це домашня економіка, функціонування якої на власній основі передбачає з самого початку використання неформальних зв'язків. Домашня економіка не порушує господарського законодавства, оскільки процеси в ній ним не регулюються. Офіційна позанормативність домашньої діяльності є однією з основ сучасного суспільства, закритості цієї важливої і осяжною економічної форми. Статистична пряма непідзвітність домашньої економіки є логічним продовженням іманентно властивої їй не-транспарентності.

До цього блоку неформальної економіки слід віднести, зокрема, обмежено модернізовані та гібридні малі економічні форми, у тому числі малий бізнес, який знаходиться на спрощеній системі оподаткування (платники єдиного податку) у сфері торгівлі, громадського харчування, будівництва, сфері послуг домашньої економіки та сільського господарства. Цей «сірий» сегмент

тіньової влади дуже чутливий до надлишкового адміністративного тиску і втручання держави та швидко набуває форми «чорного» сегменту своєї метаморфози при цьому.

Даний блок неформальної економіки також презентовано малими формами наркоторгівлі, контрабанди, торгівлі людьми та нелегалічного їх трафіку через кордон, виготовлення та торгівлі зброєю, виготовлення фальшивих документів і грошових знаків, виготовлення і реалізації порнографічної продукції, рекету, проституції, сутенерства тощо. До цього блоку відноситься й діяльність таких фіктивних (неформальних) тіньових структур як конвертаційні центри, які заважають величезні збитки фінансово-кредитній системі суспільства. Так, сучасні конвертаційні центри, як функціональні структури тіньової економіки, надають клієнтам численні протизаконні послуги, сприяючи їм в ухиленні від ПДВ, податку на прибуток та акцизів, у шахрайстві з фінансовими ресурсами, найпоширенішим видом якого є одержання незаконних відшкодувань ПДВ, і в інших видах шахрайства, крадіжках власності.

Закономірності розвитку, тренди тіньових процесів виявляються у ланках метаморфозу неформальної організації в Україні. Такими слід вважати наступні ланки діалектичної тріади неформальної організації: вихідна метаморфоза – неформальна економіка малих форм (княжої доби); вторинна форма метаморфози – економіка автономної тіньової держави; сучасна форма або двоїста економіка паразитарної «автономної» (від суспільства, прихованої, кланово-олігархічної) держави.

Важливого методологічного значення набуває уявлення про вихідну протоформу (метаморфозу) організації сучасної неформальної тіньової діяльності, як форми кризи державного управління, яка історично та логічно визначає подальший розвиток цього соціально-економічного феномену. Такою формою, історичною стадією становлення сучасної неформальної кланово-олігархічної тіньової економіки в Україні є так зване «мале» неформальне суспільство – така соціальна субкультура, що виключає офіційну інституціоналізацію відносин, характеризується відсутністю взаємозв'язків між повсякденним життям людей і формальною владою, нерозвинутістю політичного представництва інтересів широких мас населення. Отже, тінізаційний ефект неформальної організації виникає вна-

слідок її взаємодії з дисфункційним паралельно існуючим простором (по відношенню до особливостей неформальної організації) системою державного управління. Для «малого» суспільства характерним є локальна, неформальна і неінституціоналізована природа соціальної організації, дуалізм норм, які діють у цьому суспільстві.

Попереднє вивчення розвитку історичних тінювих форм організації вітчизняного суспільства дає змогу зробити висновок про те, що воно являло собою: а) цивілізаційну якість як селянське суспільство з неформальною, автономно-клановою тінювою організацією; б) імперську (постімперську) провінцію Росії, яка стрімко перетворюється у маргінальне суспільство; в) сформовану систему громадянського опору та взаємної допомоги всередині спільноти у вигляді малих тінювих організаційних форм через тиск держави.

Таким чином, головні історичні ознаки організації вітчизняного суспільства дають змогу визнати його як «мале» тінюве кланове суспільство, що існує разом і поряд із домінуючим імперським, має незавершений характер модернізації, локальну, неформальну, неінституційовану тінюву природу соціальної організації.

Для імперій є характерним автократичний спосіб інтеграції територій і суспільства провінцій «зверху» [7, с. 64–65]. Таким чином, більш вагоме значення для імперського управління має вертикальний характер політичних зв'язків, у протилежність комбінації зв'язків горизонтальних і вертикальних, характерних для аграрних цивілізацій. Неадекватний – автократичний спосіб інституційних зв'язків звичайно призводить до посилення феномену тінювого «малого» суспільства щодо пануючого імперського. Для нього є характерними відсутність чітких кордонів між сферами діяльності, персоніфікація відносин, недосконалість механізмів контролю насилля та дуалізм норм [8, с. 15–30]. Посилення «малого» суспільства означає утворення могутнього підґрунтя тінювих процесів.

Другою ланкою метаморфоз неформальної тінювої організації історично та логічно є становлення та розбудова «автономної» козацької держави. У цій формі метаморфози неформальна суспільна організація «піднялась» до рівня неформальної інституційної організації цілої держави.

З початку XVII ст. козацький політичний автономізм виявився у прагненні Війська Запорозького

перенести свій організаційний устрій та юрисдикцію на «волості» (південніше умовної лінії Тетіїв – Біла Церква – Київ – Переяслав – Лубни – Миргород) й спробі, за умови визнання влади лише короля, вийти з-під підпорядкування місцевих владних структур. Упродовж цього часу «під впливом «полонізації» урядів прикордоння, проведення низки комісій проти козаків та ухвали антикозацьких сеймових конституцій, в ієрархії цінностей козацтва остаточно закріплюється протиставлення – «покровитель» – король / ворог – польська шляхта...». А відтак у цьому регіоні впроваджуються власні самоуправління, судочинство, військова організаційна структура. Водночас Військо Запорозьке намагалося відігравати роль самостійного суб'єкта міжнародних відносин.

Джерела фіксують неухильний процес автономізації козацького регіону, який починав жити своїм особливим життям, із існуючих владної, адміністративно-територіальної й судової систем Польщі. Не випадково у 1616 р. один із польських урядовців звернув увагу сейму на факт творення козаками власної «Республіки», побоюючись, щоб з часом вони не проголосили її відокремлення від Речі Посполитої. Через дев'ять років король Сигізмунд III констатував: «...козаки вважають себе окремою Річчю Посполитою. Вся Україна у їхніх руках, шляхтич невільний у своєму домі, у містах і містечках й к. м. все управління, вся влада у козаків, вони привласнюють юрисдикцію, встановлюють закони... Мир і війну встановлюють на власний розсуд; вони порушують союзи, укладені Річчю Посполитою». У листі до нього від 20 липня 1625 р. князь Єжи Збараський переймався, що козацтво перебирає владу, яка належала тільки королю й Речі Посполитій, зокрема, наголошував на тому, що воно уклало союзи з іноземними володарями [9, с. 228–268].

Державна ідея зароджувалася на ґрунті суспільно-політичної організації «козацького устрою», що відзначався демократичністю. Її основні принципи полягали у запереченні феодалної залежності й внутрішньостанової нерівності; визнанні рівності у праві власності на землю й сільськогосподарські угіддя, можливості займатися промислами й торгівлею; вільного вступу до козацького стану будь-кого незалежно від станової, конфесійної чи національної належності; права обирати органи самоуправління і бути обраними до них. Козацтво виробило

власний кодекс «прав і вольностей» – неписаних етичних правил, природних прав і правових норм – що визначав його соціально-правовий статус у суспільстві [9, с. 235].

Третім елементом тріади метаморфоз неформальної організації є двоїста економіка паразитарної, кланової, «автономної» (від офіційної держави інтересів суспільства) держави. Цей елемент є результатом діалектичного заперечення та утримання у собі (діалектичне зняття) попередніх форм метаморфоз й інтегрує у собі два її блоки при абсолютній перевазі, домінуванні першого з них, до якого належить девіантна діяльність, що здійснюється за межами вимог тих чи інших формалізованих інститутів господарської практики, та неформальну економіку у вузькому розумінні, яка власне, і є неформальною економікою з іманентно притаманними їй механізмами – це домашня економіка, функціонування якої на власній основі передбачає з самого початку використання неформальних зв'язків.

Розвиток «автономності» тіньової (другої, неконституційної по відношенню до офіційної держави) на елітарно-корпоративних засадах окремих сегментів суспільної організації особливо посилюється в умовах радянської доби, коли виникають системні протиріччя між вузькокорпоративними, закритими, клановими інтересами «елітної» структури та інтересами держави та суспільства: спочатку «автономність держави» оформлюється під проводом верхівки КПРС, а потім, у кінці радянської доби, – КДБ, інших спецслужб [10, с. 14, 73].

Стратегічною офіційною місією побудови такої структури є забезпечення функціонування мобілізаційної економіки, економіки війни в умовах мирного часу, що призводить до виникнення цілої системи тінізаційних ефектів – інституційних деформацій, функціонування дефіцитної економіки, архаїзації соціально-економічних процесів, клановості тощо.

Одним із найважливіших факторів автономізації в цей час виявилась система пріоритетів розвитку: пріоритетний розвиток військово-промислового комплексу, важкої індустрії, хімії тощо. Іншим видом пріоритетів є пріоритети у розподілі ресурсів. Навколо переліку пріоритетів розгорталися гострі кланові конфлікти та тіньові торги.

Іншою формою автономізації розвитку було виникнення виробничих міністерств як самоврядних осередків щодо поточного, неформального

тіньового управління, генезу якого ми бачили в структурі управління ще Київської Русі.

Однією із фундаментальних форм тіньової автономії радянського суспільства (від суспільства, офіційної держави, утворення паралельної держави), радянської економіки була «табірна економіка», що засновувалась на рабській праці. Вона була переважно зорієнтована на забезпечення будівництва військово-промислових об'єктів, військово-стратегічних комунікацій, в «шарашках» – зосереджена передова наука з вченими-засудженими.

Внаслідок колосальних структурних деформацій та втрат, відчуження людини від соціального управління, капіталу, наявності глибокої кризи державного управління СРСР отримав розбудову системних явищ тіньової економіки, корупції, зникнення, суттєве послаблення та розкладання суспільних інституцій; суттєвого поглиблення міжсекторного розламу між автономною тіньовою та офіційною державами, їх делегітимізації в очах суспільної думки.

Діалектична логіка становлення та розвитку автономної тіньової держави на попередніх етапах призвела до виникнення сучасного небезпечного явища паразитарної «автономної» тіньової держави (паразитарної автономної держави всередині офіційної). Межі її поширення визначаються синергетичним впливом двох інтегрованих факторів – потужностей тіньової влади та бізнесу (власності).

В сучасній Україні, в інших країнах СНД створений такий «автономний» тіньовий, кланово-олігархічний, прихований, другий (по відношенню до офіційного) сектор, котрий, значною мірою, має для суспільства суто паразитарний тіньовий паралельний характер, що знайшло своє відображення, зокрема, в явищі віртуальної економіки. В Україні, суспільство якої перебуває у стані незавершеної модернізації, для якого притаманними є «відсутність чітких кордонів між сферами діяльності» та гібридизація влади, всі три компоненти якої – політика, великий бізнес, адміністративно-владні функції – злиті в єдине ціле. Як наслідок формується соціально-економічна модель трансформаційних процесів, в якій відбувається монополізація елітною автономною економікою політичних, адміністративних та економічних функцій держави, що забезпечує нейтралізацію потенційних форм контролю та регулювання з боку держави за цим

сектором, знищується конкурентний економічний простір. Виведення «автономної держави» з-під контролю держави, що означає її тінізацію, одночасно тінізує і діяльність інших – ординарних секторів економіки через наведену форму тінізації. «Автономна держава», перекладаючи свою частку фіскального тягаря на плечі ординарної, змушує останню шукати можливостей виживання за допомогою наведеної тінізації.

Найважливішими характеристиками паразитарної «автономної», другої, прихованої від суспільного контролю, нелегітимної влади в Україні є:

а) замкненість «кланово-автономного» сектора. Він є головною сферою діяльності олігархічних кіл, всередині яких точиться жорстока конкурентна боротьба за ті чи інші ніші елітної сфери. Потрапити до неї можна лише новим більш потужним фінансовим колам, які здатні відтіснити стару еліту на другий план;

б) перетворення реформацій в Україні головним чином на засіб тіншового нелегітимного перерозподілу суспільного багатства, а не на засіб прискореного капіталотворення, необхідного для радикальної модернізації економічної структури та забезпечення її конкурентоспроможності.

Цей процес був не лише непрозорим і несправедливим, а й у багатьох випадках супроводжувався порушенням чинних законів. Часто приватизація лише провокувала втечу капіталу за кордон та непродуктивне витрачання коштів. Внаслідок українського варіанту приватизації переважна частина населення залишилася як без заощаджень, так і без доходу від власності (ця частка доходу у ВВП є дуже низькою і ще більш диференційованою, ніж доходи від праці);

в) розвиток суттєвих монополістичних тенденцій, які ґрунтуються на успадкованих від попередніх систем чинниках, а також на нових, набутих у процесі трансформації, що виявляються переважно у нерівності в сфері доступу до державних ресурсів і політичної влади.

Було сформоване інституційне середовище, що активно застосовує комплекс позаправових, кримінально-організаційних та адміністративних обмежень для входження нових капіталів на ринки та вільного переміщення товарів і капіталу всередині країни. Сьогодні саме ці обмеження є головними перешкодами повноцінної конкуренції, оскільки вони призводять до штучного зменшення кількості компаній у прибуткових галузях

економіки та сприяють монополізації виробничої, торговельної і фінансової діяльності;

г) непрозорість сектора «автономної держави». Якщо за кордоном фінансові ринки є відкритими, інформація про їх діяльність є доступною, то український ринок є водночас зрегульованим, недорозвинутим і непрозорим;

д) зосередження фінансових ресурсів країни в кланово-олігархічних колах в елітарних структурах. Основу сучасної олігархії складає фінансова олігархія, яка являє собою союз фінансових і промислових груп. Українською особливістю цього явища, на думку О. Турчинова, є влада адміністративно-економічних груп (АЕГ), що формувалися на залишках владної адміністративно-радянської системи й отримали доступ до фінансових ресурсів у зв'язку з приналежністю їх до сфери державного управління [11];

е) залежність кланово-олігархічних кіл «автономної держави» від державних фінансів. Початковий український капітал не являв собою результат заробітку чи вдалого прикладання капіталу. Він був повністю сформований із державної власності, з бюджетних коштів і прав на їх обслуговування;

є) існування різко асиметричних умов господарювання для різних суб'єктів, реалізація комплексу заходів щодо підтримки привілейованого становища економіки «автономної держави» щодо інших суб'єктів і за їх рахунок. Це виявляється у нерівномірності оподаткування, звільнення від оподаткування окремих галузей, регіонів чи підприємств, утворення вільних економічних зон, перекидання фіскального тягаря на ординарних суб'єктів тощо.

Таким чином, історична логіка генези та розвитку «автономної тіншової держави», як прояву сучасної форми регресу неформальної організації, – сектора різкої асиметрії у доходах, інституційної недемократичності, паразитарності, системної корупції, позанормативного регулювання внутрішніх відносин («внутрішньоавтономне звичаєве право», що адаптує до своїх вимог «зовнішнє» право офіційної держави) – це посилення системної загрози щодо загострення протиріч між владою та суспільством. Цей сектор є активним продуцентом явищ гальмування реформування, системних нездатностей влади до ефективної адаптації процесів незавершеної модернізації, тіншового перерозподілу власнос-

ті та влади. Альтернатива цьому – проведення суспільного реформування, модернізації засобів досягнення її рубежів, на базі врахування та співставлення їх з генетично особливою адекватністю вітчизняних соціально–економічних умов, прогресивною складовою їх інституційної пам'яті.

Фундаментальні підходи до реформування неформальної економіки повинні враховувати особливу двоїстість її організації: слід зосередитися на максимальному обмеженні, витісненні кланово–нелегітимної автономності паразитарної держави, формуванні державної стратегії розмежування бізнесу та влади; всілякій підтримці з боку держави другого блоку неформальної економіки – економіки виживання на основі функціонування засад соборної організації, солідарної підтримки та допомоги, інституційної компліментарності (взаємодоповнюваності), які іманентно властиві спадковим закономірностям вітчизняної організації.

### Висновки

Наявність об'єктивних передумов домінування в економічній структурі суспільства, що перебуває в стані трансформації, паразитарного елітного (олігархічно–кланового) сектору, як головного тінзаційного фактора розвитку, спричиняє кумулятивний синергетичний ефект підсилення тінзаційних процесів в інших секторах економіки за рахунок архаїзації соціально–економічних форм, виштовхування їх елітним сектором із звичних місць та функцій в економічній структурі, активізації при цьому великого обсягу маргінальних (експлоярних) неформальних зв'язків. Це обумовлює пошук генези та тренду розвитку вихідної ланки формування цієї провідної паразитарної форми, зокрема метаморфози тіньової організації неформальної економіки для наступної розбудови архітекtonіки тінзаційного розвитку.

Тіньова – неформальна організація суспільств традиційного типу в умовах ринкових перехідних процесів набуває величезних масштабів. Якщо в умовах розвинутих країн неформальні утворення значною мірою перебувають у згорнутому вигляді, то при одночасному застосуванні моделі відкритого суспільства для перехідних систем і тиражування всередині країни прозахідних засад розвитку неформальна організація вибухоподібно розширює обсяг та спектр своїх перетворених форм, виступаючи передумовою виникнення та розвитку багатьох сучасних тіньових процесів.

Закономірності розвитку, тренди тіньових процесів виявляються у ланках метаморфозу неформальної організації в Україні. Такими слід вважати наступні ланки діалектичної тріади неформальної організації: вихідна метаморфоза – неформальна економіка малих форм (княжої доби); вторинна форма метаморфози – економіка автономної тіньової держави; сучасна форма або двоїста економіка паразитарної «автономної» (від суспільства, прихованої, кланово–олігархічної) держави.

Попереднє вивчення розвитку історичних тіньових форм організації вітчизняного суспільства дає змогу зробити висновок про те, що воно являло собою: а) цивілізаційну якість як селянське суспільство з неформальною, автономно–клановою тіньовою організацією; б) імперську (постімперську) провінцію Росії, яка стрімко перетворюється у маргінальне суспільство; в) сформовану систему громадянського опору та взаємної допомоги всередині спільноти у вигляді малих тіньових організаційних форм через тиск держави.

Історична логіка генези та розвитку «автономної тіньової держави», як прояву сучасної форми регресу неформальної організації, – сектора різкої асиметрії у доходах, інституційної недемократичності, паразитарності, системної корупції, позанормативного регулювання внутрішніх відносин («внутрішньоавтономне звичаєве право», що адаптує до своїх вимог «зовнішнє» право офіційної держави) – це посилення системної загрози щодо загострення протиріч між владою та суспільством. Цей сектор є активним продуцентом явищ гальмування реформування, системних нездатностей влади до ефективної адаптації процесів незавершеної модернізації, тіньового перерозподілу власності та влади. Альтернатива цьому – проведення суспільного реформування, модернізації засобів досягнення її рубежів, на базі врахування та співставлення їх з генетично особливою адекватністю вітчизняних соціально–економічних умов, прогресивною складовою їх інституційної пам'яті.

### Список використаних джерел

1. Предборський В. А. Теорія тіньової економіки в умовах трансформаційних процесів. Київ: Задруга, 2014. 400 с.
2. Пахомов Ю. М. Глобальні регулятори конкурентності економічних систем. Глобалізація і безпека розвитку. Київ: КНЕУ, 2001. С. 480–520.

3. Крестьянское хозяйство / А. В. Чаянов, А. А. Нионов (отв. ред.). Москва: Экономика, 1989. 492 с.

4. Предборський В. А. Протириччя модернізації української економіки як причина посилення її тінізаційних процесів. Економічна безпека держави: стан, проблеми, напрямки зміцнення : матер. Міжнар. наук.–практ. конф. (Харків, 2004 р.). Харків: Вид-во Національного університету внутрішніх справ, 2004. 154 с.

5. Кара–Мурза С. Г. Советская цивилизация (книга первая). Москва: Алгоритм, 2001. 528 с.

6. Барсукова С. Ю. Неформальная экономика и сетевая организация пространства в России. URL: <http://www.socio.ru/wr/00-1/Barsukova.htm>.

7. Наследие империй и будущее России / Под ред. А. И. Миллера. Москва: Фонд «Либеральная миссия», Новое литер. обозрение, 2008. 528 с.

8. Олейник А. Н. Тюремная субкультура в России: от повседневной жизни до государственной власти. Москва: ИНФРА–М, 2001. 418 с.

9. Брехуненко В. А., Войтович Л. В., Головко О. Б. та ін. Історія українського козацтва. Київ: Вид-чий дом «Могилянська академія», 2011. 799 с.

10. Блан Е. Родом із КГБ. Система Путіна. Київ: Темпора, 2009. 360 с.

11. Турчинов А. Олигархофрениа. Зеркало недели. 2000 (5 фев.). С. 3.

#### References

1. Predbors'kyj V. A. Teoriya tin'ovoyi ekonomiky' v umovax transformacijny'x procesiv. Ky'viv: Zadruga, 2014. 400 s.

2. Paخomov Yu. M. Global'ni regulatory' konkurentnosti ekonomichny'x sy'stem. Globalizaciya i bezpeka rozvy'tku. Ky'viv: KNEU, 2001. S. 480–520.

3. Krest'yanskoe hozyajstvo / A. V. Chayanov, A. A. Nykonov (otv. red.). Moskva: Ekonomy'ka, 1989. 492 s.

4. Predbors'kyj V. A. Prot'y'richchya modernizaciyi ukrajyns'koyi ekonomiky' yak pry'chyna posylennya yiyi tinizacijny'x procesiv. Ekonomichna bezpeka derzhavy': stan, problemy', napryamky' zmichnennya : mater. Mizhnar. nauk.–prakt. konf. (Xarkiv, 2004 r.). Xarkiv:

Vy'd–vo Nacional'nogo universy'tetu vnutrishnix sprav, 2004. 154 s.

5. Kara–Murza S. G. Sovetskaya cy'vy'ly'zacy'ya (kny'ga pervaya). Moskva: Algor'ytm, 2001. 528 s.

6. Barsukova S. Yu. Neformal'naya ekonomy'ka y' setevaya organy'zacy'ya prostranstva v Rossy'y'. URL: <http://www.socio.ru/wr/00-1/Barsukova.htm>.

7. Nasledy'e y'mpery'j y' budushhee Rossy'y' / Pod red. A. Y'. My'llera. Moskva: Fond «Ly'beral'naya my'ssy'ya», Novoe ly'ter. obozreny'e, 2008. 528 s.

8. Olejny'k A. N. Tyuremnaya subkul'tura v Rossy'y': ot povsednevnoj zhy'zny' do gosudarstvennoj vlasty'. Moskva: Y'NFRA–M, 2001. 418 s.

9. Brexunenko V. A., Vojtovy'ch L. V., Golovko O. B. ta in. Istoriya ukrajyns'kogo kozac'tva. Ky'viv: Vy'd–chyj dom «Mogy'lyans'ka akademiya», 2011. 799 s.

10. Blan E. Rodom iz KGB. Sy'stema Putina. Ky'viv: Tempora, 2009. 360 s.

11. Turchy'nov A. Oly'garxofreny'ya. Zerkalo nedely'. 2000 (5 fev.). S. 3.

#### Дані про автора

**Предборський Валентин Антонович,**

професор кафедри фінансового права та фіскального адміністрування, Національна академія внутрішніх справ, д.е.н., професор  
e-mail: prvika2015@gmail.com

#### Данные про автора

**Предборский Валентин Антонович,**

професор кафедри фінансового права та фіскального адміністрування, Національна академія внутрішніх справ, д.э.н., професор  
e-mail: prvika2015@gmail.com

#### Data about the author

**Valentin Predborskiy,**

professor of the Department of Financial Law and Fiscal Administration, National Academy of Internal Affairs, Doctor of Economic Sciences, Professor  
e-mail: prvika2015@gmail.com



## Особливості обліку операцій з основними засобами в банках України

**Предмет дослідження** – сукупність теоретичних та методичних засад обліку операцій із придбання основних засобів банків.

**Метою** написання статті є:

- дослідження та узагальнення підходів до визначення сутності основних засобів, зокрема, банківських основних засобів та їх класифікації для цілей бухгалтерського обліку;
- дослідження особливостей обліку операцій із придбання основних засобів банків.

**Методологія проведення роботи.** У процесі дослідження використано: діалектичний метод пізнання – для розкриття сутності основних засобів, як економічної категорії; метод індукції та дедукції – для оцінки сучасного стану та виявлення тенденцій подальшого розвитку обліку основних засобів.

**Результати роботи.** Узагальнено підходи до визначення сутності поняття «основні засоби». Досліджена класифікація основних засобів для цілей бухгалтерського обліку. Проаналізований чинний порядок відображення в бухгалтерському обліку операцій із придбання основних засобів банків.

**Висновки.** Результати дослідження свідчать про те, що на сьогодні так і немає єдиного підходу до визначення сутності поняття «основні засоби». Дана проблема призводить до неоднозначності та суперечливості трактувань понять та спричиняє проблемні питання в процесі правового регулювання діяльності банків. Незважаючи на численні публікації, на сьогодні також немає єдиного підходу до класифікації основних засобів, які відрізняються між собою за обсягом інформації, яка надається. Правильна однозначна класифікація є необхідною умовою достовірного відображення в обліку операцій з основними засобами банків України.

**Ключові слова:** облік, основні засоби, банк.

ЗОРИНА Е.А.,  
ПЕТРАКОВСКАЯ Е.В.

## Особенности учета операций с основными средствами в банках Украины

**Предмет исследования** – совокупность теоретических и методических основ учета операций по приобретению основных средств банков.

**Целью** написания статьи является:

- исследование и обобщение подходов к определению сущности основных средств, в частности, банковских основных средств и их классификации для целей бухгалтерского учета;
- исследование особенностей учета операций по приобретению основных средств банков.

**Методология проведения работы.** В процессе исследования использованы: диалектический метод познания – для раскрытия сущности основных средств, как экономической категории; метод индукции и дедукции – для оценки современного состояния и выявления тенденций дальнейшего развития учета основных средств.

**Результаты работы.** Обобщены подходы к определению сущности понятия «основные средства». Исследована классификация основных средств для целей бухгалтерского учета. Проанализирован действующий порядок отражения в бухгалтерском учете операций по приобретению основных средств банков.

**Выводы.** Результаты исследования свидетельствуют о том, что на сегодня так и нет единого подхода к определению сущности понятия «основные средства». Данная проблема приводит к неоднозначности и противоречивости трактовок понятий и вызывает проблемные вопросы в

процессе правового регулювання діяльності банків. Незважаючи на численні публікації, на сьогодні немає єдиного підходу до класифікації основних засобів, які відрізняються між собою за обсягом інформації. Правильна класифікація є необхідною умовою достовірного відображення в обліку операцій з основними засобами банків України.

**Ключевые слова:** учет, основные средства, банк.

ZORINA E.A.,  
PETRAKOVSKAYA E.V.

## Features of accounting for operations with fixed assets in banks of Ukraine

**The subject of the study** is a set of theoretical and methodical bases for accounting for transactions for the acquisition of fixed assets of banks.

**The purpose of writing the article** is:

– research and generalization of approaches to the definition of the essence of fixed assets, in particular, banking fixed assets and their classification for accounting purposes;

– the study of the characteristics of accounting for operations for the acquisition of fixed assets of banks.

**Work methodology.** In the process of research, the following methods were used: the dialectical method of cognition – to reveal the essence of the main means, as an economic category; the method of induction and deduction – to assess the current state and identify trends in the further development of accounting for fixed assets.

**Results of work.** Approaches to the definition of the essence of the concept of «fixed assets» are generalized. The classification of fixed assets for accounting purposes is investigated. An analysis of the current procedure for the accounting of transactions for the acquisition of fixed assets of banks is reflected in the accounting.

**Conclusions.** The results of the study indicate that today there is no single approach to the definition of the essence of the concept of «fixed assets». This problem leads to ambiguity and contradictory interpretations of the concepts and raises problematic issues in the process of legal regulation of banks. Despite numerous publications, today there is also no single approach to the classification of fixed assets, which differ in terms of the volume of information. The correct classification is a prerequisite for a reliable reflection in transactions with the main assets of Ukrainian banks.

**Key words:** accounting, fixed assets, bank.

**Постановка проблеми.** Виконуючи на ринку роль фінансового посередника, банк здійснює операції, які мають свою специфіку обліку, і тому їх облікові механізми відрізняються від облікових процедур інших суб'єктів господарювання. Від правильного та раціонального обліку основних засобів залежить процес їх відтворення, поповнення, оновлення та в кінцевому підсумку – забезпеченість банку конкурентоспроможними, сучасними основними засобами.

**Аналіз останніх досліджень і публікацій.** Вагомий внесок у розробку теоретичних положень та методологічних підходів до проблем обліку в банках, зокрема, основних засобів, зробили провідні вчені-економісти: С.А. Алексеєнко [1], Н.Б. Литвин [5], Г.П. Табачук, О.М. Сарахман, Т.М. Бречко [11] та інші. Аналіз результатів до-

сліджень науковців свідчить, що розробки з розкриття цих питань відображають ґрунтовне розуміння проблем. Проте низка питань недостатньо досліджені й залишаються невирішеними.

**Метою статті є:**

– дослідження та узагальнення підходів до визначення сутності поняття основних засобів, зокрема, банківських основних засобів та їх класифікації для цілей бухгалтерського обліку;

– дослідження особливостей обліку основних засобів банків.

**Виклад основного матеріалу.** В умовах розвитку нових технологій ускладнюється діяльність банку. Змінюється склад та структура основних засобів, виникає потреба у їх більш гнучкому та адекватному обліку, для отримання інформації, яка відповідає вимогам ринку і потребам користувачів.

Для найповнішого вивчення особливостей обліку основних засобів в банках має надзвичайно важливе значення розкриття їх економічної сутності.

Розкриваючи зміст терміну «основні засоби», стикаємось з розмаїттям трактувань, що зустрічаються в нормативно – правових документах.

Відповідно до Податкового кодексу [9] основні засоби – це матеріальні активи, у тому числі запаси корисних копалин, наданих у користування ділянок надр (крім вартості землі, незавершених капітальних інвестицій, автомобільних доріг загального користування, бібліотечних і архівних фондів, матеріальних активів, вартість яких не перевищує 6000 гривень, невиробничих основних засобів і нематеріальних активів), що призначаються платником податку для використання у господарській діяльності платника податку, вартість яких перевищує 6000 гривень і поступово зменшується у зв'язку з фізичним або моральним зносом та очікуваний строк корисного використання (експлуатації) яких з дати введення в експлуатацію становить понад один рік (або операційний цикл, якщо він довший за рік).

Згідно П(С)БО 7 «Основні засоби» основні засоби – це матеріальні активи, які підприємство/установа утримує з метою використання їх у процесі виробництва/діяльності або постачання товарів, надання послуг, здавання в оренду іншим особам або для здійснення адміністративних і соціально-культурних функцій, очікуваний строк корисного використання (експлуатації) яких більше одного року (або операційного циклу, якщо він довший за рік) [10].

З.В. Задорожний зазначає, що підприємство може придбати активи у вигляді обладнання, інструменту, інвентарю, утримувати їх і не використовувати деякий час. Тоді до моменту введення активів в експлуатацію їх обліковуватимуть як капітальні інвестиції, а не у складі інших необоротних матеріальних активів. Отже, науковець робить висновок, що у визначення основних засобів, яке наведене в П(С)БО 7 «Основні засоби», необхідно ввести доповнення, із урахуванням якого основні засоби – це введені в експлуатацію матеріальні активи, які підприємство утримує з метою використання їх у процесі виробництва або постачання товарів, надання послуг, здавання в оренду іншим особам або для здійснення адміністративних і соціально-культурних функцій, очікуваний термін корисного використан-

ня (експлуатації) яких – більше одного року (або операційного циклу, якщо він довший за рік) [2].

Результати дослідження свідчать, що деякі розбіжності у визначенні терміну «основні засоби» проявляються в залежності від того, в якій сфері діяльності вони використовуються.

Так, в Інструкції з бухгалтерського обліку основних засобів і нематеріальних активів банків України основні засоби – це матеріальні активи, які банк утримує з метою використання їх у процесі своєї діяльності, надання послуг, здавання в лізинг (оренду) іншим особам або для здійснення адміністративних і соціально-культурних функцій, очікуваний строк корисного використання (експлуатації) яких більше одного року (або операційного циклу, якщо він довший за рік) [3].

Національне положення (стандарт) бухгалтерського обліку в державному секторі 121 «Основні засоби» визначає основні засоби, як матеріальні активи, які утримуються для використання їх у виробництві/діяльності або при постачанні товарів, виконанні робіт і наданні послуг для досягнення поставленої мети та/або задоволення потреб суб'єкта державного сектору або здавання в оренду іншим особам і використовуються, за очікуванням, більше одного року [8].

Задля досягнення відповідності національних джерел світовим у визначенні терміну «основні засоби» вважаємо за доцільне звернутися до МСБО 16 «Основні засоби», згідно з яким основні засоби – це матеріальні об'єкти, що їх: утримують для використання у виробництві або постачанні товарів чи наданні послуг, для надання в оренду або для адміністративних цілей; використовуватимуть, за очікуванням, протягом більше одного періоду [7].

Співставивши дане визначення з тим, що запропоноване в П(С)БО 7 «Основні засоби» [10], можемо стверджувати, що має місце відповідність національних стандартів міжнародним, окрім того, що в національному нормативно – правовому документі зазначено, що основні засоби підприємство утримує також для здійснення соціально – культурних функцій.

Розкриваючи зміст терміну «основні засоби», бачимо величезне розмаїття трактувань та підходів, що зустрічаються в банківській економічній літературі.

Багато економістів погоджуються з визначенням терміна «основні засоби», що наведений у нормативно – правових документах, інші пропонують власні підходи.

Так, Н. Б. Литвин [5], Г.П. Табачук, О.М. Са-рахман, Т.М. Бречко [11] розкривають сутність основних засобів в банках відповідно до Інструкції з бухгалтерського обліку основних засобів і нематеріальних активів банків України [3].

С.А. Алексеєнко вважає, що основні засоби – це матеріально-майнові цінності, що діють у натуральній формі протягом тривалого часу як у

сфері матеріального виробництва, так і у невиробничій сфері, зберігають початковий зовнішній вигляд (форму) та поступово зношуються протягом тривалого періоду [1].

Необхідною умовою достовірного відображення в обліку основних засобів є правильна од-нозначна їх класифікація, яка також забезпе-чує аналіз структури основних засобів і дозволяє

**Таблиця 1. Класифікація груп основних засобів для цілей бухгалтерського обліку в національних та міжнародних нормативно – правових документах**

Групи основних засобів	ПСБО 7 «Основні засоби» [10]	Інструкція з бух-галтерського обліку основних засобів і нематеріальних активів банків України [3]	МСБО 16 «Основні засоби» [7]	Національне По-ложення (Стандарт) бухгалтерського обліку в державному секторі 121 «Основні засоби» [8]
Основні засоби	+	+	-	+
Земля	-	-	+	-
Земля та будівлі	-	-	+	-
Кораблі	-	-	+	-
Літаки	-	-	+	-
Автомобілі	-	-	+	-
Меблі та приладдя	-	-	+	-
Офісне обладнання	-	-	+	-
Земельні ділянки	+	+	-	+
Капітальні витрати на поліпшення земель, не пов'язані з будівництвом	+	-	-	-
Капітальні витрати на поліпшення земель	-	-	-	+
Будівлі, споруди та передавальні пристрої	+	+	-	+
Машини та обладнання	+	+	+	+
Транспортні засоби	+	+	-	+
Інструменти, прилади, інвентар (меблі)	+	+	-	-
Інструменти, прилади, інвентар	-	-	-	+
Тварини	+	-	-	+
Багаторічні насадження та плодоносні рослини	+	-	-	+
Інші основні засоби	+	+	-	+
Інші необоротні матеріальні активи	+	+	-	+
Бібліотечні фонди	+	+	-	+
Музейні фонди	-	-	-	+
Малоцінні необоротні матеріальні активи	+	+	-	+
Тимчасові (нетитульні) споруди	+	+	-	-
Природні ресурси	+	-	-	+
Інвентарна тара	+	-	-	+
Предмети прокату	+	-	-	-
Незавершені капітальні інвестиції	-	+	-	-
Білизна, постільні речі, одяг та взуття	-	-	-	+
Необоротні матеріальні активи спеціального призначення	-	-	-	+

Джерело: складено на основі: [3,7,8,10].

оцінювати рівень їх використання в розрізах, що відповідають потребам керівництва банку.

Класифікація груп основних засобів для цілей бухгалтерського обліку в національних та міжнародних нормативно – правових документах наведена в табл. 1.

Щодо класифікації основних засобів в нормативно – правових документах, є деякі відмінності, наприклад у МСБО 16 наведені приклади окремих класів активів, а саме: земля; земля та будівлі; машини та обладнання; кораблі; літаки; автомобілі; меблі та приладдя; офісне обладнання [7].

В той час, як згідно П(С)БО 7 основні засоби класифікують за такими групами:

1. основні засоби (земельні ділянки; капітальні витрати на поліпшення земель, не пов'язані з будівництвом; будівлі, споруди та передавальні пристрої; машини та обладнання; транспортні засоби; інструменти, прилади, інвентар (меблі);

тварини; багаторічні насадження та плодоносні рослини; інші основні засоби);

2. інші необоротні матеріальні активи (бібліотечні фонди; малоцінні необоротні матеріальні активи; тимчасові (нетитульні) споруди; природні ресурси; інвентарна тара; предмети прокату; інші необоротні матеріальні активи) [10].

В Методичних рекомендаціях з бухгалтерського обліку основних засобів також класифікують основні засоби за двома групами: основні засоби та інші необоротні матеріальні активи [6].

В Інструкції з бухгалтерського обліку основних засобів і нематеріальних активів банків України для цілей бухгалтерського обліку основні засоби класифікують за трьома групами:

а) основні засоби: земельні ділянки; будинки, споруди і передавальні пристрої; машини та обладнання; транспортні засоби; інструменти, прилади, інвентар (меблі); інші основні засоби;

**Таблиця 2. Класифікація груп основних засобів та інших необоротних активів**

Групи основних засобів	Мінімально допустимі строки корисного використання, років
група 1 – земельні ділянки	–
група 2 – капітальні витрати на поліпшення земель, не пов'язані з будівництвом	15
група 3 – будівлі, споруди, передавальні пристрої	20 15 10
група 4 – машини та обладнання	5
З них:	
електронно–обчислювальні машини, інші машини для автоматичного оброблення інформації, пов'язані з ними засоби зчитування або друку інформації, пов'язані з ними комп'ютерні програми (крім програм, витрати на придбання яких визнаються роялті, та/ або програм, які визнаються нематеріальним активом), інші інформаційні системи, комутатори, маршрутизатори, модулі, модеми, джерела безперебійного живлення та засоби їх підключення до телекомунікаційних мереж, телефони (в тому числі стільникові), мікрофони і рації, вартість яких перевищує 6000 гривень	2
група 5 – транспортні засоби	5
група 6 – інструменти, прилади, інвентар, меблі	4
група 7 – тварини	6
група 8 – багаторічні насадження	10
група 9 – інші основні засоби	12
група 10 – бібліотечні фонди, збереження Національного архівного фонду України	–
група 11 – малоцінні необоротні матеріальні активи	–
група 12 – тимчасові (нетитульні) споруди	5
група 13 – природні ресурси	–
група 14 – інвентарна тара	6
група 15 – предмети прокату	5
група 16 – довгострокові біологічні активи	7

Джерело: складено на основі: [9].

б) інші необоротні матеріальні активи: бібліотечні фонди; малоцінні необоротні матеріальні активи; тимчасові (нетитульні) споруди; інші необоротні матеріальні активи;

в) незавершені капітальні інвестиції [3].

В Національному положенні (стандарті) бухгалтерського обліку в державному секторі 121 «Основні засоби» основні засоби класифікують за такими групами:

1. основні засоби (земельні ділянки; капітальні витрати на поліпшення земель; будинки, споруди та передавальні пристрої; машини та обладнання; транспортні засоби; інструменти, прилади, інвентар; тварини, багаторічні насадження та плононосні рослини; інші основні засоби);

2. інші необоротні матеріальні активи (музейні фонди; бібліотечні фонди; малоцінні необоротні матеріальні активи; білизна, постільні речі, одяг та взуття; природні ресурси; інвентарна тара; необоротні матеріальні активи спеціального призначення; інші необоротні матеріальні активи) [8].

В Податковому кодексі [9] також представлена класифікація основних засобів (табл. 2), яка піс-

ля його прийняття, наближена до бухгалтерського обліку. Податковий кодекс разом з класифікацією основних засобів та інших необоротних активів регламентує також мінімально допустимі строки їх корисного використання.

Результати аналізу банківської економічної літератури, також свідчать, що серед науковців немає єдиного підходу до класифікації основних засобів.

Г.П. Табачук, О.М. Сарахман, Т.М. Бречко виділяють такі групи основних засобів: земельні ділянки; будинки, споруди і передавальні пристрої; машини та обладнання; транспортні засоби; інструменти, прилади, інвентар (меблі); інші основні засоби [11].

Н. Б. Литвин класифікує основні засоби за такими ж групами, як наведені в Інструкції з бухгалтерського обліку основних засобів і нематеріальних активів банків України [5].

С.А. Алексеєнко за функціональним призначенням розрізняє операційні основні засоби, що беруть безпосередньо участь у банківській діяльності або сприяють її здійсненню (будівлі, споруди, силові машини, обладнання, робочі маши-

**Таблиця 3. Призначення та ознаки рахунків розділів 44 «Основні засоби» та 45 «Інші необоротні матеріальні активи» 4 класу «Фінансові та капітальні інвестиції»**

Рахунок		Назва	Призначення
код	ознака		
<b>Розділ 44 «Основні засоби»</b>			
<b>Група 440 «Основні засоби»</b>			
4400	A	Основні засоби	Облік вартості власних основних засобів
4409	КА	Знос основних засобів	Облік сум зносу основних засобів
<b>Група 441 «Інвестиційна нерухомість»</b>			
4410	A	Інвестиційна нерухомість	Облік вартості інвестиційної нерухомості
4419	КА	Знос інвестиційної нерухомості	Облік сум зносу інвестиційної нерухомості
<b>Група 443 «Капітальні інвестиції за основними засобами»</b>			
4430	A	Капітальні інвестиції за незавершеним будівництвом і за невведеними в експлуатацію основними засобами	Облік сум капітальних інвестицій за незавершеним будівництвом, придбаними основними засобами, що потребують поліпшення та не введені в експлуатацію
4431	A	Обладнання, що потребує монтажу	Облік вартості придбаного банком обладнання, що потребує монтажу
<b>Розділ 45 «Інші необоротні матеріальні активи»</b>			
<b>Група 450 «Інші необоротні матеріальні активи»</b>			
4500	A	Інші необоротні матеріальні активи	Облік вартості інших необоротних матеріальних активів
4509	КА	Знос інших необоротних матеріальних активів	Облік сум нарахованого зносу інших необоротних матеріальних активів
<b>Група 453 «Капітальні інвестиції за необоротними активами, що отримані в лізинг (оренду)»</b>			
4530	A	Капітальні інвестиції за необоротними активами, що отримані в лізинг (оренду)	Облік сум капітальних інвестицій за необоротними активами, що отримані в лізинг (оренду)

Джерело: складено на основі: [4].

## МАКРОЕКОНОМІЧНІ АСПЕКТИ СУЧАСНОЇ ЕКОНОМІКИ

ни і обладнання, що діють у сфері матеріального виробництва) і неопераційні основні засоби, що не беруть безпосередньо або опосередковано участі у банківській діяльності та призначені в основному для обслуговування комунальних, культурнопобутових потреб працівників банку (будівлі, споруди, обладнання, машини і апаратури тощо, що використовуються у невиробничій сфері) [1].

ти тощо, що використовуються у невиробничій сфері) [1].

Бухгалтерський облік операцій з основними засобами в банках здійснюється за рахунками Плану рахунків бухгалтерського обліку банків України, який складається з дев'яти класів:

1) клас 1. Казначейські та міжбанківські операції;

**Таблиця 4. Кореспонденція рахунків обліку операцій із придбання основних засобів**

№ з\п	Зміст операції	Кореспонденція рахунків	
		Дебет	Кредит
1	Придбання основних засобів за національну валюту		
1.1	передоплата	3510	1001, 1200, 2600, 2620, 2650
1.2	капітальні інвестиції за не-введеними в експлуатацію основними засобами	4430, 4431	3510
1.3	визнання основних засобів у балансі банку	4400, 4500	3510, 4430, 4431
2	Придбання основних засобів за іноземну валюту		
2.1	передоплата	3510	1500 – на суму в іноземній валюті
2.2	визнання основних засобів у балансі банку	3800 4400, 4500 4430, 4431	3510 – на суму в іноземній валюті 3801 – на суму в гривнях за офіційним курсом гривні до іноземних валют на дату перерахування коштів в іноземній валюті
3	Придбання об'єкта основних засобів в обмін на подібний		
3.1	залишкова вартість переданого активу дорівнює його справедливій вартості	4409, 4509 4400, 4500	4400, 4500 – на суму зносу переданого активу 4400, 4500 – на залишкову вартість переданого і первісну отриманого активу
3.2	залишкова вартість переданого активу перевищує його справедливу вартість	4409, 4509 4400, 4500 7490	4400, 4500 – на суму зносу переданого активу 4400, 4500 – на справедливу вартість переданого і первісну отриманого активу 4400, 4500 – на різницю між залишковою і справедливою вартістю переданого активу
4	Придбання об'єкта основних засобів в обмін на неподібний об'єкт		
4.1	залишкова вартість переданого активу дорівнює його справедливій вартості	4409, 4509 4400, 4500	4400, 4500 – на суму зносу переданого активу 4400, 4500 – на залишкову вартість переданого і первісну отриманого активу
4.2	залишкова вартість переданого активу перевищує його справедливу вартість	4409, 4509 4400, 4500 7490	4400, 4500 – на суму зносу переданого активу 4400, 4500 – на справедливу вартість переданого і первісну отриманого активу 4400, 4500 – на різницю між залишковою і справедливою вартістю переданого активу
4.3	збільшення (зменшення) первісної вартості об'єкта активу, отриманого під час обміну, на суму сплачених (отриманих) грошових коштів	4400, 4500 або 1200, 2600, 2620, 2650	1200, 2600, 2620, 2650 – на суму сплачених грошових коштів 4400, 4500 – на суму одержаних грошових коштів

Джерело: складено на основі: [3].

Примітка до табл. 4

Назви рахунків, що використовуються для обліку операцій із придбання основних засобів: 3510 «Дебіторська заборгованість з придбання активів»; 1001 «Банкноти та монети в касі банку»; 1200 «Кореспондентський рахунок банку в Національному банку»; 2600 «Кошти на вимогу суб'єктів господарювання»; 2620 «Кошти на вимогу фізичних осіб»; 2650 «Кошти на вимогу небанківських фінансових установ»; 1500 «Кореспондентські рахунки, що відкриті в інших банках»; 3800 «Позиція банку щодо іноземної валюти та банківських металів»; 3801 «Еквівалент позиції банку щодо іноземної валюти та банківських металів»; 7490 «Негативний результат від вибуття нематеріальних активів та основних засобів».

- 2) клас 2. Операції з клієнтами;
- 3) клас 3. Операції з цінними паперами та інші активи і зобов'язання;
- 4) клас 4. Фінансові та капітальні інвестиції;
- 5) клас 5. Капітал банку;
- 6) клас 6. Доходи;
- 7) клас 7. Витрати;
- 8) клас 8. Управлінський облік;
- 9) клас 9. Позабалансові рахунки [4].

Для обліку основних засобів використовуються рахунки 4 класу «Фінансові та капітальні інвестиції» розділу 44 «Основні засоби». Інші необоротні матеріальні активи обліковуються за рахунками розділу 45 «Інші необоротні матеріальні активи» (табл. 3).

Методологічні засади формування в бухгалтерському обліку інформації про операції з основними засобами та іншими необоротними матеріальними активами банків України визначає Інструкція з бухгалтерського обліку основних засобів і нематеріальних активів банків України [3].

Придбані основні засоби визнаються за первісною вартістю, яка складається з таких витрат:

- суми, що сплачується постачальникам активів (з вирахуванням торговельних знижок) та підрядникам за виконання будівельно-монтажних робіт (без непрямих податків);
- реєстраційних зборів, державного мита та аналогічних платежів, що здійснюються у зв'язку з придбанням (отриманням) прав на об'єкт основних засобів;
- суми ввізного мита;
- суми непрямих податків у зв'язку з придбанням (створенням) основних засобів (якщо вони не відшкодовуються банку);
- витрат зі страхування ризиків, пов'язаних з доставкою основних засобів;
- витрат на транспортування, установку, монтаж, налагодження основних засобів;
- інших витрат, що безпосередньо пов'язані з доведенням основних засобів до стану, у якому вони придатні для використання за призначенням [3].

Первісна вартість об'єкта основних засобів, отриманого в обмін на подібний об'єкт, дорівнює залишковій вартості переданого об'єкта основних засобів. Якщо залишкова вартість переданого об'єкта перевищує його справедливую вартість, то різниця відображається за рахунками витрат. Первісною вартістю об'єкта основних засобів, отриманого в обмін на подібний об'єкт, є справедлива вартість переданого об'єкта.

Первісна вартість об'єкта основних засобів, отриманого в обмін (або частковий обмін) на неподібний об'єкт, дорівнює справедливій вартості переданого об'єкта основних засобів, збільшеній (зменшеній) на суму грошових коштів або їх еквівалентів, що були передані (отримані) під час обміну.

Кореспонденція рахунків з обліку придбання основних засобів відображена в табл. 4.

### Висновки

Результати дослідження свідчать про те, що на сьогодні так і немає єдиного підходу до визначення сутності поняття «основні засоби». Дана проблема призводить до неоднозначності та суперечливості трактувань понять та спричиняє проблемні питання в процесі правового регулювання діяльності банків. Незважаючи на численні публікації, на сьогодні також немає єдиного підходу до класифікації основних засобів, які відрізняються між собою за обсягом інформації, яка надається, ступенем укрупненості та деталізації. Розширення та поглиблення класифікації основних засобів необхідно виконувати для того, щоб привести у відповідність до однозначного трактування понять, повнішого і глибшого вивчення теорії та практики операцій з основними засобами в банках України. Правильна однозначна класифікація є необхідною умовою достовірного відображення в обліку операцій з основними засобами.

### Список використаних джерел

1. Бухгалтерський облік і звітність у комерційних банках: навчальний посібник / Алексеєнко С.А. – К. : Аграрна освіта, 2014. – 418 с.
2. Задорожний З.В. Проблеми обліку основних засобів та капітальних інвестицій // Бухгалтерський облік і аудит. – 2002. – № 7. – С. 18 – 20.
3. Інструкція з бухгалтерського обліку основних засобів і нематеріальних активів банків України, затверджена Постановою НБУ від 20.12.2005 р. № 480 (із змінами) [Електронний ресурс] / Верховна Рада України. – Режим доступу: <https://zakon.rada.gov.ua/laws/show/z0040-06>. – Назва з екрана.
4. Інструкція про застосування Плану рахунків бухгалтерського обліку активів, капіталу, зобов'язань і господарських операцій підприємств і організацій, затверджена наказом Міністерства фінансів України від 30.11.1999 р. № 291 (із змінами) [Електронний ресурс] / Верховна Рада України. – Режим доступу: <http://zakon3.rada.gov.ua/laws/show/z0893-99>. – Назва з екрана.



5. Литвин Н. Б. Фінансовий облік у банках (у контексті МСФЗ) [Текст] : підручник / Н. Б. Литвин. – [2-ге вид., доп. і перероб.]. – К.: «Центр учбової літератури», 2017. – 676 с.

6. Методичні рекомендації з бухгалтерського обліку основних засобів, затверджені наказом Міністерства фінансів України від 30.09.2003 р. № 561 (із змінами) [Електронний ресурс] / Міністерство фінансів України. – Режим доступу: [http://minfin.kmu.gov.ua/control/uk/publish/article?art\\_id=293623&cat\\_id=293536](http://minfin.kmu.gov.ua/control/uk/publish/article?art_id=293623&cat_id=293536). – Назва з екрана.

7. Міжнародний стандарт бухгалтерського обліку 16 «Основні засоби» від 01.01.2012 р. [Електронний ресурс] / Верховна Рада України. – Режим доступу: [http://zakon3.rada.gov.ua/laws/show/929\\_014](http://zakon3.rada.gov.ua/laws/show/929_014). – Назва з екрана.

8. Національне положення (стандарт) бухгалтерського обліку в державному секторі 121 «Основні засоби», затверджене наказом Міністерства фінансів України від 12.10.2010 р. № 1202 [Електронний ресурс] / Верховна Рада України. – Режим доступу: <http://zakon3.rada.gov.ua/laws/show/z1017-10>

9. Податковий кодекс України від 02.12.2010 р. № 2755-VI (із змінами) [Електронний ресурс] / Верховна Рада України. – Режим доступу: <http://zakon2.rada.gov.ua/laws/show/2755-17>. – Назва з екрана.

10. Положення (стандарт) бухгалтерського обліку 7 «Основні засоби», затверджено наказом Міністерства фінансів України від 27.04.2000 р. № 92 (із змінами) [Електронний ресурс] / Верховна Рада України. – Режим доступу: <http://zakon2.rada.gov.ua/laws/show/z0288-00>. – Назва з екрана.

11. Табачук Г. П., Сарахман О. М., Бречко Т. М. Фінансовий облік у банках: Навч. посіб. – К.: Центр учбової літератури, 2010. – 424 с.

## References

1. Accounting and reporting in commercial banks: a manual / Alekseenko S.A. – K.: Agrarian Education, 2014 – 418 pp.

2. Zadorozhny Z.V. Problems of accounting for fixed assets and capital investments // Accounting and auditing. – 2002. – No. 7. – P. 18 – 20

3. Instruction on the accounting of fixed assets and intangible assets of Ukrainian banks, approved by the NBU Resolution No. 480 of 20.12.2005 (as amended) [Electronic resource] / The Verkhovna Rada of Ukraine. – Access mode: <https://zakon.rada.gov.ua/laws/show/z0040-06>. – Title from the screen.

4. Instruction on the application of the plan of accounting of assets, capital, liabilities and business operations of

enterprises and organizations, approved by the order of the Ministry of Finance of Ukraine dated November 30, 1999 No. 291 (as amended) [Electronic resource] / Verkhovna Rada of Ukraine. – Mode of access: <http://zakon3.rada.gov.ua/laws/show/z0893-99>. – Title from the screen.

5. Litvin N. B. Financial Accounting in Banks (in the context of IFRS) [Text]: Textbook / N. B. Litvin. – [2nd form., Add. and processing.]. – K.: «Center for Educational Literature», 2017 – 676 pp.

6. Methodological recommendations for the accounting of fixed assets, approved by the order of the Ministry of Finance of Ukraine dated September 30, 2003 No. 561 (as amended) [Electronic resource] / Ministry of Finance of Ukraine. – Access mode: [http://minfin.kmu.gov.ua/control/uk/publish/article?art\\_id=293623&cat\\_id=293536](http://minfin.kmu.gov.ua/control/uk/publish/article?art_id=293623&cat_id=293536). – Title from the screen.

7. International Standard of Accounting 16 «Fixed Assets» as of 01.01.2012 [Electronic resource] / Verkhovna Rada of Ukraine. – Mode of access: [http://zakon3.rada.gov.ua/laws/show/929\\_014](http://zakon3.rada.gov.ua/laws/show/929_014). – Title from the screen.

8. The National Public Accounting Standards (Standard) 121 in the State Property Fund «Fixed Assets», approved by the order of the Ministry of Finance of Ukraine dated 12.10.2010 No. 1202 [Electronic resource] / Verkhovna Rada of Ukraine. – Mode of access: <http://zakon3.rada.gov.ua/laws/show/z1017-10>

9. The Tax Code of Ukraine dated 02.12.2010 № 2755-VI (as amended) [Electronic resource] / The Verkhovna Rada of Ukraine. – Mode of access: <http://zakon2.rada.gov.ua/laws/show/2755-17>. – Title from the screen.

10. Regulation (standard) of accounting 7 «Fixed assets», approved by the order of the Ministry of Finance of Ukraine of 27.04.2000, number 92 (as amended) [Electronic resource] / Verkhovna Rada of Ukraine. – Mode of access: <http://zakon2.rada.gov.ua/laws/show/z0288-00>. – Title from the screen.

11. Tabachuk GP P., Sarahman A. M., Brechko T. M. Financial accounting in banks: Teaching. manual – K.: Center for Educational Literature, 2010. – 424 pp.

## Дані про авторів

### **Зоріна Олена Анатоліївна,**

д.е.н., професор кафедри обліку та оподаткування, Національна академія статистики, обліку та аудиту  
e-mail: [alena07080978@gmail.com](mailto:alena07080978@gmail.com)

### **Петраковська Олена Володимирівна,**

к.е.н., доцент кафедри обліку та оподаткування, Національна академія статистики, обліку та аудиту  
e-mail: [petrakov-elena@ukr.net](mailto:petrakov-elena@ukr.net)

**Данные об авторах****Зорина Елена Анатольевна,**

д.э.н., профессор кафедры учета и налогообложения, Национальная академия статистики, учета и аудита

e-mail: alena07080978@gmail.com

**Петраковская Елена Владимировна,**

к.э.н., доцент кафедры учета и налогообложения, Национальная академия статистики, учета и аудита

e-mail: petrakov-elena@ukr.net

**Data about authors****Elena Zorina,**

Doctor of Economics, Professor Department of Accounting and Taxation

National Academy of Statistics, Accounting and Audit

e-mail: alena07080978@gmail.com

**Elena Petrakovskaya,**

PhD, Associate Professor Department of Accounting and Taxation

National Academy of Statistics, Accounting and Audit

e-mail: petrakov-elena@ukr.net

УДК 336.02

DOI: 10.5281/zenodo.3335923

СОТНИЧЕНКО О.А.,

ГНАТЕНКО О.А.

## Концептуальні засади регулювання акцизного оподаткування в Україні

**Предмет дослідження:** оподаткування акцизним податком в Україні та його особливості.

**Мета дослідження:** проаналізувати особливості здійснення непрямого оподаткування в Україні на прикладі акцизного податку.

**Методологія проведеної роботи:** пошуковий по наявній методичній та науковій літературі із аналізом знайденого матеріалу, з'ясування причинно-наслідкових зв'язків, аналіз документації та результатів діяльності дослідників з проблеми проведеного дослідження.

**Результати роботи:** стаття є дослідженням такого виду непрямих податків в Україні як акцизний податок. Окреслено роль акцизного податку у формуванні бюджетних надходжень. Проаналізовано в динаміці зростання частки акцизного податку. Автором визначені зміни у нормативно-правовій базі, які вплинули на порядок нарахування акцизного податку.

**Висновки:** зміни у нормативно-правових документах, які регламентують порядок нарахування акцизного податку та його стягнення, нададуть можливість: покращити процедуру справляння непрямих податків, гарантувати стабільність надходжень до різнорівневих бюджетів та результативність, простоту в адміністративному процесі; зменшити тінізацію економіки, оптимізувати податкове законодавство, зберегти систему фінансового стимулювання для компаній-експортерів, зменшити соціальне навантаження та обумовити на законодавчому рівні оптимальне співвідношення між непрямыми податками.

**Ключові слова:** податок, акцизний податок, бюджет, виплати, відсоткова ставка.

СОТНИЧЕНКО Е.А.,

ГНАТЕНКО Е.А.

## Концептуальные основы регулирования акцизного налогообложения в Украине

**Предмет исследования:** обложение акцизным налогом в Украине и его особенности.

**Цель исследования:** проанализировать особенности осуществления косвенного налогообложения в Украине на примере акцизного налога.

**Методология проведенной работы:** поисковый по имеющейся методической и научной литературе с анализом найденного материала, выяснение причинно-следственных связей, анализ документации и результатов деятельности исследователей по проблеме проводимого исследования.

**Результаты работы:** статья является исследованием такого вида косвенных налогов в Украине как акцизный налог. Очерчена роль акцизного налога в формировании бюджетных поступлений. Проанализированы в динамике роста доли акцизного налога. Автором определены изменения в нормативно-правовой базе, которые повлияли на порядок начисления акцизного налога.

**Выводы:** изменения в нормативно-правовых документах, регламентирующих порядок начисления акцизного налога и его взыскания, предоставят возможность: улучшить процедуру взимания косвенных налогов, гарантировать стабильность поступлений в разноуровневые бюджеты и результативность, простоту в административном процессе; уменьшить тенизацию экономики, оптимизировать налоговое законодательство, сохранить систему финансового стимулирования для компаний-экспортеров, уменьшить социальную нагрузку и определить на законодательном уровне оптимальное соотношение между косвенными налогами.

**Ключевые слова:** налог, акцизный налог, бюджет, выплаты, процентная ставка.

SOTNICHENKO O.A.,  
HNATENKO O.A.

## Conceptual principles of excise taxation adjusting in Ukraine

**Subject of investigation:** taxation by excise tax in Ukraine and its feature.

**The aim of research:** to analyse the features of indirect taxation realization in Ukraine on the example of excise tax.

**Methodology of the executed work:** searching on present methodological and scientific literature with the analysis of found material, finding out of cause-effect relations, analysis of documentation and results of researchers' activity on issue of undertaken research.

**Results of research:** The article is investigation of such kind of indirect taxes in Ukraine as excise tax. The role of excise tax in shaping budget revenues is outlined in the article. The share of excise tax in dynamics of growth is analyzed. Changes in the legal framework that influenced the procedure for calculating the excise tax are identified in the article by authors.

**Conclusion:** changes in normatively-legal documents, that regulate the order of excise tax extra charge and its penalty, will give possibility to improve procedure of indirect taxes, guarantee stability of receivables to different levels budgets and effectiveness, simplicity in administrative process; to decrease hidden economy, optimize tax law, save the system of financial stimulation for companies-exporters, to decrease the social loading and to stipulate legislative level of optimal correlation between indirect taxes.

**Key words:** tax, excise tax, budget, payments, interest rate.

**Actuality of research.** Basic foundation for forming of Ukrainian budget are tax receivables. Among plenty of various taxes the leading place occupies such type of indirect taxes as excise tax, without regard to the considerable level of risk. During the last time the tendency to the increase of fiscal and regulative roles in relation to influence on social and economic to the process in the state is observed. Especially it is actual in the period of financial crisis. However in connection with signing of agreement «About association between Ukraine and EU», tax system of Ukraine is expedient to bring conformity with the European standards with the aim of overcoming of problem of products' shadow turnover and avoiding the inpayment of obligatory fiscal payments.

**Problems.** Growths of the crisis phenomena in the national economy of Ukraine especially actual-

ized the question of effective instruments search that can be implemented in the home mechanism of government control of economy. To the number of the most effective instruments, as present world and home practice certifies exactly the taxes. Therefore from balanced of tax politics that is realized by the members of state administration, efficiency of economic transformations depends on it. In turn, tax politics is the inalienable constituent of financial politics of the state, in fact the effective use of taxes in adjusting of economic processes is possible only in complex with other methods of such adjusting.

**Results and discussions.** The problems of excise tax in Ukraine such scientific works are researched by Klymets P. A., Homutyynyk V. Yu., Gorina I. A., Konovaliuk V. I., Danilov O.D., Zagorskyi V.S.

and others. However, remain scantily explored and not studied the problems of introduction of this tax.

**Selection of unexplored part of problem.**

To examine excise tax as one of priority sources of addition to the budget is impermissible. That more than excise taxation as the method of government control is actively used and widely investigated in the developed countries of the world.

The aim of the research is to analyse the features of indirect taxation realization in Ukraine on the example of excise collections.

Research methods are used: searching on present methodological and scientific literature with the analysis of the found material, finding out of cause-effect relations, analysis of documentation and results of researchers activity on the undertaken issue.

**Materials and methods.** Nowadays in Ukraine there are three types of indirect taxes: excise tax, value-added tax and special tax. They are the constituent of cost of any commodity or service that exists at the market. Therefore their size influences on the dynamics of price politics. Excise tax is tax that is indirect on consumption or uses of excisable commodities that are included to their price. There are two types of indirect taxes in domestic trade: universal and specific excise tax. Also operations with excisable commodities, which are not under the taxation are distinguished, for example export of excisable commodities of tax payers outside Ukraine's custom territory, import on Ukraine's custom territory of earlier exported excisable commodity with defects [3].

Excise tax is not only addition to the price, but also addition that performs the special purpose. Thus, an economist T. F. Yutkina in the works pays attention to duality of objective function of excise taxes, that show up in that it is one of the main sources of receivableness in the budget; but is the means of limitation of socially dangerous commodities use. However this approach to the excise tax is not valuable. Therefore it is necessary to pay attention to interpretation of A. M. Sokolovska.

Thus, A. M. Sokolovska offered more detailed explanation of this type of tax content, stipulating it by the row of reasons:

- increase of income level to the budget at the insignificant tax loading and small administrative charges;
- limitation of destructive external influences from the use of excisable commodities, for exam-

ple, tobacco, alcoholic beverages, energy products, vehicles;

- guaranteeing of taxation justice on vertical line, that will assist the increase of level of taxation justice that is actual for the consumers of certain varieties of excisable commodities with the high and middle level of income.

After the acceptance of the Tax Code of Ukraine on Decembers, 2, 2010, №2755-VI normatively-legal documents, that regulated the order of extra charge and payment of excise tax, list of payers, rate, terms of inpayment and privilege in taxation, and lost the action. In division VI, the «Excise tax» of the Tax Code of Ukraine the list of all operating norms is presented, that regulate taxation of excisable commodities, determined size rate of excise tax and feature of taxation [11].

Nowadays alcohol, wine products, beer, distilled beverages, tobacco and tobacco products, some transport vehicles, some oil products, electric energy is imposed excise tax in Ukraine. Commodities that are assessed by excise duties, are called excisable commodities.

From 2018 the ratified chart of increase of excise tax rates on tobacco products and minimum excise tax obligation from the inpayment of excise tax from tobacco products and in future 2025 on 20% annually to the achievement of minimum standard of EU is (90 euros for 1 000 items).

From January, 01, 2018 till December, 31, 2018 the low-limit of excise tax obligation of excise tax from tobacco products was presented by 773.20 грн. for 1 000 items on plain cigarettes and filtered cigarettes. Also, from January, 01, 2018 the term of postponement of advance inpayment of excise tax during the purchasing of excise marks on tobacco products from 5 to 15 working days. The rates of excise tax on alcohol, beer and alcoholic beverages are not increased, except the planned equating of discounted rate on cognac to the rate on other spirit distillates (common increase on 12 %) [5].

More detailed the change of tariff excise tax rates is represented on picture 1.

To the factors that influence on the indexes of efficiency realization of excise politics in the system of government control economy events, it is possible to take: necessity of forming of sufficient level of tax receivableness for the country's budget, deficit or profit of state budget; level of general strategic aims' achievement of forming and realization

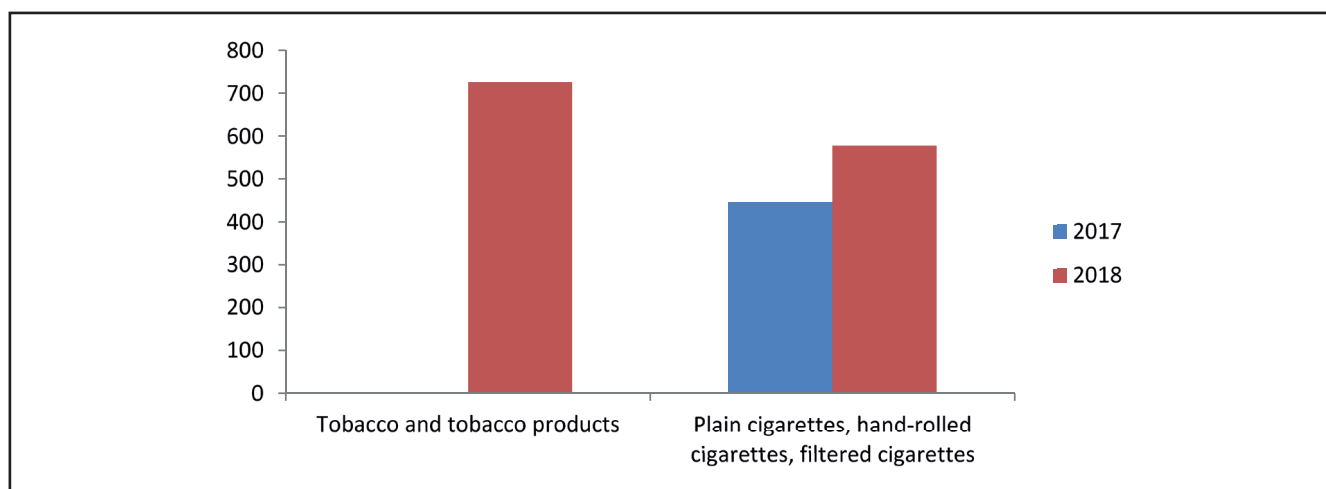

**Picture 1. Comparison of excise tax rates in 2017–2018 (hrn. for 1 kg (net))**

of public excise policy; inflationary processes, that cause the necessity of changing of excise tax rates, set in national currency for non-admission of decline level of the real tax receivables in the budget of the country; financially-economic results of subjects' activity of market of excisable commodities; general investment climate in the country; level of population employment; stability and predictability of national tax law, and also co-ordination of sublegislative normative acts, with positions of Code; level of population income and appropriate solvent demand, general capacity of excisable commodities market and other [7].

Influence of events of excise politics realization on the financial resources of business entities depends on the type of activity. Such features are related to the rates of excise tax, methodology of calculation of sum of tax obligations, terms of inpayment of tax in budget, and also by the sources of tax sums forming, that is enumerated in the budget. The biggest influence on the financial state of business entities is rendered by the inpayment of excise tax on the commodities of the imported origin associated with the sums of tax are paid at crossing the custom border due to the own turnover of subject of menage.

Consider in detail the excise tax on oil products. The list of oil products that can be brought as raw material for the production of ethylene with zero rate and application of exchange form bill of control of special purpose use of fuel, and also cases of application with zero rate of excise tax, is extended with the use of substances as components for automobile fuel production [5].

In 2016 tax from the retail of fuel in size of 5%, that was paid to the local budgets was removed. The

reason of it was «hidden» of retail sell of fuel by the separate payers of this tax that caused shortfalls of excise tax on retail to the local budgets. To solve this problem, Ministry of Finance worked out the effective model, where 13.44% of excise tax from produced and imported fuel pay to the local budgets.

By the law of Ukraine from December, 20, 2016 № 1791 «About making amendments in the Tax Code of Ukraine and some legislative acts of Ukraine in relation to providing of balanced obligatory receivables in 2017» excise tax on retail sell of oil products with the simultaneous increase of excise tax rates from production and import of oil products was canceled [6].

At the same time changes in the Budgetary code of Ukraine the redistribution of 13.44% of excise tax from production and import of oil products between the budgets of local self-government are envisaged.

On 2018 this tendency is stored and the mechanism is prescribed. On March, 07, 2018 the resolution of the Cabinet of Ministers of Ukraine came into effect from February, 28, 2018 № 116, that is ratify Order of engaging in 2018 of parts of excise tax from produced in Ukraine and imported on custom territory of Ukraine of fuel into the general fund of local budgets. Enumeration of part of excise tax to the local budgets will provide their balance and will assist the timely financing of pre-arranged charges.

The law determines the mechanism of engaging of excise tax part from produced in Ukraine and imported on custom territory of Ukraine of fuel in the general fund of local self-government budgets in 2018. In addition, by this document the parts for engaging of excise tax to the budgets of local self-government in the first half of 2018 in the cut of all

rural, settlement and municipal budgets are ratified. Such parts were determined coming from the volumes of the realized fuel on appropriate territory for the second half of 2017, taking into account the information given by Government fiscal service of Ukraine [10].

In the second half of 2018 the parts of excise tax from fuel are determined taking into account data about the volume of fuel realized of the first half of 2018.

Changes are envisage possibility of the usage of electronic communication means for passing the copy of tax receipt at custom registration of substances, that are used as components of automobile fuel, that is imported to custom territory of Ukraine with the aim of the usage in chemical industry.

Entering into the state budget from the inpayment of excise tax on electric power in 2017 in comparison with the index of 2016 grew on 17.5% – to 4.7 milliards of hrn. During this period receivables from the inpayment of excise import tax of electric power 38% to 1.8 million hrn are reduced. In the state budget on 2018 at calculation of prognosis receivables of excise tax was given 5.1 milliards of hrn. of receivables from the inpayment of excise tax on electric power [7].

Excise tax on electric power only increases tariff, including countries' population, does not assist modernisation of objects of electroenergy or purchase of fuel for its production. According to the norms of the Tax Code of Ukraine, the rate of excise tax on electric power presents 3.2% from electricity (without VAT) charges, its payers are state enterprise «Energorynok» (wholesale customer and salesman of electric power at the market of Ukraine), and also producers of electricity, that will realize produced electric power not at the wholesale market.

Law about introduction of alteration in the Tax Code in the context of determination of taxation rate, conditioned by absolute value, taking into account the customer cost, costs of producers of industrial products from excise tax, stipulated, that Cabinet of Ministers of Ukraine would have the opportunity to bring in changes not annually, but in case of necessity [5].

Effectiveness and stability of taxation system are conditioned by introduction and application of optimal model of forming sufficient evidential base of budgets of different levels, due to tax receivables.

In the period of economic crises in Ukraine the part of excise tax grows constantly, that contingent the

increase of tax rate, without regard to that the base of taxation in such period diminishes considerably.

Verkhovna Rada on October, 18, 2018 did not approve the law «About introduction of alteration in the Tax Code of Ukraine in relation to the some taxes rates», that envisaged the increase of excise tax rate, ecological taxes and rent paying for the usage of radio frequencies on 9% in accordance with the prognosis rate of inflation.

The aim of the letter was providing forming of profitable part of the state budget of Ukraine on 2019 and bringing sizes over the rates of taxes in accordance with inflationary processes in economy. In particular, it is suggested to promote the project of law on 9% of excise tax rates on beer, wine, alcohol, products that contain alcohol. It was also suggested to promote on 9% of excise tax rates on cigarettes. In particular, the tax rates on 1000 items of cigarettes had to grow from 2071.01 hryvnias to 2257.4 hryvnias.

In addition, minimum excise tax obligation from the inpayment of excise tax from tobacco products it was also suggested to increase on 9% – from 2770.5 hryvnias to 3019.9 hryvnias for 1000 items. Thus, Verkhovna Rada on questions tax and custom politics did not support the mentioned receipt. For today Ministry of finance began to work with Committee, to find compromise decision: budget did not bear losses, and business was satisfied [4].

In 2018 at first in the history of Ukraine 8-years-old plan was accepted in relation to approaching of excise tax rates on tobacco products to the minimum level operating in EU. However, in spite of the fact that in 2018 raising of specific excise tax rate 30% (in 2017 – 40%) is equal, the level of production on the whole during 7 months reduced on 23%, level of receivables from excise tax during 7 months, in comparison with the previous year, fell down on 10%. Thus in 2016 there was the controlled dynamics more or less, the level of contraband goods is 1.6%. During the last 2 years the contraband goods grew in 2.5 times. For today there is positive dynamics of its increase in 3–4%.

The level of products of pirate goods grows at the internal market. The immoderate increase of excise tax never results to the increase of receivables and stabilizing of situation at the market. However this tax is not effective, as it creates background for manipulations and avoiding taxation [2].

Having regard to existent problems in tobacco industry, it is needed to pay attention to erratical gra-

dation of receivables from excise duties for a year. Before excise tax raising all producers of tobacco products accumulate supplies. Because they realize that tax can increase on 20%, or even on 120%.

Restatement of excise duties in the cost of commodity that must take place in the first months of increase happens long after. Therefore there is not evenness of receivables. Producers do not have the possibility to agree, as it can be considered, as the concerted actions, that is why only the state can help exceptionally. It is important to turn out effective mechanisms, that excise receivables in the state budget came by even parts [8].

Excise tax on alcohol exhausted the resource as source of additional receivables. Taking into account that during the current year excise tax did not grow on beer and vodka, obvious benefit producers did not feel yet. Thus, brewers at first from 2008 will increase the production on 2% (+/-). The recession of vodka market will last and they will not produce – 6% to the last year volumes. However shadow market embraces 65% of all market of strong alcohol. It was assisted by recent increase of the minimum suggested retail price at 0.5 vodka to almost 90 грн.

Now extremely actual is the question of excise tax on transport vehicles, in fact from data of Association of car manufacturers of Ukraine «Ukravtoprom», the fall-off of cars sales takes place – from the beginning of 2017 the automobile market in Ukraine grew shortly on 39%, and for April monthly figures attained critical marks – Ukrainians purchased on 71% less cars comparatively with the corresponding period of 2015. From data of association of «Ukravtoprom», the new cars (98%) of inexpensive and budgetary brands register in Ukraine. It shows that expedient is abolition of excise tax rate exactly on new cars with the volume of cylinders of engine to 2200 cube. cm., as, from statistical data, cars have most popularity among Ukrainians, that belong to this category. Financial viability of such changes consists in that factor that they will result in price abatement on car on 2–3,5%, that will assist the increase of car demand and revival of Ukrainian automarket accordingly. The profits of companies, that engage in the cars sale and also maintenance of transport vehicles and the base of taxation of income tax will increase accordingly, the result will be the increasing of profitable part of Ukrainian budget. As excise

tax is paid once, and income tax of the enterprises is paid monthly, then it is more expedient economically increase receivables exactly from frequent tax. Due to the increase of cars sale that is imported on custom territory of Ukraine, receivables will grow from custom payments (duty, special duty and others like that), that also positively influence on the income of the state budget [4].

Thus, influence of excise tax on financially-economic activity of enterprises is considerable enough, so as it influences on the standard of prices, and on demand, and also influences on forming of realization volumes and producing goods (works, services). The operating in Ukraine mechanism of excise tax collection needs an improvement direction of minimization of its influence on financially-economic activity of the enterprises, as at the certain standard of prices and combined solvent demand, this tax influences on forming of realization volumes of commodities (works, services), and, accordingly, their production volumes.

### Conclusions

Changes in normatively-legal letters, that regulate the order of extra charge of excise tax and its penalty, will give possibility: to bring to conformity the Ukrainian tax law to the existent requirements of European Union in part of reduction of favourable operations list; to improve procedure of indirect taxes production, guarantee stability of receivables to the budgets of different levels and effectiveness, simplicity in administrative process; to decrease hidden economy, optimize tax law, book-keeping and tax account, save the system of financial stimulation for companies-exporters, to decrease the social loading and to stipulate at legislative level the optimal correlation between indirect taxes.

The above-mentioned range of problems needs further deep researches, the results of it is expedient to take into account during formulation of the scientifically reasonable approaches to reformation of the legislative system of indirect taxes administration, that will assist creation of optimal terms for doing business in Ukraine, realization of innovations, increase of consumer demand at the internal market at the simultaneous dynamic increase of the combined tax receivables to the budgets of all levels and having a special purpose funds of the state.

## References

1. Bandurka O.M. Taxation Law: [scientific and practical coursebook] / O. M. Bandurka, V. D. Ponikarov. – K.: Center of Training Literature, 2014. – 312 p.
2. Golovko, A. Problems of taxation system: problem of tax supplement / A. Golovko; scientific supervisor O. V. Zaitsev // Economical problems of stable development: materials of All-Ukrainian scientific and practical conference of students, postgraduates and young scientists devoted to 80th anniversary to prof. Oleg Balatskyi's birthday, «First step in science», 25 February 2018, Sumy, Ukraine, 21–25 April 2017 / To general edition: T. A. Vasylieva, G. O. Shvindina. – Sumy: Sumy State University, 2017. – P. 96–97.
3. Zaitsev, O. V. Problems of profit tax optimization of enterprises in Ukraine in terms of foreign experience / O. V. Zaitsev, V. V. Mogylnyi // Prychornomorski economical studios. – 2017. – Volume. 22. – P. 177–182.
4. Law of Ukraine «About performing variations to Internal Revenue Code of Ukraine and some statutes of balance providing of governmental inpayments in 2018» from 07.12.2017 №2245–19. [Electronical source] – Access mode: <http://zakon2.rada.gov.ua/show/2245-19>.
5. Law of Ukraine «About unique customs tariff (groups 01–72)»: letter 584a – 18 edition from 01.01.2017. URL: [www.rada.gov.ua](http://www.rada.gov.ua).
6. Law of Ukraine «About unique customs tariff (groups 73–97)»: letter 584b – 18 edition from 01.01.2016. URL: [www.rada.gov.ua](http://www.rada.gov.ua)
7. Karpenko S. P. Essence and peculiarities of excise taxation: world experience and contemplation in Ukraine / S. P. Karpenko // Economics and its state. – 2017. – № 3. – P. 117–121.
8. Information goes round according to licence Creative Commons «Attribution»
9. Kostiana O. V. Peculiarities of excise tax development in Ukraine / O. V. Kostiana // Business Inform. – 2017. – № 3. – P. 259–266.
10. Customs Code of Ukraine. Bulletin of Verkhovna Rada of Ukraine: letter 4495–17, edition from 01.01.2018. URL: [www.rada.gov.ua](http://www.rada.gov.ua)
11. Tax Code of Ukraine. Bulletin of Verkhovna Rada of Ukraine: letter 2755–17, edition from 01.01.2018. URL: [www.rada.gov.ua](http://www.rada.gov.ua)
12. Fradynskyi O.A. Evolution of excise tax of Ukraine / O. A. Fradynskyi // Herald of Khmelnytskyi national university. – 2016. – Volume. 1. – P. 112–116.

### Дані про авторів

#### **Гнатенко Олена Андріївна,**

к.е.н, доцент, доцент кафедри фінансів Національного університету харчових технологій  
e-mail: [Gnatenko\\_elena@ukr.net](mailto:Gnatenko_elena@ukr.net)

#### **Сотніченко Олена Антонівна,**

к.е.н, доцент, доцент кафедри фінансів Національного університету харчових технологій  
e-mail: [Lena\\_sot@ukr.net](mailto:Lena_sot@ukr.net)

### Данные об авторах

#### **Гнатенко Елена Андреевна,**

к.э.н, доцент, доцент кафедры финансов Национального университета пищевых технологий

#### **Сотниченко Елена Антоновна,**

к.э.н, доцент, доцент кафедры финансов Национального университета пищевых технологий  
e-mail: [Lena\\_sot@ukr.net](mailto:Lena_sot@ukr.net)

### Data about authors

#### **Elena Hnatenko,**

Ph.D. of the Department of Finance, National University of Food Technologies  
e-mail: [Gnatenko\\_elena@ukr.net](mailto:Gnatenko_elena@ukr.net)

#### **Elena Sotnichenko,**

Ph.D. of the Department of Finance, National University of Food Technologies  
e-mail: [Lena\\_sot@ukr.net](mailto:Lena_sot@ukr.net)

УДК 657.6

DOI: 10.5281/zenodo.3335938

КУДРЕНКО Н.В.,  
ДЕМ'ЯНЧУК С.Ю.

## Інформаційні системи і технології в аудиті

*В роботі розглянуто інформаційні системи в обліку і аудиті, їх функції, приклади застосування інформаційних систем, які використовують бюджетні установи на різних рівнях.*

*Основною передумовою виникнення аудиту є взаємна зацікавленість підприємства в особі його власників, держави в особі відповідних фіскальних органів, що справляють податки і збори та особисто аудитора в забезпеченні реальності та достовірності обліку і звітності.*



*Аудит є обов'язковою частиною цивілізованого функціонування ринкової економіки кожної країни.*

*Відповідно до історичних узагальнень, передумовами виникнення аудиту можливо назвати наступне:*

*по–перше, для вирішення непорозумінь між податковими органами і керівними структурами, що представляють інтереси власників щодо підвищення ефективності виробництва, державного контролю вже було недостатньо, адже він захищав лише інтереси держави;*

*по–друге, аудитори стали потрібні й незацікавленим сторонам – суду й арбітражу, які відстоювали справедливість;*

*по–третє, розвиткові аудиту сприяло також розмежування функцій та зацікавленість підприємців в правильному і неупередженому відображенні господарських операцій тому, власники компаній почали наймати спеціальний незалежний апарат управління.*

*Таким чином, основна сутність аудиту – це надання практичної допомоги керівництву і економічним службам підприємства у веденні та відображенні господарських процесів, управлінні його фінансами, а також правильному веденню фінансового і управлінського обліку з метою прийняття ефективних управлінських рішень, надання різних консультацій тощо. З метою кращого і швидкого отримання результату аудитори використовують інформаційні системи.*

*Інформаційні системи – це сукупність інформації, апаратно–програмних і технологічних засобів, засобів телекомунікації, баз і банків даних, методів і процедур, персоналу управління, які реалізують функції збору, нагромадження та оброблення інформації для підготовки та прийняття ефективних управлінських рішень.*

*Сучасні інформаційні системи здатні не тільки цілком задовольнити вимоги виробничих систем, але й виступають важливою передумовою їхнього розвитку. Сучасні управлінські інформаційні системи покращують зв'язки між учасниками правління, віддаленими структурними підрозділами, проводять аналіз господарської діяльності не лише ретроспективний, але і перспективний, здійснюють контроль в режимі он–лайн.*

**Ключові слова:** *аудит, інформаційні системи, інформаційні технології, облік, звітність, інформація.*

*КУДРЕНКО Н.В.,  
ДЕМЬЯНЧУК С.Ю.*

### **Информационные системы и технологии в аудите**

*В работе рассмотрены информационные системы в учете и аудите, их функции, примеры применения информационных систем, использующих бюджетные учреждения на разных уровнях.*

*Основной предпосылкой возникновения аудита является взаимная заинтересованность предприятия в лице его владельцев, государства в лице соответствующих фискальных органов, которые оказывают налоги и сборы и лично аудитора в обеспечении реальности и достоверности учета и отчетности.*

*Аудит является обязательной частью цивилизованного функционирования рыночной экономики каждой страны.*

*Согласно историческим обобщениям, предпосылками возникновения аудита можно назвать следующее:*

*во–первых, для решения недоразумений между налоговыми органами и руководящими структурами, представляющими интересы владельцев по повышению эффективности производства, государственного контроля уже было недостаточно, ведь он защищал только интересы государства;*

*во–вторых, аудиторы стали нужны и незаинтересованным сторонам – суда и арбитража, которые отстаивали справедливость;*

*в–третьих, развитию аудита способствовало также разграничение функций и заинтересованность предпринимателей в правильном и беспристрастном отражении хозяйственных операций, владельцы компаний начали нанимать специальный независимый аппарат управления.*

Таким образом, основная сущность аудита – это оказание практической помощи руководству и экономическим службам предприятия в ведении и отражении хозяйственных процессов, управлении его финансами, а также правильному ведению финансового и управленческого учета с целью принятия эффективных управленческих решений, предоставление различных консультаций и тому подобное. С целью лучшего и быстрого получения результата аудиторы используют информационные системы.

Информационные системы – это совокупность информации, аппаратно–программных и технологических средств, средств телекоммуникации, баз и банков данных, методов и процедур, персонала управления, реализующих функции сбора, накопления и обработки информации для подготовки и принятия эффективных управленческих решений.

Современные информационные системы способны не только полностью удовлетворить требования производственных систем, но и выступают важной предпосылкой их развития. Современные управленческие информационные системы улучшают связи между участниками правления, удаленными структурными подразделениями, проводят анализ хозяйственной деятельности не только ретроспективный, но и перспективный, осуществляющих контроль в режиме он–лайн.

**Ключевые слова:** аудит, информационные системы, информационные технологии, учет, отчетность, информация.

KUDRENKO N.V.,  
DEMIANCHUK S.Y.

## Information systems and technologies in the audit

*The information systems in the accounting and audit, their functions, examples of using information systems for budget institutions at different levels are considered in this work.*

*The main precondition for the audit is the mutual interest of the enterprise in the person of its owners, the state, in the person of the respective fiscal authorities, which make taxes and fees and personally the auditor in ensuring the reality and reliability of accounting and reporting.*

*An audit is a mandatory part of the civilized functioning of the market economy of each country.*

*According to historical generalizations, the prerequisites for the audit may be called the following:*

*– firstly, to resolve misunderstandings between the tax authorities and the governing bodies representing the interests of the owners in raising the efficiency of production, state control was already insufficient, since it protected only the interests of the state;*

*– secondly, auditors have become indispensable and disinterested parties – court and arbitration, which upheld justice;*

*– thirdly, the development of audit was also facilitated by the delineation of functions and the interest of entrepreneurs in the correct and impartial reflection of business operations, therefore, the owners of companies began to hire a special independent control unit.*

*Thus, the main essence of the audit is the provision of practical assistance to the management and economic services of the enterprise in the management and display of business processes, the management of its finances, as well as the proper conduct of financial and managerial accounting in order to make effective management decisions, provide various consultations, etc. Auditors use information systems to better and quickly obtain the result.*

*Information systems are a set of information, hardware–software and technological tools, telecommunication facilities, databases and data banks, methods and procedures, management personnel that implement the functions of collecting, processing, storing and processing information for the preparation and adoption of effective management decisions.*

*Modern information systems can not only fully satisfy the requirements of production systems, but also act as an important prerequisite for their development. Modern management information systems improve communication between management members, remote structural units, carry out an analysis of economic activity not only retrospective but also promising, carry out monitoring online.*

**Keywords:** audit, information systems, information technologies, accounting, reporting, information.

**A**t the present stage, for the effective development of the enterprise it is necessary to implement information technologies in almost all spheres of activity, especially audit. Computerization of accounting significantly facilitates the conducting of the audit.

Under information technology understand the system of methods and methods for the search, collection, accumulation, storage and processing of information on the basis of the use of computing.

Audit technology is largely a creative process, the features of which depend on both the particular enterprise being tested and the practical experience and views of the auditor.

Audit activity has its own specifics and therefore there are requirements for audit software:

1. Availability of advanced means of control of operations (control at the time of execution of the document or posting);

2. Increased flexibility (the program should be reconciled more quickly to the specifics of different types of enterprises; also computer systems should take into account general standards and separate accounting rules for the enterprises that are checking);

3. Ergonomics (the availability of facilities for convenient input of large volumes of information, prompt and simple reporting);

4. Communication at the database level with accounting software. Necessary additional tools for input and output data presented in various formats.

In addition to the basic requirements, audit software should have the following characteristics: ease of development, speed, professional operational support from developers.

In practice, the design of a computer information system auditing (CIS AT) can be traced two fundamentally different approach to their creation.

1. Using a set of tests (worksheets), focused on the introduction of information on the observance of certain rules of accounting. In this case, the client's accounting information is completely or partially ignored. This way can lead to a significant risk of error, so a more promising second approach.

2. Orientation to the primary information of the client, which reflects economic operations at the synthetic and analytical level. In this case, significant time consuming input of customer data is required.

In the second approach, there are two ways to create a KIS BP:

1. the computerization system of the audit in stages;
2. Computerization system for audit tasks complexes.

The computerized audit process in stages involves the use of network architecture and the storage of all data in a single database to which system users must have authorized access to the appropriate level. Users are given various rights to work with the system, which in a simple way are divided into two levels: the supervisor and auditors. All information recorded in the database should be available at the same time to all members of the audit team.

There are three stages of the technology of the auditor in the KIS DR:

- 1st preparatory stage;
2. carrying out the inspection;
3. the final stage.

At the preparatory stage, the customer information, the main book data, accounting metrics, and other information are studied and recorded in the database. The auditor's study of the accounting system and the internal control of the audited entity is determined by the computer data processing system (COD) used by him.

When conducting an audit in the COD, the purpose and basic approaches to determining the methods of conducting an audit are retained. However, the RCD affects the auditor's study of the accounting system and the internal control of the audited entity. This is due to the fact that the sources of information for the auditor are the accounting documents on a computer-readable medium, in the computer memory is a permanent reference information, an automated form of accounting is applied.

While working in the KOD environment, the auditor examines the organizational form of data processing, the form of accounting and its automated sections, the application of a local or network version of data processing, archiving and storing data. The auditor should also describe the technical, software, technological support of the RCD. He evaluates the capabilities of the computer system in terms of its flexible response to changes in economic legislation, the formation of managerial reporting, the conduct of analytical procedures, as well as the degree of qualification of accounting staff in the field of information technology.

In conducting an audit of the CAO, the client's auditor needs to perform the following tasks

1. It is necessary to get acquainted with the organizational form of data processing and the level of auto-

mation of managerial tasks, including the tasks of accounting. In small businesses, where data processing is performed by one accountant, accounting software and information base are concentrated on one computer. With more than one person accounting, it is about multi-user systems that implement the work of several users with an information database. The auditor should understand the main differences between these technologies, as it affects the audit procedures and audit risks that are due to them.

2. The auditor should give an assessment of the correctness of the choice of automation tasks and express an opinion on the tasks, areas of accounting, work units, where the application of computer technology data processing will have the greatest effect. First of all, the automation of the work of the most overloaded units, which impede the work of the enterprise. First of all, automate accounting and analysis of accounts receivable.

3. During the audit the auditor should examine and evaluate the organization's document circulation system: the order of formation, registration, storage, processing of documents and transformation of primary documents into the system of records on the accounts. It is necessary to find out the places of origin of the primary information and the degree of its collection and registration. To do this, the auditor should familiarize himself with the scheme of location of automated workplace management personnel at the enterprise.

4. The auditor should give an indication of the methods of data entry and the formation of records of business operations. Automated and automatic-generation of accounting records and postings on the basis of typical operations and electronic forms of documents avoids many errors that are inevitable when manually entering and forming postings. A mistake may also be encountered in typical wiring or in electronic forms that need to be verified. It is necessary to study the organization of storing information on business operations and the ability to quickly obtain information on business transactions, documents and print it out.

Mandatory audit procedure is the testing of data entered into the system of accounting records. This procedure involves testing the completeness of documents in the paper version and testing the conformity of paper documents to their electronic copies, introduced into the system. The lack of this correspondence is a sign that reporting is false.

6. The auditor should ensure that the data of the information system is preserved, in the simplicity of access to data and in the limitation of unauthorized access to them.

7. Particular attention is paid to checking the reliability of the means of internal control in the environment of the COD. The auditor is obliged to identify weaknesses in the control of computer accounting systems: to consider hardware and software controls, organizational measures (data archiving, virus testing). He needs to analyze the ways of organizing the control of the completeness and correctness of introducing primary information into the information base, control, processing and selection of data, to assess their adequacy and effectiveness. In many users of network systems, the focus of attention should be the process of data transfer.

8. The auditor should carefully check the correctness of the calculation algorithms.

An error in the calculation algorithm, which is repeatedly applied to recurring business operations, may distort the result of economic activity.

After these tasks are performed, on the basis of the received information, preliminary financial analysis, evaluation of the level of materiality and audit risk, a general audit plan and responsibilities are distributed among the members of the audit team.

In determining the auditor's risks arising during the audit of the financial statements due to the impact of the RCD, the rule (standard) «Risk assessment and internal control. Characteristics of accounting environment of the computer and information system» should be guided.

Audit planning in the COD system is carried out in accordance with the rule (standard) «Audit planning».

When planning an audit with the use of computers, it is necessary to take into account the following: the provision of an audit organization with equipment necessary both for carrying out the audit and for the provision of accompanying audit of computer-assisted services; the date of commencement of the audit, which should correspond to the date of submission to the auditor of the data in the form agreed with the economic entity; the fact of involvement of experts in the field of information technologies; knowledge, experience and qualifications of the auditor in the field of information technologies; the expediency of using tests made without the use of a computer; the efficiency of using a computer during an audit. When composing a

general plan and an audit program, account should be taken of the degree of automation of accounting information used by the economic entity of information technology.

The audit planning documents should reflect the nature of the implementation of the audit procedures using the RCD, the need to involve an independent expert in order to study and assess the system of the CAO of the client as a whole and its individual parties, the date and form of data provision from the computer accounting system to the auditor, audit documentation.

Next, the auditors in accordance with the received tasks independently conduct the analysis of accounting records in the main book in order to identify inaccurate and non-typical operations, determine the level of materiality of the indicators by sections, develop programs of audit by sections, taking into account the characteristics of the economic entity.

The second step is to conduct an audit, during which the auditor examines a certain set of business operations (the size of the set is determined by internal standards). When investigating a separate business operation, the auditor must have the following capabilities: during the course of work refer to the prevailing stage of the local base of rules in its section; to register in the database all verified transactions and their comments on them; to register the committed errors and violations of the considered economic operation, using a directory of typical accounting errors; to register in their local rules the rules of their section are their own professional judgments about compliance with or non-compliance with individual accounting rules.

When collecting audit evidence in the COD system, the «Audit Evidence» rule (standard) should be followed. Sources of obtaining audit evidence are data stored in the system of accounting records in the files, primary documents, in the array of information about business operations. Or the client or the auditor himself creates the necessary chronological and system registers in the necessary sections and includes them in the working papers of the auditor. Similarly, an auditor can make accounting statements. The auditor should ensure that the accounting records prepared by the accounting system of the Code correspond to the data of the primary accounting.

At the final stage, the auditor carries out an assessment and analysis of the information obtained

during the audit. Automation allows him to assess the severity of the violations found. The processing and assessment module should quickly calculate the violations detected based on the data taken by the levels of severity and verified operations, the number of detected violations of accounts and the value of the verified aggregate. At the same time, a certificate should be formed about the number and nature of so-called qualitative violations, that is, violations that do not affect the balance of the checked account or which can not determine the magnitude of distortion of reporting.

The result of the audit of the section for the auditor is the idea of the reliability of the verified section, documenting the inspection and preparing a report of the head. When documenting an audit in the system of the COD, the rule (standard) «Documentation of the audit» should be used.

At this stage of the development of information technology, for audit and other accounting at the level of budgetary institutions, the following software is most often used: AIS «Local budgets» and a newer system introduced since 2019, «Treasury Customer Client».

Information and Analytical System (IAS) Local budgets is a territorially distributed information and analytical system that is used to manage the processes of compiling and executing local budgets. The purpose of the system is to automate and standardize the processes of drafting local budgets, paintings and changes, as well as control and analysis of the implementation of local budgets.

Main functions of the system:

- drafting of the local budget;
- drawing up and transfer of budget requests to funds administrators;
- drawing up of paintings and changes to the local budget;
- analysis of the implementation of the income and dividends of the local budget;
- reporting and calculation of transfers;
- making changes to the local budget.

The main components of IAS are:

1. IAS «Local budgets of the city level, district».
2. IAS «Local budgets of village and village level».
3. IAS «Local budgets of the level of manager of budget funds».

Over the past years, the State Treasury Service of Ukraine has been implementing a full-scale implementation of the Remote Servicing System (SRS) «Treasury Client – Treasury».

The system of remote servicing of the clients of the State Treasury of Ukraine is a reliable and easy to use system with a wide range of functional capabilities.

In particular, the list of functions to which administrators and recipients of budget funds should have access must include:

- the functions of maintaining the Unified Register of Managers and recipients of budget funds;
- functions of exchange of planned budget documents;
- functions of creating and signing memorial documents;
- download information on budget commitments and budget commitments;
- functions for obtaining data on the movement of funds.

Implementation of the system of remote customer service through the SRS «Treasury Client – Treasury» will ensure a full cycle of servicing budget funds managers at all levels, optimize the costs of supporting the process of servicing budget funds at all levels, accelerate the processing of information, reduce the time for treasury budget maintenance, reduce costs removals for printing and transportation.

Conclusion: The current stage of accounting and auditing development is characterized by the use of information technology. For the most part, computer auditing of information systems is required if the automated system is designed to process confidential or sensitive information. But these include computer accounting systems. Conducting a computer audit is also useful after the construction of the automated system and its security subsystem at the stage of acceptance into operation to assess the degree of compliance with the requirements imposed on it.

Information technology in the audit and accounting significantly accelerates and facilitates the work of specialists.

### References

1. Law of Ukraine «On Audit of Financial Activities and Audit Activities» No. 2258–VIII of December 21, 2017

2. Sadovskaya I.B Accounting. / I.B Sadovska, T.V. Bozhydarnik, K.E. Nagorskaya – K.: «Center for Educational Literature», 2013. – 688 p.

3. Socially-oriented marketing audit, Kataev A.V, p. 214

4. Management of socio-economic transformations of economic processes: the realities and challenges: Collection of abstracts of reports of the International scientific and practical conference – Mukachevo State University, 2019, 362 p.

5. Pshenychna A. Zh. Audit: textbook / A. Zh. Pshenichna; Ministry of Education and Science of Ukraine, Poltava Unitary Enterprise of Consumer Cooperatives of Ukraine. – K.: ZUL, 2008. – 320 p.

6. Adamik O.V. Information technology in accounting and auditing – Ternopil: TNEU, 2017. – 52 p.

### Дані про авторів

**Кудренко Наталія Володимирівна,**

кандидат економічних наук, доцент кафедри обліку і аудиту Національного університету харчових технологій

e-mail:Natalyr@ukr.net

**Дем'янчук Світлана,**

студентка, Національний університет харчових технологій

### Данные об авторах

**Кудренко Наталья Владимировна,**

кандидат экономических наук, доцент кафедры учета и аудита Национального университета пищевых технологий

**Демьянчук Светлана,**

студентка, Национальный университет пищевых технологий

### Data about authors

**Nataliia Kudrenko,**

Candidate of economic sciences Associate Professor of Department of Accounting and Auditing National university of food technologies

e-mail:Natalyr@ukr.net

**Svitlana Demianchuk,**

Student National university of food technology

## Методологічні основи оцінювання ефективності економічної спеціалізації країни

**Предмет дослідження.** Предметом дослідження є теоретико–методичні підходи до визначення рівня ефективності міжнародної спеціалізації країни.

**Мета дослідження** – розкрити сутність концепції економічної складності та продуктового простору як основи розвитку національних господарських систем, визначити ефективність економічної спеціалізації України, сформулювати теоретичні засади та практичні рекомендації для поліпшення економічної спеціалізації і прискорення економічного зростання України.

**Методи дослідження.** Методологічні принципи, на які спирається дослідження, охоплюють комплекс загальнонаукових та спеціальних методів наукового пізнання, включаючи порівняльний та статистичний аналіз, індексний метод і метод аналізу часових рядів.

**Результати роботи.** У статті розглянуто новітній методологічний інструментарій оцінки ролі та місця країн світу у міжнародному поділі праці, а також їхнього потенціалу забезпечувати високий рівень добробуту населення. Проаналізовано концепцію продуктового простору, що демонструє існуючі виробничі можливості країни. Наведено характеристики різних продуктивних груп крізь призму їх економічної складності та здатності виступати джерелом випереджаючого розвитку. Узагальнено ознаки «неякісних» видів економічної діяльності як предмету міжнародної спеціалізації країни. На основі досліджуваних методологічних засад проаналізовано існуючу економічну спеціалізацію України та потенціал її поліпшення. Наголошено на доцільності цілеспрямованого використання економічної політики «модернізаційного» типу для поліпшення економічної спеціалізації та прискорення економічного зростання країни та акцентована загроза зниження складності економіки та втрати потенціалу економічного зростання у випадку «політики невтручання».

**Висновки.** Концепція економічної складності та продуктового простору – ґрунтовний методичний базис опису і пояснення історичних закономірностей економічного розвитку. Раніше економічна теорія не мала належної методології і інструментарію для комплексного пояснення причини кардинально різних економічних траєкторій різних країн світу. Застосування концепції продуктового простору та економічної складності показує неефективність економічної спеціалізації України, доводить можливість успішних структурних трансформацій економіки, застерігає від загрози втратити потенціал економічного зростання у випадку «політики невтручання», аргументує доцільність цілеспрямованого використання політики «модернізаційного» типу для прискорення економічного зростання країни.

**Ключові слова:** продуктивний простір, економічна складність, економічна спеціалізація, експортний кошик, виробнича структура, ВВП.

ГАЛАСЮК В.В.

## Методологические основы оценки эффективности экономической специализации страны

**Предмет исследования.** Предметом исследования является теоретико–методические подходы к определению уровня эффективности международной специализации страны.

**Цель исследования** – раскрыть сущность концепции экономической сложности и продуктового пространства как основы национальных хозяйственных систем, определить эффективность экономической специализации Украины, сформировать теоретические основы и практические рекомендации по улучшению экономической специализации и ускорения экономического роста Украины.

**Методы исследования.** Методологические принципы, на которые опирается исследование, охватывают комплекс общенаучных и специальных методов научного познания, включая сравнительный и статистический анализ, индексный метод и метод анализа временных рядов.

**Результаты работы.** В статье рассмотрен новейший методологический инструментальный оценки роли и места стран мира в международном разделении труда, а также их потенциала обес–

печивать высокий уровень благосостояния населения. Проанализирована концепция продуктового пространства, что демонстрирует существующие производственные возможности страны. Приведены характеристики различных продуктовых групп сквозь призму их экономической сложности и способности выступать источником опережающего развития. Обобщены признаки «некачественных» видов экономической деятельности как предмета международной специализации страны. На основе исследуемых методологических основ проанализировано существующую экономическую специализацию Украины и потенциал ее улучшения. Отмечено целесообразность целенаправленного использования экономической политики «модернизационного» типа для улучшения экономической специализации и ускорения экономического роста страны и акцентировано угрозу снижения сложности экономики и потери потенциала экономического роста в случае «политики невмешательства».

**Выводы.** Концепция экономической сложности и продуктового пространства – основательный методический базис описания и объяснения исторических закономерностей экономического развития. Ранее экономическая теория не имела надлежащей методологии и инструментария для комплексного объяснения причины кардинально различных экономических траекторий разных стран мира. Применение концепции продуктового пространства и экономической сложности показывает неэффективность экономической специализации Украины, доказывает возможность успешных структурных преобразований экономики, предостерегает от угрозы потерять потенциал экономического роста в случае «политики невмешательства», аргументирует целесообразность целенаправленного использования политики «модернизационного» типа для ускорения экономического роста страны.

**Ключевые слова:** продуктивное пространство, экономическая сложность, экономическая специализация, экспортная корзина, производственная структура, ВВП.

HALASIUK V.V.

## Methodological grounds for assessment of effectiveness of economic specialization of a country

**Subject of study.** The subject of the study is theoretical and methodical approaches to determining the level of effectiveness of country's international specialization.

**The purpose of the study** is to reveal the essence of economic complexity and product space concepts as the basis for the national economic systems development; to determine the effectiveness of the economic specialization of Ukraine; to formulate theoretical principles and practical recommendations for improving economic specialization and accelerating Ukraine's economic growth.

**Research methods.** The methodological principles the research relies on include a set of general and special methods of scientific knowledge, including comparative and statistical analysis, index method and time series analysis method.

**Results.** This article looks into modern methodological toolkit to assess the role and place of a country in global labor distribution, as well as the country's potential to ensure a high level of prosperity of its people. It analyzes the concept of product space that demonstrates the existing industrial capacity of a country. The paper exhibits the characteristics of different product groups through the prism of their economic complexity and ability to serve as a source of accelerated growth. It generalizes the characteristics of «low quality» economic activities as the subject of international specialization of a country. The article analyzes the existing economic specialization of Ukraine and its potential for improvement. The work emphasizes the reasonableness of a targeted use of «modernizing» type of economic policy to improve economic specialization and to accelerate economic development of the country and it also accentuates the threat of decrease in economic complexity and loss of economic growth potential in case of laissez-faire policy.

**Conclusions.** The economic complexity and product space concepts are solid methodological basis for describing and explaining the historical laws of economic development. Earlier, the economic theory didn't have proper methodology and tools to comprehensively explain radically different



*economic trajectories in different countries of the world. The application of economic complexity and product space concepts shows the ineffectiveness of economic specialization of Ukraine, proves the possibility of successful structural transformations of the economy, warns against the losing potential of economic growth in the case of «non-interference policy», arguing the expediency of purposeful use of the «modernization» type of policy to accelerate the country's economic growth.*

**Key words:** *product space, economic complexity, economic specialization, export basket, production structure, GDP.*

**Постановка проблеми.** Засадниче значення економічної спеціалізації як рушія розвитку міст та держав простежується в історії людства ще з часів зародження капіталістичних відносин. Зокрема, всесвітньовідомий професор Ерік Райнерт в результаті аналізу економічної політики та історії різних країн світу за понад 500 років засвідчив, що різні види господарської діяльності якісно різняться між собою як джерела добробуту для національних економік [1]. Спеціалізація на одних видах економічної діяльності та продуктах з часом приносить добробут, а на інших – бідність. Ерік Райнерт наголошує, що всі без винятку багаті країни забагатіли однаковим способом, на основі спільної для всіх них стратегії, яка полягає у відмові від сировинної орієнтації виробництва й експорту на користь розбудови обробної промисловості.

Втім, для сучасної економічної думки не менш важливим є формування ґрунтовної методологічної бази, здатної об'єктивно пояснити виявлені історичні закономірності і дати вичерпні відповіді на гострі та злободенні питання, які стосуються поглиблення економічної нерівності між країнами світу на сучасному етапі глобалізації світового господарства. Видатним здобутком у цій царині вбачається розроблена професорами Хаусманном з Гарвардського університету та Ідальго з Массачусетського технологічного інституту концепція економічної складності (продукції та господарського комплексу в цілому), яка за своєю суттю відображає економічну спеціалізацію та технологічний рівень розвитку на національному рівні [2].

Дедалі наростаюча дивергенція ВВП на душу населення України та ЄС обумовлює актуальність дослідження сутності та можливостей застосування концепції економічної складності з метою поліпшення економічної спеціалізації та прискорення економічного зростання України, а також відповідного підвищення добробуту громадян.

**Аналіз останніх досліджень і публікацій.** Разом з вищевказаними вченими розробкою методологічного базису для аналізу економіч-

ної спеціалізації як джерела національного добробуту займалися такі науковці, як: Б. Клінджер та А. Барабаші [3], К. Антонеллі [4], А. Сімос [5], Д. Хартманн [6], М.С. Маріані [7], А. Абдон [8], Б. Ферраріні [9] та інші. Віддаючи належне існуючим глибоким напрацюванням у даній сфері, необхідно зазначити, що дослідження економіки України крізь призму концепції економічної складності досі не знайшло свого втілення в наукових публікаціях світових чи вітчизняних вчених, що визначає необхідність напрацювання ґрунтовного доробку у даному напрямку.

**Мета статті** полягає у розкритті сутності концепції економічної складності та продуктового простору як основи розвитку національних господарських систем, у визначенні ефективності економічної спеціалізації України та у формуванні теоретичних засад та практичних рекомендацій для поліпшення економічної спеціалізації і прискорення економічного зростання України.

**Виклад основного матеріалу.** Ідальго, Клінгер, Барабаші та Хаусманн запропонували у 2007 році концепцію продуктового простору, яка дозволила перейти від визнання важливості та концептуальної диференціації економічної спеціалізації до кількісного вимірювання економічної складності, її візуалізації та інтерпретації економічної спеціалізації країн і регіонів [3].

Продуктовий простір у формі мережевої мапи демонструє існуючі виробничі можливості країни та близькі до них товари, на яких країна теж може спеціалізуватись завдяки вже наявним продуктивним знанням. Інтерпретуючи товари як втілення продуктивних знань чи здатностей, дослідники наголошують, що «країни не просто виробляють товари та послуги, яких вони потребують. Вони виробляють те, що вони здатні виробляти» [2]. Пов'язані між собою продукти мають спільний набір необхідних для їх виробництва продуктивних знань чи здатностей. Ймовірність того, що країна зможе виробляти певний продукт залежить від того, наскільки близько він у продуктовому про-

сторі від продуктів, які країна вже виробляє. Простіше кажучи, легше перейти від сорочок до блузок, аніж від сорочок до двигунів [2].

Продуктовий простір дуже неоднорідний. Продукти з найвищим рівнем економічної складності (продукція машино-, приладобудування, хімічної галузі) розташовані в щільному і наповненому багатьма зв'язками центрі продуктового простору. Периферію продуктового простору займають продукти з найменшою економічною складністю (мінеральна та аграрна сировина, сільгосппродукція), які мають невелику кількість зв'язків з іншими продуктами.

Хаусманн, Ідальго та ін. емпірично довели, що чим ближчими до центру продуктового простору є продукти, на яких спеціалізується країна, тим вище складність економіки та рівень доходів і одночасно більше можливостей для розвитку і диверсифікації національного виробництва та експорту.

«Антоніо Серра у 1613 році сформулював рецепт багатства країни так: багатство складається зі зростаючої віддачі та максимального розподілу праці, тобто зі збільшення чисельності професій та видів діяльності», – підкреслює Райнерт, посилаючись на хрестоматійний приклад Англії, яка ще раніше послуговувалася цією мудрістю на практиці аби забагатіти [1]. Якщо в середині XV ст. було вивезено 32 тис. мішків шерсті та близько 5 тис. кусків тканини, то в середині XVII ст. – 122 тис. кусків сукна і тільки 5–6 тис. мішків шерсті. У 1614 році експорт шерсті взагалі заборонили [10, с. 123].

Окрім емпіричного підтвердження ідей великих економістів від Серра до Райнерта про визначну роль економічної спеціалізації для економічного успіху країни, автори «Атласу економічної складності» запропонували методологію кількісної оцінки економічної складності кожного продукту. Тепер з великим ступенем впевненості можна сказати які товари і послуги прирікають країну на «щурячі перегони» та спеціалізацію на бідності, а які навпаки створюють добробут і довгострокову перспективу розвитку. Домінування тих чи інших продуктів у виробничій структурі країни формує її економічну спеціалізацію, а вона, в свою чергу, обумовлює добробут чи бідність населення.

Дослідникам з Гарвардського університету та Массачусетського технологічного інституту, використовуючи алгоритм Розвелла–Бергстрома, вдалося об'єднати близько 800 товарних позицій згідно класифікації SITC4 у 34 гомогенні за економічною складністю продуктові групи (табл. 1).

Як видно з табл. 1, переважна частка українського експорту зосереджена на низьких щаблях економічної складності, що обумовлює низькі показники душевого доходу в Україні. Розташування українського експорту переважно на сировинних сходинках з притаманною їм низькою економічною складністю стримує розвиток української економіки. Адже ці сировинні товари, що складають лівову частку експортного кошику України, мають не лише низький рівень складності, а й низьку зв'язність з іншими товарами. А чим менша ця зв'язність продуктів, які виробляє країна, тим складніше їй диверсифікувати виробництво та експорт, тим важче розвивати ядро продуктового простору, яке якраз і здатне забезпечити швидке зростання економіки та високий рівень добробуту населення.

Відклавши по осі абсцис середню зв'язність продуктової групи (середня близькість продуктів групи до усіх інших продуктів), а по осі ординат – середню економічну складність продуктів групи, автори «Атласу складності економіки» довели надзвичайно високу позитивну кореляцію цих параметрів – чим ближче продукт до центру продуктового простору, тим вище його рівень складності і рівень зв'язності теж. Такі продукти є як кращим джерелом добробуту, так і найліпшими «точками зростання» в перспективі. До таких груп «продуктів–чемпіонів» належать, передусім, машини, хімічна продукція, котли, нафтохімія, целюлозний папір, літаки, будівельні матеріали та обладнання, судна, молочні продукти, металопродукція, агрохімікати. Найпримітивнішими продуктами за даною методикою є нафта, аграрна та мінеральна сировина.

Український експортний кошик наповнений продуктами низької економічної складності з периферії продуктового простору (Рис. 1).

Спеціалізація на таких продуктах несе весь набір ознак «неякісних» видів економічної діяльності:

- спадна віддача. Ця особливість нівелює ефективність економіки в довгостроковій перспективі та блокує її сталий розвиток;
- досконала (цінова) конкуренція. В умовах цінової конкуренції економічна діяльність з часом все більше нагадує «щурячі перегони»;
- низький технологічний рівень. Технологічне відставання – важкий тягар на шляху соціально-економічного розвитку;
- мала кількість зв'язків, низька синергія. Базові галузі замість того, щоб бути каталізаторами одна для одної, ізольовано працюють на експорт

**Таблиця 1. Характеристика продуктових груп за індексом складності**

Товарні групи	Середнє значення PCI <sup>1</sup>	Кількість товарних позицій	Обсяг світової торгівлі <sup>2</sup>	Частка у світовій торгівлі
Продукція машинобудування	2,54	125	4,4 трлн	20,29%
Електричні машини й устаткування	2,25	52	3,6 трлн	16,71%
Нафта	-2,08	4	2,3 трлн	10,49%
Продукція хімічної галузі промисловості	2,52	64	1,6 трлн	7,47%
Інша хімічна продукція	1,67	24	1,2 трлн	5,49%
Будівельні матеріали й обладнання	0,77	44	1,1 трлн	5,23%
Мінеральні ресурси	-0,59	48	1,1 трлн	5,01%
Предмети одягу <sup>3</sup>	-0,43	42	1,1 трлн	4,63%
Продукція харчової промисловості	-0,07	26	603 млрд	2,74%
Метали і вироби з них	0,76	17	496 млрд	2,26%
Літальні апарати	1,48	10	440 млрд	2,00%
Не класифіковані товари	0,93	36	426 млрд	1,94%
Зернові культури та рослинні олії	-0,34	21	295 млрд	1,34%
Побутова й офісна техніка	1,16	23	250 млрд	1,14%
М'ясо та яйця	0,64	23	242 млрд	1,10%
Судна	0,83	8	232 млрд	1,05%
Нафтохімічна продукція	1,22	5	220 млрд	1,00%
Котли	1,56	14	193 млрд	0,88%
Риба і морепродукти	-1,23	11	191 млрд	0,87%
Текстиль і тканини	0,18	32	189 млрд	0,86%
Тропічні сільгосппродукти	-1,95	16	190 млрд	0,86%
Вугілля	0,21	6	183 млрд	0,83%
Різноманітна сільгосппродукція	-0,79	22	170 млрд	0,78%
Коштовне каміння	0,02	4	170 млрд	0,77%
Целюлозно-паперова продукція	1,77	11	148 млрд	0,67%
Добрива, інсектициди й інша хімічна продукція для сільського господарства	0,4	13	141 млрд	0,64%
Молоко і молочні продукти	1,14	7	134 млрд	0,61%
Пиво, спиртні напої та сигарети	0,07	6	124 млрд	0,57%
Неорганічні солі та кислоти	-0,22	10	117 млрд	0,53%
Бавовна, рис, соя	-2,25	18	96 млрд	0,44%
Тютюн	-1,46	6	64 млрд	0,29%
Вироби зі шкіри	-0,85	14	53 млрд	0,24%
Фрукти	-0,58	4	45 млрд	0,21%
Тваринні волокна	-0,85	7	12 млрд	0,06%

Примітки: 1. PCI – індекс складності продукту (product complexity index).

2. Обсяги світової торгівлі наведені в доларах США.

3. Сірим кольором виділені товарні групи, в яких зосереджена основна частка експорту України.

в режимі сировинного донорства для виробничих систем інших країн;

- вичерпування природних ресурсів. Україна у 2018 році експортувала майже на 40% більше зернових, ніж у 1990 році;

- значний «екологічний відбиток». Той, хто бачив українські Карпати з літаку, не потребує додаткових пояснень того, як вплинув на екологію багаторічний експорт лісу-кругляка до його заборони на рівні закону;

- некваліфікована й низькооплачувана праця. Найбільш талановиті, працьовиті й заповзятливі емігрують, а професор в Україні заробляє менше, ніж збиральник полуниці в Польщі;

- скорочення людського капіталу. Бюджет одного лише Мюнхенського Технічного Університету – €1,3 млрд, що не набагато менше за весь освітній бюджет України.

«Ціна» хибної економічної спеціалізації України – чотирикратне відставання доходу україн-

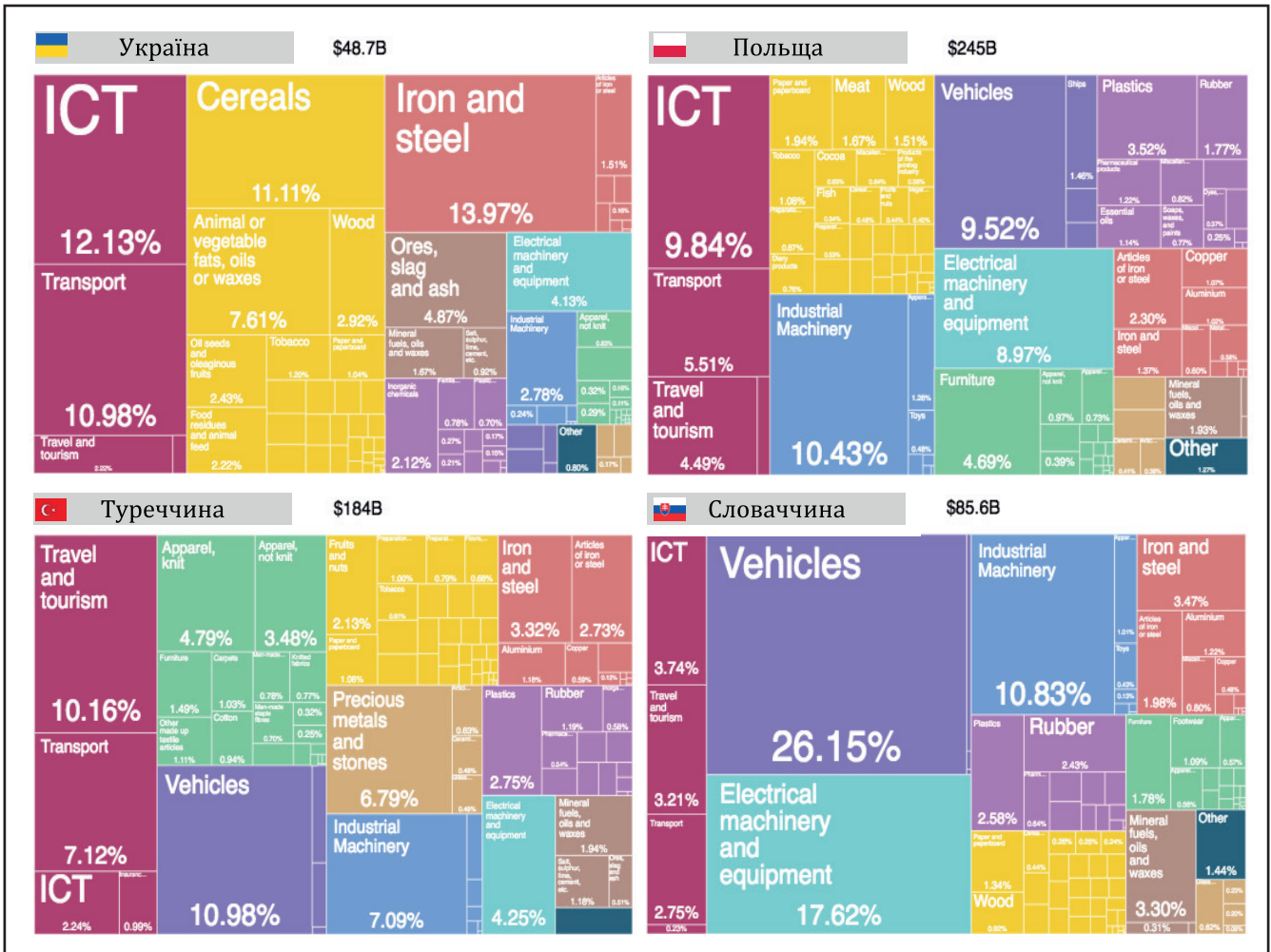

**Рисунк 1. Деталізована структура експорту України та європейських країн-сусідів**

ця від найближчих європейських сусідів. І це при майже аналогічному рівні цін на більшість товарів. Але важливим є не лише ситуація станом на зараз, а й перспектива її зміни. На основі досліджень Хаусманна, Ідальго та їхніх колег у Центрі міжнародного розвитку Гарвардського університету створили систему, яка візуалізує продуктивний простір різних країн світу.

Порівнюючи мапи економічної складності України, Туреччини та Польщі можна поглибити розуміння ситуації. Річ у тому, що Польща та Туреччина, на відміну від України, мають дуже щільний центр продуктового простору, де знаходяться продукти з найвищим рівнем економічної складності та численними взаємозв'язками. Український продуктивний простір значно тьмяніший та проглядається переважно на периферії, де розташовані сировинні товари, які характеризуються низькою економічною складністю та зв'язаністю.

Це означає, що Польщі і Туреччині значно легше нарощувати виробничі можливості та роз-

вивати «якісні» види економічної діяльності. Це подібно до того, як у грі в шахи важливо зайняти власними фігурами центр шахівниці, щоб посилити позиції та одночасно максимізувати майбутній маневр. Користуючись цією аналогією можна сказати, що українські фігури знаходяться по краях шахового поля та скуті у виборі наступних кроків. Отже, Україна суттєво відстає від Туреччини чи Польщі не лише за рівнем добробуту, а й за можливостями розвитку виробничої структури та диверсифікації економіки, а отже й за можливостями економічного розвитку. В українському продуктовому просторі значно менше «паростків» корисних видів економічної діяльності, ніж у сусідніх європейських країн. Причому зараз їх навіть менше, аніж було 10 чи 20 років тому.

Це як замкнене коло – чим примітивніше виробнича структура, тим менше вона має «точок зростання». Чим менше «точок зростання» – тим слабша економічна динаміка і менше додаткове

живлення економічної системи. З часом відставання від конкурентів, які нарощують складність економіки, лише зростає. Наздогнати стає все важче, а контраст економічних траєкторій набуває особливого рельєфу. Україна, Польща і Туреччина «стартували» в 1990-му році практично з однакового рівня ВВП на душу населення (Рис. 2). Драматична різниця їхніх економічних траєкторій стала наслідком принципово різних структурних зрушень у їхніх виробничих можливостях.

Якщо придивитися до еволюції продуктового простору цих трьох країн-сусідів України протягом 20 років, чітко простежується, що Польща і Туреччина розвинули високотехнологічне ядро власної економіки, а Україна – аграрну периферію продуктового простору. В результаті і Туреччина, і Польща суттєво підвищили складність своїх економік, поліпшили власну економічну спеціалізацію, завдяки чому більш ніж в чотири рази наростили душевий дохід. Україна ж за ці 20 років ледве зрушила з місця економічно. Це є закономірним наслідком проведення косметичних реформ та нехтування цілеспрямованим формуванням правильної «професії» країни.

Поряд з цим, необхідно зазначити, що автори атласу економічної складності бачать Україну

одним зі світових лідерів економічного зростання у майбутньому. На перших сходинках за потенціалом зростання: Індія, Уганда, Єгипет, Індонезія. Дослідники з Центру міжнародного розвитку Гарвардського університету дійшли висновку, що країни, рівень доходів в яких занижений відносно рівня складності їх економіки, зростатимуть швидше за інших [2].

За потенціалом зростання Україна на першому місці в Європі. У п'ятірці потенційних «чемпіонів зростання» в Європі також Сербія, Боснія і Герцеговина, Білорусь та Молдова. Хаусманн, Ідальго та їхні колеги-дослідники наголошують, що ситуація, коли поточний рівень доходів суттєво нижче того, який би можна було очікувати, виходячи з виробничих можливостей, свідчить про високий потенціал зростання ВВП на душу населення (Рис. 3).

Однак попри те, що ми вже багато років фіксуємо великий економічний потенціал України, замість його реалізації шляхом прискореного зростання спостерігається його згасання через подальшу технологічну примітивізацію економіки. За рівнем реального ВВП на душу населення Україна обіймає 116-ту сходинку в світі, а за рівнем складності економіки значно вище 47-му. Але проблема в тому, що замість висхідного тренду України

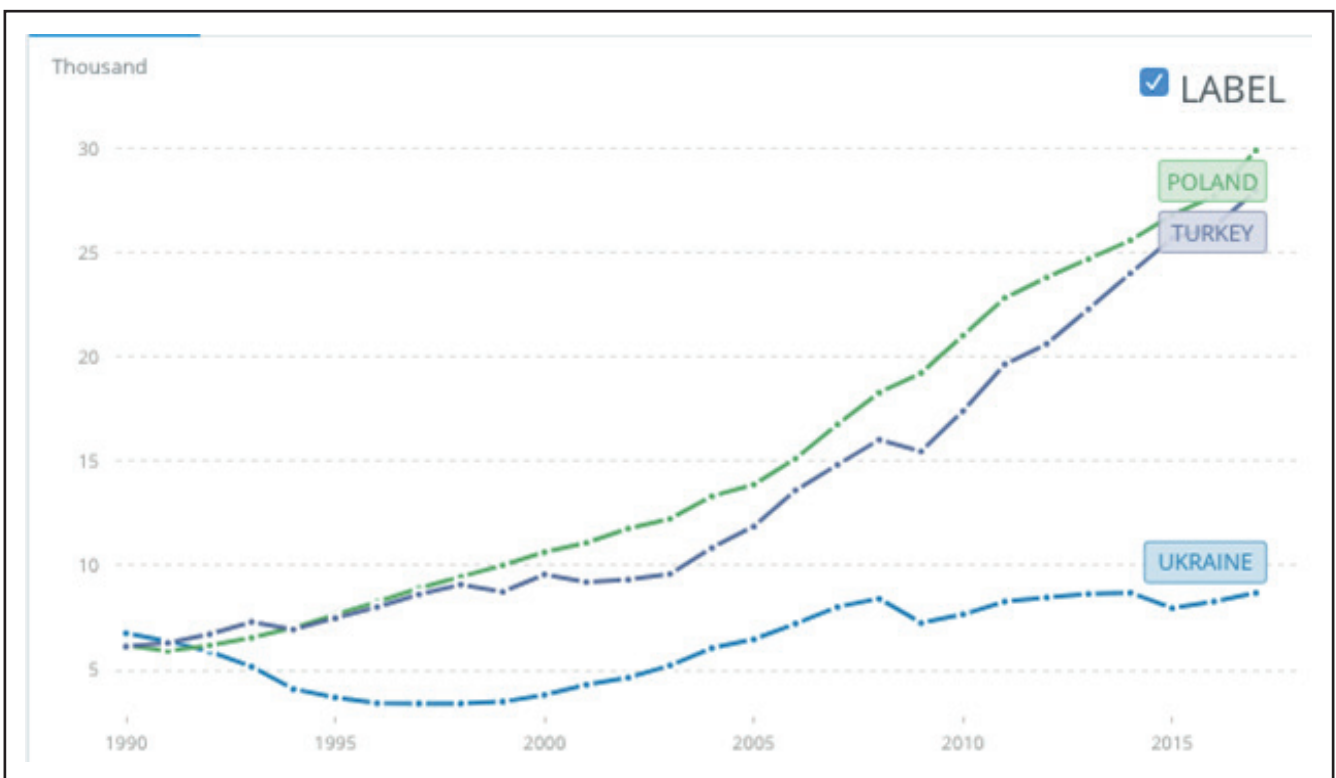

**Рисунок 2. Динаміка ВВП на душу населення України, Польщі і Туреччини у 1990–2017 роках (за паритетом купівельної спроможності)**



Рисунок 3. Потенційні лідери економічного зростання [11]

у світовому господарстві спостерігається низхідний тренд в ренкінгу складності економіки. Якщо у 2000 році Україна обіймала 31-у позицію в світі за рівнем складності економіки, то у 2016 році вона перебувала вже на 47 місці. Замість прискореного зростання економіка примітивізується, потенціал не реалізується, а згасає.

Це свідчить про те, що проблема розриву між потенційним (виходячи зі складності економіки) та реальним економічним зростанням не вирішується автоматично, сама по собі. Якщо не докладати цілеспрямованих зусиль на рівні державної політики, замість того, щоб швидше зростати, економіка просто опуститься на нижчий щабель складності. Це відновить баланс між «професією» країни та її добробутом, але не шляхом «апгрейда» професії країни, а через технологічний «дауншифтинг». Тож економічним розвитком треба керувати, застосовуючи економічну політику «модернізаційного» типу, а не пускати хід подій самопливом, сподіваючись на «політику невтручання».

### Висновки

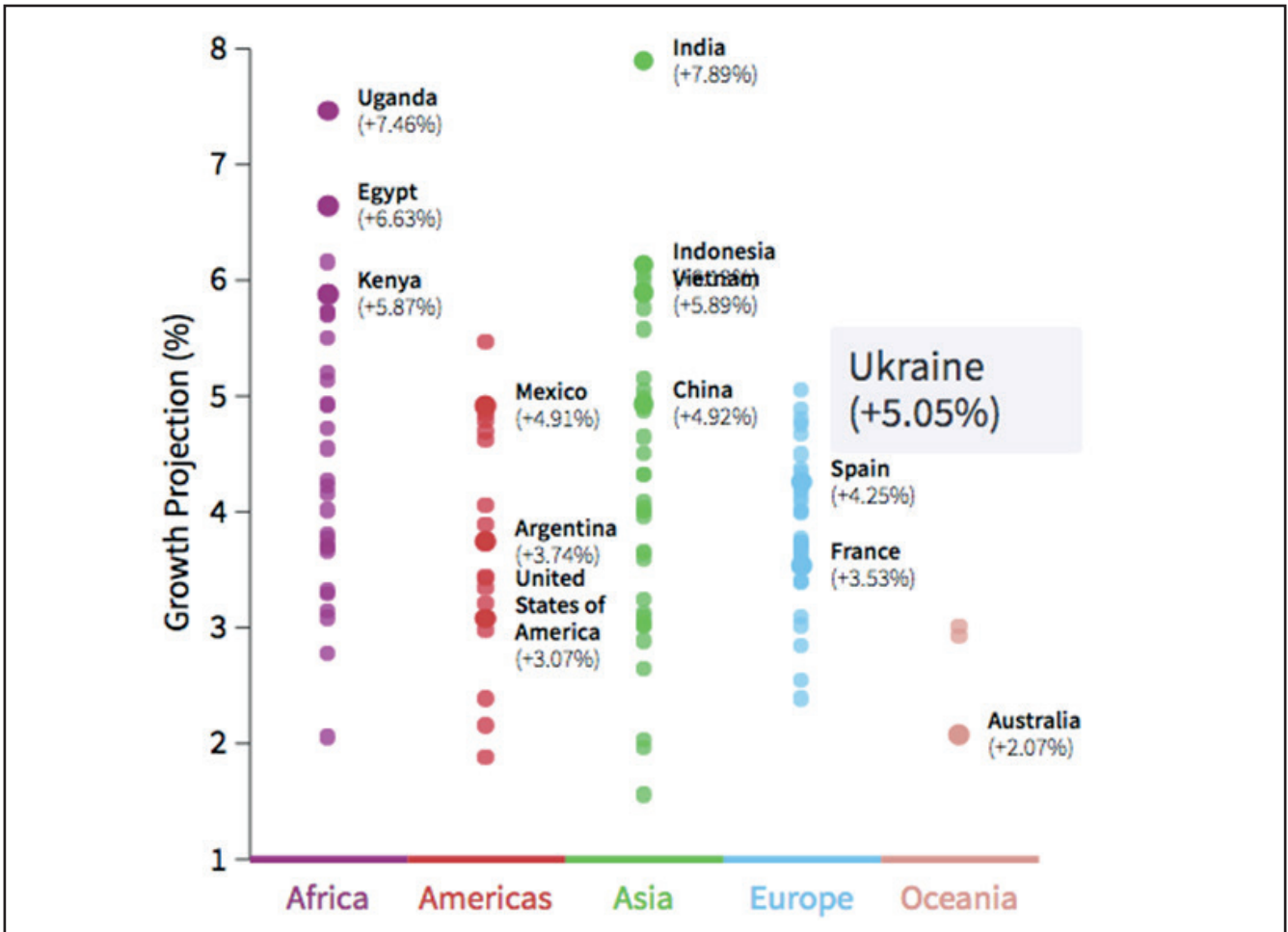
Розробка концепції економічної складності та продуктового простору сформувала ґрунтовний методологічний базис для опису і пояснення історичних закономірностей економічного розвитку національних господарських систем. Раніше економічна теорія не мала належної методології та інструментарію, щоб комплексно пояснити причини кардинально різних економічних траєкторій різних країн світу, розрізняючи та кількісно вимірюючи «якість» різних видів економічної діяльності і продуктів як джерел економічного розвитку. Застосування концепції продуктового простору та економічної складності показує неефективність економічної спеціалізації України, яка пояснює відставання від успішніших країн-сусідів, доводить можливість успішних структурних трансформацій економіки як дієвого механізму розвитку, а також застерігає від загрози зниження складності економіки та втрати потенціалу економічного зростання у випадку «політики невтручання» та наголошує на доцільності цілеспрямованого ви-

користання економічної політики «модернізаційного» типу для поліпшення економічної спеціалізації та прискорення економічного зростання України і збільшення добробуту громадян.

#### Список використаних джерел

1. Reinert E.S. How Rich Countries Got Rich and Why Poor Countries Stay Poor / Erik S. Reinert. – London: Constable & Robinson, 2007.
2. Hausmann R. The Atlas of Economic Complexity: Mapping Paths to Prosperity / R. Hausmann, C.A. Hidalgo [Electronic Resource]. – Mode of access: [https://atlas.media.mit.edu/static/pdf/atlas/AtlasOfEconomicComplexity\\_Part\\_1.pdf](https://atlas.media.mit.edu/static/pdf/atlas/AtlasOfEconomicComplexity_Part_1.pdf).
3. Hidalgo C.A. The product space conditions the development of nations / C.A. Hidalgo, B. Klinger, A.–L. Barabási, R. Hausmann // Science. – 2007. – Vol. 317(5837). – P. 482–487.
4. Antonelli C. Handbook on the Economic Complexity of Technological Change / C. Antonelli. – Cheltenham: Edward Elgar Publishing Limited, 2011. – 567 p.
5. Simoes A.G. The Economic Complexity Observatory: An Analytical Tool for Understanding the Dynamics of Economic Development / A.G. Simoes, C.A. Hidalgo // Scalable Integration of Analytics and Visualization [Electronic Resource]. – Mode of access: <file:///C:/Users/Yevhen/Downloads/3948-16759-1-PB.pdf>.
6. Hartmann D. Linking Economic Complexity, Institutions and Income Inequality / D. Hartmann, M.R. Guevara, C. Jara-Figueroa et al // World Development. – 2017. – Vol. 93. – P. 75–93.
7. Mariani M.S. Measuring economic complexity of countries and products: which metric to use / M.S. Mariani, A. Vidmer, M. Medo, Yi–C. Zhang // The European Physical Journal B. – 2015. – Vol. 88. – P. 293–301.
8. Abdon A. Product Complexity and Economic Development / A. Abdon, M. Bacate, J. Felipe, U. Kumar [Electronic Resource]. – Mode of access: <https://www.econstor.eu/bitstream/10419/57018/1/635921618.pdf>.
9. Ferrarini B. // Structural Change and Economic Dynamics. – 2016. – Vol. 37. – P. 52–61.
10. Якобчук В.П. Історія економіки та економічної думки: Навч. посіб. / В.П. Якобчук, Ю.В. Богоявленська, С.В. Тищенко – К.: «Центр учбової літератури», 2015. – 476 с.
11. The Atlas of Economic Complexity: Global Rankings & Projections / Center for International Development [Electronic Resource]. – Mode of access: <http://atlas.cid.harvard.edu/rankings/growth-projections/>

#### References

1. Reinert E.S. How Rich Countries Got Rich and Why Poor Countries Stay Poor / Erik S. Reinert. – London: Constable & Robinson, 2007.
2. Hausmann R. The Atlas of Economic Complexity: Mapping Paths to Prosperity / R. Hausmann, C.A. Hidalgo [Electronic Resource]. – Mode of access: [https://atlas.media.mit.edu/static/pdf/atlas/AtlasOfEconomicComplexity\\_Part\\_1.pdf](https://atlas.media.mit.edu/static/pdf/atlas/AtlasOfEconomicComplexity_Part_1.pdf).
3. Hidalgo C.A. The product space conditions the development of nations / C.A. Hidalgo, B. Klinger, A.–L. Barabási, R. Hausmann // Science. – 2007. – Vol. 317(5837). – P. 482–487.
4. Antonelli C. Handbook on the Economic Complexity of Technological Change / C. Antonelli. – Cheltenham: Edward Elgar Publishing Limited, 2011. – 567 p.
5. Simoes A.G. The Economic Complexity Observatory: An Analytical Tool for Understanding the Dynamics of Economic Development / A.G. Simoes, C.A. Hidalgo // Scalable Integration of Analytics and Visualization [Electronic Resource]. – Mode of access: <file:///C:/Users/Yevhen/Downloads/3948-16759-1-PB.pdf>.
6. Hartmann D. Linking Economic Complexity, Institutions and Income Inequality / D. Hartmann, M.R. Guevara, C. Jara-Figueroa et al // World Development. – 2017. – Vol. 93. – P. 75–93.
7. Mariani M.S. Measuring economic complexity of countries and products: which metric to use / M.S. Mariani, A. Vidmer, M. Medo, Yi–C. Zhang // The European Physical Journal B. – 2015. – Vol. 88. – P. 293–301.
8. Abdon A. Product Complexity and Economic Development / A. Abdon, M. Bacate, J. Felipe, U. Kumar [Electronic Resource]. – Mode of access: <https://www.econstor.eu/bitstream/10419/57018/1/635921618.pdf>.
9. Ferrarini B. // Structural Change and Economic Dynamics. – 2016. – Vol. 37. – P. 52–61.
10. Yakobchuk V.P. Istoriiia ekonomiky ta ekonomichnoi dumky: Navch. posib. / V.P. Yakobchuk, Yu.V. Bohoiavlenska, S.V. Tyshchenko – K.: «Tsentr uchbovoi literatury», 2015. – 476 s.
11. The Atlas of Economic Complexity: Global Rankings & Projections / Center for International Development [Electronic Resource]. – Mode of access: <http://atlas.cid.harvard.edu/rankings/growth-projections/>

#### Дані про автора

#### Галасюк Віктор Валерійович,

кандидат економічних наук, Голова Комітету Верховної Ради України з питань промислової політики та підприємництва, Президент Української асоціації Римського Клубу  
e-mail: galasyuk@gmail.com

**Данные об авторе**

**Галасюк Виктор Валерьевич,**

кандидат экономических наук, председатель Комитета Верховной Рады Украины по вопросам промышленной политики и предпринимательства, Президент Украинской ассоциации Римского Клуба  
e-mail: galasyuk@gmail.com

**Data about author**

**Victor Halasiuk,**

Candidate of Science (Economics), Chairman of the Committee of the Verkhovna Rada of Ukraine on Industrial Policy and Entrepreneurship, President of the Ukrainian Association of the Club of Rome  
e-mail: galasyuk@gmail.com



# ІННОВАЦІЙНО-ІНВЕСТИЦІЙНА ПОЛІТИКА

---

DOI: 10.5281/zenodo.3335948  
СЕМЕНЧУК Д.В.

## Інвестиційний механізм і його місце в національній економіці

**Предметом дослідження** є теоретичні та методологічні засади формування складових інвестиційного механізму.

**Метою дослідження** є детальний аналіз факторів зовнішнього середовища, що впливають на інвестиційний механізм та досліджено місце інвестиційного процесу в інвестиційному механізмі.

**Методи дослідження.** У роботі використано загальнонаукові та спеціальні методи: наукової абстракції, аналіз та синтез; аналітичний; системний.

**Результати роботи.** У статті наведено принципи побудови та описано складові інвестиційного механізму. Детально розглянуто фактори зовнішнього середовища, що впливають на інвестиційний механізм. Досліджено місце інвестиційного процесу в інвестиційному механізмі.

**Галузь застосування результатів.** Економіка та управління національним господарством, у частині державних систем та механізмів управління економікою на міжнародному, галузевому, міжгалузевому та регіональному рівнях, методи й економічні важелі регулювання економічних процесів та їх ефективність.

**Висновки.** Інвестиційний механізм як складна економічна система, що супроводжує його інвестиційну діяльність, реагує на зміни макро та мікро середовища та інвестиційні важелі через реалізацію функцій управління у центрах відповідальності на всіх етапах інвестиційного процесу. Адекватна відповідь на мінливі фактори макро та мікро середовища створює підґрунтя для конкурентної стійкості господарюючого суб'єкта. Основу інвестиційного механізму визначає інвестиційна політика, яка задає вектор інвестиційного процесу – об'єкт та період інвестування, джерела інвестицій, нормативний коефіцієнт ефективності та період окупності.

**Ключові слова:** інвестиційний механізм, інвестиції, інвестиційний процес, інвестиційна діяльність, інвестиційний потенціал, інвестиційний механізм, фактори впливу.

СЕМЕНЧУК Д.В.

## Инвестиционный механизм и его место в национальной экономике

**Предметом исследования** являются теоретические и методологические основы формирования составляющих инвестиционного механизма.

**Целью исследования** является детальный анализ факторов внешней среды, влияющих на инвестиционный механизм и исследовано место инвестиционного процесса в инвестиционном механизме.

**Методы исследования.** В работе использованы общенаучные и специальные методы: научной абстракции, анализ и синтез; аналитический; системный.

**Результаты работы.** В статье приведены принципы построения и описаны составляющие инвестиционного механизма. Подробно рассмотрены факторы внешней среды, влияющие на инвестиционный механизм. Исследовано место инвестиционного процесса в инвестиционном механизме.

**Область применения результатов.** Экономика и управление национальным хозяйством, в части государственных систем и механизмов управления экономикой на международном, отраслевом, межотраслевом и региональном уровнях, методы и экономические рычаги регулирования экономических процессов и их эффективность.

**Выводы.** Инвестиционный механизм как сложная экономическая система, которая сопровождает его инвестиционную деятельность, реагирует на изменения макро и микро среды и инвестиционные рычаги через реализацию функций управления в центрах ответственности на всех этапах инвестиционного процесса. Адекватный ответ на меняющиеся факторы макро и микро среды создает почву для конкурентной устойчивости хозяйствующего субъекта. Основу инвестиционного механизма определяет инвестиционная политика, которая задает вектор инвестиционного процесса – объект и период инвестирования, источники инвестиций, нормативный коэффициент эффективности и период окупаемости.

**Ключевые слова:** инвестиционный механизм, инвестиции, инвестиционный процесс, инвестиционная деятельность, инвестиционный потенциал, инвестиционный механизм, факторы влияния.

SEMENCHUK D.V.

## **Investment mechanism and its place in the national economy**

**The subject of the study** is the theoretical and methodological principles of forming the components of the investment mechanism

**The purpose of the study** is a detailed analysis of the environmental factors that affect the investment mechanism and investigated the place of the investment process in the investment mechanism.

**Research methods.** The paper uses general scientific and special methods: scientific abstraction, analysis and synthesis; analytical; systemic

**Results of work.** The article presents the principles of construction and describes the components of the investment mechanism. The factors of the environment affecting the investment mechanism are considered in detail. The place of the investment process in the investment mechanism is investigated.

**The field of application of results.** Economics and management of the national economy, in the part of state systems and mechanisms of economic management at the international, sectoral, interindustrial and regional levels, methods and economic levers of regulation of economic processes and their efficiency.

**Conclusions.** The investment mechanism, as a complex economic system, accompanying its investment activity, responds to changes in the macro and micro environment and investment leverage through the implementation of management functions at the centers of responsibility at all stages of the investment process. An adequate response to the changing factors of the macro and micro environment creates the basis for the competitive sustainability of the business entity. The basis of the investment mechanism is the investment policy, which defines the vector of the investment process – the object and period of investment, the source of investment, the normative coefficient of efficiency and the payback period.

**Keywords:** investment mechanism, investments, investment process, investment activity, investment potential, investment mechanism, factors of influence.

**Постановка проблеми.** В сучасних умовах функціонування світової економічної системи необхідно враховувати всеосяжність процесів глобалізації, що впливають на всі сфери економіки та суспільного життя. За таких умов інвестиції виступають основою розвитку держави, галузі для досягнення економічного зростання та забезпечення соціальної стабільності в зовнішньому середовищі. Інвестиційна діяльність не тільки охоплює процеси вкладення акумульованих фінансових коштів та практичних дій щодо їх використання, але й залучає цілу низку важелів для підсилення їх ефективності. Методи, форми, мотивація та організація інвестиційних вкладень складають багатоаспектний інвестиційний механізм, що являє собою рушійний потенціал змін та нововведень на рівні процесу. При цьому ефективність їх взаємодії залежить від цілої низки зовнішніх та внутрішніх факторів. Потрібна зворотна реакція на цей вплив. Від її швидкості та адресності заходів залежатиме результативність інвестицій, а отже ефективність функціонування інвестиційного механізму.

**Аналіз досліджень та публікацій з проблеми.** За цією тематикою існує значна кількість наукових публікацій, що підтверджує актуальність даної сфери дослідження. Зокрема, у роботах наступних вчених як І.А. Бланк, В.В. Бочаров, Ф.С. Тумусов, Ю.А. Маленков [7] розглядають місце та роль інвестицій у сталому розвитку економіки. Механізми залучення інвестицій на рівні держави відтворений у працях Будюка Ю.Г. [2]. Галузеве спрямування у питаннях залучення інвестицій мають праці Губарь О. В. [4], Журко Т. О., Нікіфорової Л. О. та Шиян А.А. [5].

Але досі суперечливим залишаються теоретичні та прикладні аспекти функціонування інвестиційного механізму. Взаємозв'язок та взаємна обумовленість складових такого механізму, а також його функціонування в умовах невизначеності залишається актуальною проблемою на теренах науки та практики.

**Метою даної статті** є виявлення специфіки взаємодії складових інвестиційного механізму в умовах мінливого зовнішнього середовища для розробки оптимального алгоритму інвестиційного процесу. Розкрита сутність інвестиційного механізму шляхом виявлення його складових елементів та факторів, що на нього впливають.

**Виклад основного матеріалу.** Поняття «інвестиції» в економічному словнику трактується

як вкладення капіталу в економіку країни. Можна також розглянути й більш широкі трактування поняття «інвестицій», в яке закладено досягнення соціального ефекту, в тому числі виробничого, природоохоронного та інших (в працях: І.А. Бланк, В.В. Бочаров, Ф.С. Тумусов, Ю.А. Маленков та ін.), а саме: «інвестиції» – це види фінансових, матеріальних та інших цінностей, які вкладаються інвестором в об'єкти підприємницької діяльності з метою вилучення доходу (прибутку) [3].

Такі вчені, як А.Е. Городецький та А.А. Вороніна, вважають, що інвестиції – економічна категорія, яка характеризує довготермінове вкладання капіталу в об'єкти підприємницької діяльності з метою отримання прибутку.

У Законі України «Про інвестиційну діяльність», поняття «інвестиції» трактує, як «інвестиції – це усі види майнових та інтелектуальних цінностей, що вкладаються в об'єкти підприємницької й іншої діяльності, внаслідок чого створюється прибуток (дохід) або досягається соціальний ефект» [2].

У таблиці наведено еволюція поняття «інвестиції» де досліджується не лише проблеми інвестицій, факторам, що на них впливають, а також значення і вплив інвестицій на національну та світову економіки.

Сучасна економічна наука трактує дефініцію «інвестиції», як результат багаторічного спілкування та огляду теорії та практики, накопичені за часи розвитку економічної системи в цілому, але деякі критерії та складові даної субстанції підлягають уточнення для здійснення подальших наукових відкриттів та досліджень, а також для подальшого повноцінного здійснення виробничо-господарської діяльності.

Можна зробити висновок, що інвестиції – це грошові кошти (капітал), які потенціальний інвестор, планує вкласти в реальний проект, з метою покращення розвитку будь-якої сфери діяльності даного проекту та з урахуванням можливих ризиків, отримання прибутку або за для досягнення соціального ефекту. Також можна стверджувати, що інвестування – це процес вкладання капіталу з метою отримання багаторазового ефекту, у вигляді прибутку або соціального ефекту, та з можливим подальшим ризиком для інвестора, який має можливість розрахувати ступінь ризику, в секторі, куди планує вкладання інвестицій.

При визначенні інвестицій як процесу капіталовкладення, який спирається виключно на отриманні прибутку, не враховується соціальні та інші

## Еволюція поняття «інвестиції»

Автор	Визначення
В. Шарп	надає трактування терміну «інвестування», наголошуючи на тому, що це вже діяльність, пов'язана з «з розлученням з грошима сьогодні з тим, щоб отримати більшу суму їх у майбутньому»;
американські економісти Л.Гітман і М.Джонк	вважають, що «інвестиція – це спосіб розміщення капіталу, який має забезпечити збереження або зростання суми капіталу».
«Економікс» Мак- коннелла К. і Брю С.	інвестиції – це витрати на будівництво нових заводів, на верстати, устаткування з тривалим терміном служби; витрати на виробництво і нагромадження засобів виробництва та збільшення матеріальних запасів; витрати на поліпшення освіти, здоров'я працівників чи на підвищення мобільності робочої сили.
Дж. Кейнс	який сформулював правило «в будь якому новому прирості сукупних доходів частка заощаджень зростає випереджальними темпами стосовно частки, яка споживається, а отже, забезпечується основа майбутніх інвестицій». Дж. Кейнс під інвестиціями розумів «поточний приріст цінності капітального майна в результаті виробничої діяльності даного періоду», це – «та частина доходу за даний період, яка не була використана для споживання». Він стверджував, що інвестиції, а не заощадження викликають зміни в доході, він вперше заявив про інвестиції як носію доходу
П.Массе	визначення «інвестиції» – це акт вкладання капіталу, а «інвестування» – це акт обміну капіталу на задоволення в майбутньому інвестиційними благами.

Джерело: розроблено автором на основі [4–8]

форми інвестицій. Якщо в межах поняття «інвестиції» використовувати можливі наслідки реалізації інвестиційної діяльності – збільшення прибутку, обсягів виробництва, продажу, будівництва, покращення умов надання послуг та навколишнього середовища, сприяння науково–технічному прогресу, інновацій та інші можливі наслідки, то економічна сутність інвестиції втрачає свій вплив в багатогранній неоднозначності інвестицій на соціально–економічні процеси. В яких би умовах та формах не відбувалася діяльність людини, яку б структуру вона не набувала, її не можна розглядати як виключену з суспільних відносин.

Для розвитку національної економіки особливо важливим являється питання, що пов'язано з реалізацією інвестиційного механізму розвитку на всіх рівнях. Визначення поняття «інвестиційний механізм» ґрунтується на встановленні поняття «механізм». При цьому в ринковій економіці постійно виникає необхідність визначення та розділення понять господарського, економічного та фінансового механізмів. В економіку термін «механізм» прийшов з техніки, тому що виникла необхідність в описі соціальних та виробничих процесів та їх взаємодії [3].

У економіці механізм може бути представлений як специфічна сукупність елементів, станів та процесів, розташованих в даній послідовності, що перебувають у певних зв'язках, відносинах та визначають порядок якого–небудь виду діяль-

ності. Розкриваючи змістовність поняття «механізм», можна виділити такий аспект, що механізм – це внутрішній пристрій економічної системи, який є її рушійною силою [4].

Дослідження літературних джерел [6] показали, що у функціональну підсистему економічного механізму мають входити основні функціональні підсистеми: організація, планування, контроль, мотивація та регулювання. Реалізація перелічених функцій без організації в практичній діяльності неможлива, тому дана функція виконує роль сполучного елемента.

Планування відбувається за допомогою аналізу, прогнозування ситуації, стратегій, програм, планів, завдань і цілей.

При контролі – спостереження за діяльністю господарства, виявлення недоліків, розробці шляхів їх усунення, попередження помилок, розробленні системи недопущення негативних відхилень.

Мотивація – програма підготовки кадрів, заохочування і санкцій. Регулювання – зовнішньоекономічна, інвестиційна та інноваційна діяльність, ціноутворення, комерційний розрахунок, фінансово–кредитна система, оподаткування, система економічних нормативів [7, с. 79].

Крім виділеної функціональної підсистеми, важливого значення має та забезпечувальна, що включає норми та нормативи, методи, господарський розрахунок, правила, показники та критерії. Економічний механізм, як взаємопов'язана сис-

## ІННОВАЦІЙНО–ІНВЕСТИЦІЙНА ПОЛІТИКА

тема економічних важелів та методів, направлена на ефективну діяльність, постійне вдосконалення виробництва та задоволення суспільних потреб, в кінцевому випадку віддзеркалює здатність до розвитку економіки.

Інвестиційний механізм також є складовою частиною господарського. І першими дослідженнями інвестування в економіці були праці В. Парето, який представив і описав прообраз економічного (господарського) механізму – «агрегат». В. Парето визначив «агрегат» як комбінацію елементів, з'єднаних в деяке ціле і що володіє ключовим властивістю, що відрізняє його від суми всіх складових елементів [7,8].

Виділяють наступні види інвестиційних механізмів, що розрізняються: напрямком руху інвестиційних ресурсів; об'єктом вкладення; суб'єктом інвестиційної діяльності та його умовами і формами функціонування.

Виходячи з особливостей здійснюваної діяльності певного економічного суб'єкта, виділяють: стабілізаційні інвестиційні механізми; антикризові інвестиційні механізми.

Зокрема, інвестиційний механізм як взаємодіючу сукупність методів та форм, джерел інвестицій, інструментів і важелів впливу на відтворювальний процес на макро– і мікрорівнях в інтересах розширення діючого виробництва або авансування новостворюваного виробництва. Головним завданням інвестиційних механізмів, за твердженням науковця Сікораки Л.А., є забезпечення зростання ефективності інвестування. Інвестиційний механізм – це складна невід'ємна складова інвестиційної діяльності, яка пов'язана з усіма механізмами економічної системи. Господарство як відкрита економічна система знаходиться під впливом факторів макро– та мікросередовища.

Кожна із груп факторів прямо чи опосередковано впливають на діяльність господарства.

На інвестиційний механізм впливають наступні факторів макросередовища: природні, демографічні, науково–технічні, економічні, політичні міжнародні. Вплив факторів макросередовища на зовнішнє середовище. До факторів зовнішнього мікросередовища, які прямо впливають на інвестиційний механізм відносяться:

- кількість споживачів, яка потребує, очікує продукту, заради якого здійснюється інвестиційна діяльність;
- рівень розвитку конкуренції та діяльність підприємств–конкурентів щодо здійснення ними інвестиційної діяльності;
- можливості отримання короткострокових та довгострокових кредитних ресурсів;
- можливості отримання додаткових фінансових ресурсів внаслідок випуску цінних паперів.

Основою державної інвестиційної політики є інвестиційний механізм, який включає в себе наступні складові (див. рисунок)

Найважливіша роль інвестицій у системі державної інвестиційної політики дозволяє виділити інвестиційний механізм як ключову частку фінансово–бюджетного механізму країни, основною функцією якого є генерування економічного зростання. Інвестиційний механізм в основі державної інвестиційної політики може розглядатися як взаємодіючу сукупність методів та форм державних інвестицій, інструментів і важелів впливу на відтворювальний процес на макро– рівнях в інтересах розширення виробництва. При цьому, інвестиційна політика держави потребує певного механізму її реалізації, що визначає форми й методи управління інвестиційною діяльністю. Реальний стан і напрями розвитку даного механізму відображаються в законодавчій базі, що регулює інвестиційні процеси.

В Україні інвестиційний механізм забезпечується низькою законодавчих актів, які безпосе–

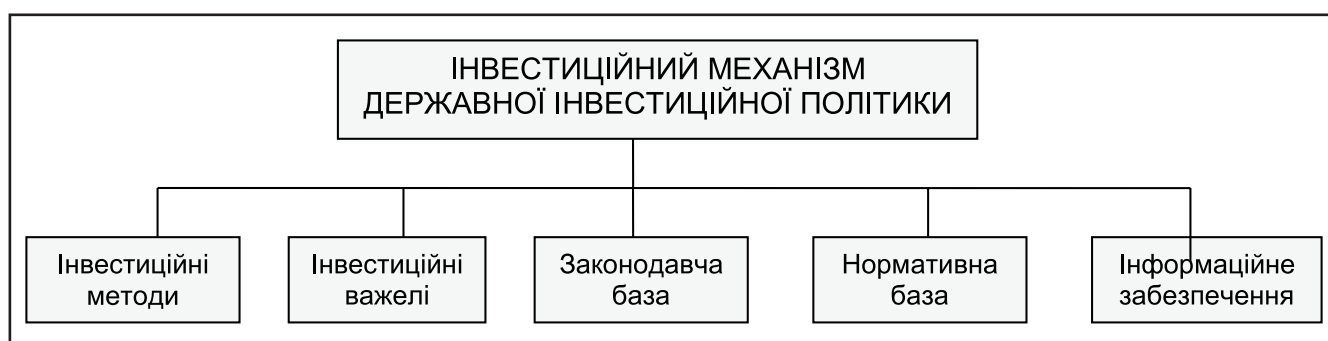

**Складові інвестиційного механізму державної інвестиційної політики**

редньо впливають розвиток національної економіки, зокрема Закон України «Про інвестиційну діяльність», «Про режим іноземного інвестування» Указ Президента України «Про інвестиційні фонди та інвестиційні компанії» і т.д.

### Висновки

В сучасних умовах доцільно виділити рису, яка притаманна всім категоріям інвестицій – це їх тлумачення, як вклад в розвиток основного капіталу. Саме на цій особливості необхідно наголосувати в умовах подолання наслідків світової фінансової кризи, тому що саме в цьому і є сутність інвестицій, яка відображає, різницю між інвестиціями та фінансами, кредитами, грошима й взаємозалежність з ними.

Інвестиції являють собою економічну категорію розширеного відтворення, що грає важливу роль у здійсненні структурних змін в економіці і формуванні необхідних пропорцій на макрорівні, адекватних ринковим формам господарювання. У зв'язку з цим інвестування для України можна вважати першою та найнеобхіднішою умовою виходу з фінансової кризи.

Основа інвестиційного механізму визначає інвестиційна політика, яка задає вектор інвестиційного процесу – об'єкт та період інвестування, джерела інвестицій, нормативний коефіцієнт ефективності та період окупності.

Інвестиційного механізму як складної економічної системи, що супроводжує його інвестиційну діяльність, реагує на зміни макро та мікро середовища та інвестиційні важелі через реалізацію функцій управління у центрах відповідальності на всіх етапах інвестиційного процесу. Адекватна відповідь на мінливі фактори макро та мікро середовища створює підґрунтя для конкурентної стійкості господарюючого суб'єкта.

Дослідження інвестиційного механізму мають торкатися таких проблемних напрямів як: вплив інвестиційного потенціалу на структуру інвестиційного механізму; оптимізація співвідношення між елементами ресурсного забезпечення інвестиційного проекту (трудові, інтелектуальні, матеріальні, фінансові, інноваційні тощо).

### Список використаних джерел

1. Абалкин Л.И. Хозяйственный механизм развития социалистического общества / Л.И. Абалкин. – М.: Мысль, 1973. – 263 с.

2. Большой экономический словарь / Под ред. А.Н. Азриляна. – М.: Институт новой экономики, 1999. – 1248 с.

3. Бланк И.А. Основы инвестиционного менеджмента. Т.1. / Бланк И.А. – К.: Эльга – Н., Ника–Центр, 2001. – 348 с.

4. Бочарова Н.А. Разработка экономического механизма повышения эффективности деятельности АТП / Н.А. Бочарова // Экономика транспорт. комплекса. – 2011. – Вип. 17. – С. 74–81.

5. Гитман Л.Дж. Основы инвестирования. Пер. с англ. / Л.Дж. Гитман, М.Д. Джонс – М.: Дело, 1999. – 427 с.

6. Кейнс Дж.М. Общая теория занятости, процента и денег / Дж.М. Кейнс – М.: Гелиос АРВ, 1999. – 451 с.

7. Павлов В.І. Економічний механізм функціонування підприємства / В.І Павлов, І.В. Кривов'язюк. – Луцьк: Надстир'я, 1999. – 116 с.

8. Попрозман Н.В. Методологічні засади формування стратегії розвитку агропромислового виробництва на основі системного аналізу / Н.В. Попрозман // Економіка АПК. – 2015. – Випуск №4 (246). – С. 35–41.

9. Лисяк Л.В. Бюджетна політика у системі державного регулювання соціально–економічного розвитку України: [монографія] / Л.В. Лисяк. – К.: ДННУ АФУ, 2009. – 600 с.

10. Цуркану П.А. Экономический механизм хозяйствования Молдовы в переходном периоде / П.А. Цуркану, А.Г. Стратан // Экономика и управление. – 2000. – № 2/3. – С. 10–11.

11. Шарп У.Ф. Инвестиции / У.Ф. Шарп. – М.: Инфра, 2000. – 1024 с.

### References

1. Abalkin L.I. Economic mechanism of developed socialist society / L.I. Abalkin – M.: Thought, 1973. – 263 pp.

2. Large economical dictionary / Pod. edit AN Azryliyana – Moscow: Institute of New Economics, 1999. – 1248 p

3. Blank I.A. Fundamentals of Investment Management. T.1. / Blank IA – K.: Elga – N., Nika–Center, 2001. – 348 p.

4. Bocharova N.A. Development of an Economic Mechanism for Increasing the Efficiency of the ATP / N.A. Bocharova // Economy Transport. the complex. – 2011. – Vip. 17. – P. 74–81.

5. Gitman L.J. Fundamentals of investment. English translation / L.J. Gitman M.D. John – M.: Delo, 1999. – 427 pp.

6. Keynes J.M. General theory of employment, interest and money / JM Keynes – M.: Gelios ARV, 1999. – 451 pp.

7. Pavlov V.I. Economic mechanism of enterprise operation / V.I. Pavlov, I.V. Curious – Lutsk: Superstructure, 1999. – 116 p.

## ІННОВАЦІЙНО–ІНВЕСТИЦІЙНА ПОЛІТИКА

8. Poprozman N.V. (2015), Methodological bases of establishment of the strategy of development of agro–industrial production based on system analysis, *Economic of ALC*, vol.4 (246), pp. 35–41

9. Lisyak L.V. Budget policy in the system of state regulation of socio–economic development of Ukraine: [monograph] / L.V. The fox – K.: DNNU AFU, 2009. – 600 p.

10. Tsurkun P.A. Economic Mechanism of Managing Moldova in the Transition Period / P.A. Tsurcanu, AG Stratan // *Economy and management*. – 2000. – No. 2/3. – P. 10–11.

11. Sharp U.F. Investments / U.F. Sharpe – M.: Infra, 2000. – 1024 pp.

### **Дані про автора**

**Семенчук Дмитро Віталійович,**

аспірант, Державного науково–дослідного інституту інформатизації та моделювання економіки  
e–mail: semenchukdima94@gmail.com

### **Данные об авторе**

**Семенчук Дмитрий Витальевич,**

аспірант, Государственного научно–исследовательского института информатизации и моделирования экономики

e–mail: semenchukdima94@gmail.com

### **Data about authors**

**Dmitry Semenchuk,**

Postgraduate Student, State Research Institute of Informatization and Modeling of Economics

e–mail: semenchukdima94@gmail.com

# ЕКОНОМІЧНІ ПРОБЛЕМИ РОЗВИТКУ ГАЛУЗЕЙ ТА ВИДІВ ЕКОНОМІЧНОЇ ДІЯЛЬНОСТІ

УДК 334.716:336.717.6:657.44

DOI: 10.5281/zenodo.3335995  
ЛАПАКУЛИЧ М.Ю.

## Облік фінансових результатів за об'єктами діяльності підприємства

**Предметом дослідження** є облік фінансових результатів за об'єктами діяльності підприємства.

**Мета дослідження** – визначити принципи відображення фінансових результатів діяльності підприємства на рахунках бухгалтерського обліку та у звітності на основі обґрунтування природи їх виникнення.

**Методи дослідження.** У роботі використані діалектичний метод наукового пізнання, метод аналізу і синтезу, порівняльний метод, метод узагальнення даних.

**Результати роботи.** У статті окреслено функції прибутку. Наведена класифікація факторів, які впливають на формування прибутку підприємства. Визначені і охарактеризовані показники для оцінки економічного потенціалу підприємства за його прибутком. Для усунення неузгодженостей між потребами в інформації щодо видів діяльності за діючим порядком її формування на рахунку 79 «Фінансові результати» запропоновано чотири субрахунки.

**Висновки.** Результатами проведеного дослідження стали наступні висновки. Проблемною для реалізації на підприємствах України є методика визначення фінансового результату з трьох джерел: результатів продажу об'єктів діяльності, первісного визнання та переоцінки активів. Доведено, що формування фінансових результатів не від продажу об'єктів діяльності є не тільки складним у застосуванні, але й безпідставно завищує (чи занижує) результати господарювання. Формування доходів і витрат, що виникають поза процесом реалізації, в складі додаткового капіталу чітко розмежовує джерела економічного потенціалу відповідно до їх сутності та природи виникнення.

**Ключові слова:** підприємство, бухгалтерський облік, прибуток, збиток, витрати, доходи, інновації, інвестиції, персонал, ефективність.

ЛАПАКУЛИЧ М.Ю.

## Учет финансовых результатов по объектам деятельности предприятия

**Предметом исследования** является учет финансовых результатов по объектам деятельности предприятия.

**Цель исследования** – определить принципы отражения финансовых результатов деятельности предприятия на счетах бухгалтерского учета и в отчетности на основе обоснования природы их возникновения.

**Методы исследования.** В работе использованы диалектический метод научного познания,



метод анализа и синтеза, сравнительный метод, метод обобщения данных.

**Результаты работы.** В статье обозначены функции прибыли. Приведенная классификация факторов, влияющих на формирование прибыли предприятия. Определены и охарактеризованы показатели для оценки экономического потенциала предприятия по его прибыли. Для устранения шероховатостей между потребностями в информации о видах деятельности по действующему порядку его формирования на счете 79 «Финансовые результаты» предложено четыре субсчета.

**Выводы.** Результатами проведенного исследования стали следующие выводы. Проблемной для реализации на предприятиях Украины является методика определения финансового результата из трех источников: результатов продажи объектов деятельности, первоначального признания и переоценки активов. Доказано, что формирование финансовых результатов не от продажи объектов деятельности является не только сложным в применении, но и безосновательно завышает (или занижает) результаты хозяйствования. Формирование доходов и расходов, возникающих вне процесса реализации, в составе дополнительного капитала четко разграничивает источники экономического потенциала в соответствии с их сущностью и природы возникновения.

**Ключевые слова:** предприятие, бухгалтерский учет, прибыль, убыток, расходы, доходы, инновации, инвестиции, персонал, эффективность.

LALAKULYCH M.Y.

## Accounting of financial results on the objects of activity of the enterprise

**The subject of the study** is the accounting of financial results on the objects of activity of the enterprise.

**The purpose of the study** is to outline the principles of reflecting the financial results of the enterprise on the accounts and on the basis of the substantiation of the nature of their occurrence.

**Research methods.** In this work the dialectical method of scientific knowledge, the method of analysis and synthesis, the comparative method, the method of data generalization are used.

**Results of work.** The article outlines the functions of profit. Classification of the factors influencing formation of profit of the enterprise is resulted. Defined and characterized indicators to assess the economic potential of the enterprise with its profit. Four sub-accounts have been proposed in the financial results account 79 in order to eliminate inconsistencies between the requirements for information on the types of activities under the current procedure for its formation.

**Conclusions.** The results of the study lead to the following conclusions. Problem for implementation at enterprises of Ukraine is a method for determining the financial result from three sources: the results of the sale of objects of activity, initial recognition and revaluation of assets. It is proved that the formation of financial results, not selling objects of activity, is not only difficult to apply, but also unreasonably overestimates (or lowers) the results of management. Formation of incomes and expenses that arise out of the implementation process, as part of additional capital, clearly distinguishes sources of economic potential in accordance with their essence and nature of occurrence.

**Keywords:** enterprise, accounting, profit, loss, expenses, incomes, innovations, investments, personnel, efficiency.

**Постановка проблеми.** Сучасний етап розвитку соціально-економічних відносин в Україні характеризується значною кількістю підприємств, які знаходяться в кризовому стані, що вимагає компетентних дій для управління ними. Політика управління суб'єктами господарювання має бути спрямована на їх адаптацію до швидкотемпних змін в умовах глобалізації економіки, підвищення фінансової стійкості і конкуренто-

спроможності, прогнозування можливих ризиків діяльності. За таких умов зростає важливість побудови системи управління підприємством, націлена на зростання його економічного потенціалу за показниками доданої і ринкової вартості.

**Аналіз останніх досліджень та публікацій.** Основою дослідження проблем бухгалтерського обліку, аналізу, економічного потенціалу, доданої і ринкової вартості стали праці українських і за-

рубіжних вчених, зокрема: Г. Аралбаєвої, Ф. Бутинця, Ф. Галіцина, С. Голова, В. Жука, М. Міллера, О. Петрука та інших. Відсутність комплексних досліджень, присвячених бухгалтерському обліку та аналітичному забезпеченню процесу моніторингу економічного потенціалу через систему доданої і ринкової вартості підприємства, визначають необхідність проведення подальших досліджень у цьому напрямку.

**Мета статті** – окреслити засади відображення фінансових результатів діяльності підприємства на рахунках бухгалтерського обліку та у звітності.

**Виклад основного матеріалу.** У сучасних умовах господарювання прибуток є найважливішим критерієм успішної роботи підприємства, який характеризує остаточний результат усіх видів діяльності і є формою доходу його власників.

Позитивний фінансовий результат (прибуток) характеризується перевищенням доходів над витратами, які були понесені для їх одержання, а негативний (збиток) – навпаки. Алгоритм розрахунку фінансового результату підприємства для оцінки його діяльності визначається формами фінансової звітності.

Прибуток – це мета, заради якої здійснює діяльність підприємство. Така важлива роль прибутку зумовлена його функціями: оціночної, резервної, розподільчої, стимулюючої, соціальної. Оціночна – характеризує ефект господарської діяльності підприємства, а за величиною прибутку визначається його фінансова стійкість, інвестиційна привабливість, економічний потенціал і ринкова вартість. Резервна – прибуток формується як резервна складова доданої вартості, яка може бути використана на приріст майна підприємства, збільшення оплати за робочу силу та розподілу доходів на загальнодержавні і регіональні потреби. Розподільча – полягає в тому, що прибуток використовується як інструмент розподілу доданої вартості від господарської діяльності підприємства для задоволення потреб власників і господарюючої системи. Стимулююча – прибуток визначає мету діяльності підприємства і є джерелом забезпечення його сталого розвитку і стійкого фінансового стану. Соціальна – прибуток через його розподіл задовольняє різноманітні соціальні потреби персоналу підприємства, його власників, населення на регіональному рівні та суспільства в цілому. Тому створеного прибутку повинно бути достатньо не тільки для задово-

лення фінансових потреб самого підприємства, а й для фінансування суспільних потреб.

На формування прибутку впливають фактори, що можна класифікувати так: 1) матеріально-технічні – використання більш прогресивних і економічних основних засобів і виробничих запасів; 2) організаційно-управлінські – створення нових об'єктів господарської діяльності та інформаційного забезпечення прийняття управлінських рішень; 3) економічні – пошук внутрішніх резервів господарської діяльності шляхом аналітичних досліджень; 4) соціальні – забезпечення належних умов праці, відпочинку і підвищення кваліфікації персоналу; 5) екологічні – виробництво екологічно чистої продукції та застосування безвідходних технологій; 6) ринково-маркетингові – формування попиту покупців; 7) господарсько-правові – формування державою довгострокової (стратегічної) і поточної (тактичної) економічної і соціальної політики, спрямованої на реалізацію та оптимальне узгодження інтересів суб'єктів господарювання і споживачів, різних суспільних верств і населення в цілому; 8) адміністративні – організація державного управління підприємницькою діяльністю суб'єктів господарювання через державне замовлення, ліцензування, патентування і квотування, сертифікацію та стандартизацію, застосування нормативів та лімітів, регулювання цін і тарифів, створення інвестиційних, податкових та інших пільг, надання дотацій, компенсацій та субсидій.

На практиці широко використовується значна кількість показників прибутку підприємства, сукупність яких всебічно відбиває ефективність всіх видів господарської діяльності [4].

Для оцінки економічного потенціалу підприємства за його прибутком доцільно використовувати наступні показники: валовий прибуток, операційний прибуток; інвестиційний прибуток; фінансовий прибуток; прибуток від звичайної діяльності; прибуток від надзвичайних подій; прибуток від господарської діяльності; чистий прибуток; розподілений прибуток; нерозподілений прибуток.

Валовий прибуток характеризує ефективність роботи структурних підрозділів підприємства за центрами витрат і центрами відповідальності, де відбувається формування змінних витрат, безпосередньо пов'язаних з виготовленням продукції та загальновиробничим управлінням, а також визначення виробничої собівартості. Показник дає змогу визначити скільки валового прибут-

ку створюється виробничими підрозділами підприємства. Прибуток від операційної діяльності – свідчить про ефективність операційних витрат, пов'язаних з формуванням виробничої собівартості, загальногосподарським управлінням і збутовою діяльністю та іншими операційними витратами. Ці витрати безпосередньо беруть участь у виготовленні та реалізації продукції і створюють прибуток від операційної діяльності.

Інвестиційний прибуток формується в процесі господарських операцій інвестиційної діяльності при списанні (ліквідації, реалізації) необоротних активів і одержанні доходів від розміщення майна підприємства в господарській діяльності інших суб'єктів підприємництва. Фінансовий прибуток формується в процесі господарських операцій, складовою яких є еквіваленти грошових коштів.

Прибуток від звичайної діяльності дозволяє вичити привабливість підприємства за визначеними умовами господарювання відповідно до діючих положень внутрішніх і зовнішніх нормативних документів та з урахуванням всіх видів витрат, які виникають на підприємстві, і які можливо передбачити. Прибуток від надзвичайних подій формується в процесі порівняння доходів і витрат від подій або операцій, які відрізняються від звичайної діяльності підприємства, та не очікується, що вони повторюватимуться періодично або в кожному наступному звітному періоді. Прибуток від господарської діяльності узагальнює рівень ефективності всіх поточних витрат, які можливо передбачити (звичайних), а також випадкових (надзвичайних), що виникають у процесі господарювання. Сума цих витрат безпосередньо впливає на загальний фінансовий результат і рівень ефективності господарської діяльності.

Чистий прибуток підприємства поділяється на розподілений і нерозподілений. Розподілений чистий прибуток формується за напрямками можливого його використання: розвиток економічного потенціалу, створення резерву ресурсів, задоволення потреб власників [7]. Чистий прибуток використовують відповідно до установчих документів підприємства і прийнятих рішень власників. За його рахунок інвестують виробничий розвиток, виплачують дивіденди власникам, створюють резерви, покривають збитки. Нерозподілений чистий прибуток підприємства немає цільових напрямів використання, а забезпечує поточні потреби господарської діяльності через систему оперативного управління.

Процес формування прибутку на підприємствах проводиться через закриття субрахунків за окремими видами діяльності рахунку 79 «Фінансові результати» та визначення кінцевого сальдо, яке списують на рахунок 44 «Нерозподілені прибутки (непокриті збитки)». Синтетичний рахунок 79 «Фінансові результати» у своєму складі містить чотири субрахунки, такі як: «Результат операційної діяльності», «Результат фінансових операцій», «Результат іншої звичайної діяльності» та «Результат надзвичайних подій». Загальноприйнятим є те, що за дебетом рахунку 79 «Фінансові результати» відображують суми витрат, які забезпечують формування доходів, а за кредитом – доходи, які беруть участь у створенні прибутку.

Ефективність функціонування підприємства залежить не лише від обсягу створеного прибутку, а й від напрямів його розподілу. Для підвищення ефективності господарської діяльності дуже важливо, щоб при розподілі було досягнуто оптимальності в задоволенні інтересів держави, підприємства, найманих працівників і власників. Держава зацікавлена одержати якомога більше прибутку до бюджету з метою задоволення потреб всіх громадян. Персонал підприємства зацікавлений у збільшенні оплати праці, що зменшує чистий прибуток і відповідно обсяги інвестиційно-інноваційної діяльності. Проте, якщо держава буде формувати податкові надходження до бюджету через збільшення податкового навантаження, то це не буде стимулювати розвиток інвестиційно-інноваційної діяльності і, відповідно, відбудеться зменшення податків [8]. Тому на кожному підприємстві має бути знайдено найбільш оптимальний варіант розподілу чистого прибутку.

### Висновки

Проблемною для реалізації на підприємствах України є методика визначення фінансового результату з трьох джерел: результатів продажу об'єктів діяльності, первісного визнання та переоцінки активів. Доведено, що формування фінансових результатів не від продажу об'єктів діяльності є не тільки складним у застосуванні, але й безпідставно завищує (чи занижує) результати господарювання. Формування доходів і витрат, що виникають поза процесом реалізації, в складі додаткового капіталу чітко розмежовує джерела економічного потенціалу відповідно до їх сутності та природи виникнення.

**Список використаних джерел**

1. Білик М. Д. Нові підходи до оцінки ефективності діяльності підприємств державного сектора економіки України в Україні // Формування ринкових відносин в Україні. 2006. № 5. С. 3–7.
2. Важинський Ф. А., Колодійчук А. В. Механізм регулювання інвестиційної діяльності в регіоні // Науковий вісник НЛТУ України : зб. наук.–техн. праць. 2010. Вип. 20.7. С. 138–143.
3. Гаврилко П. П., Колодійчук А. В., Черторижський В. М. Фактори інноваційного розвитку промисловості // Науковий вісник НЛТУ України: зб. наук.–техн. праць. 2011. Вип. 21.11. С. 201–205.
4. Голов С. Ф., Костюченко В. М. Бухгалтерський облік та фінансова звітність за міжнародними стандартами: [практичний посібник]. К.: Лібра, 2004. 880 с.
5. Долішній І. М., Колодійчук А. В. Мотивація персоналу як об'єкт управління на підприємстві // Науковий вісник НЛТУ України. 2010. Вип. 20.5. С. 211–216.
6. Мех Я., Чорний Р. Соціалізація системи обліку в контексті контролю за використанням внутрішніх резервів підприємства // Теорія і практика економічного аналізу: сучасний стан, актуальні проблеми та перспективи розвитку: матеріали IV Міжнародної науково–практичної конференції (Тернопіль, жовтень 2008 р.). Тернопіль: ТНЕУ, 2008. С. 215–218.
7. Потенціал підприємства: формування та оцінка: [навч. посіб.] / О. К. Добикіна, В. С. Рижиков, С. В. Касьянюк [та ін.]. К.: ЦНЛ, 2007. 208 с.
8. Ткаченко Н. М. Бухгалтерський фінансовий облік, оподаткування і звітність: підруч. 3–тє вид. допов. і перероб. К.: Алеута, 2008. 926 с.

**References**

1. Bilyk M. D. (2006). Novi pidkhody do otsinky efektyvnosti diyal'nosti pidpryyemstv derzhavnoho sektora ekonomiky Ukrainy v Ukraini [New approaches to assessing the efficiency of public sector enterprises in Ukraine]. In Formuvannya rynkovykh vidnosyn v Ukraini [Formation of market relations in Ukraine]: Vol. 5 (pp. 3–7). [in Ukrainian].
2. Vazhynskyy F. A., & Kolodiychuk A. V. (2010). Mekhanizm rehulyuvannya investytsiynoyi diyal'nosti v rehioni [Mechanism for regulation of investment activity in the region]. In Naukovyy visnyk NLTU Ukrainy [Scientific Bulletin of National Forestry University of Ukraine]: Vol. 20.7 (pp. 138–143). [in Ukrainian].
3. Havrylko P. P., Kolodiychuk, A. V., & Chertoryzhskyy, V. M. (2011). Faktory innovatsiynoho rozvytku promyslovosti [Factors of innovation development of industry]. In Naukovyy visnyk NLTU Ukrainy [Scientific

Bulletin of National Forestry University of Ukraine]: Vol. 21.11 (pp. 201–205). [in Ukrainian].

4. Holov S. F., & Kostyuchenko V. M. (2004). Bukhgalters'ky oblik ta finansova zvitnist' za mizhnarodnymy standartamy [Accounting and financial reporting according to international standards]: [Practical guide]. Kyiv: Libra. [in Ukrainian].

5. Dolishniy I. M., & Kolodiychuk A. V. (2010). Motyvatsiya personalu yak ob'yeckt upravlinnya na pidpryyemstvi [Motivation of the personnel as an object of management in the enterprise]. In Naukovyy visnyk NLTU Ukrainy [Scientific Bulletin of National Forestry University of Ukraine]: Vol. 20.5 (pp. 211–216). [in Ukrainian].

6. Mekh, Ya., & Chorny, R. (2008). Sotsializatsiya systemy obliku v konteksti kontrolyu za vykorystanniam vnutrishnikh rezerviv pidpryyemstva [Socialization of the accounting system in the context of control over the use of internal reserves of the enterprise]. In Teoriya i praktyka ekonomichnoho analizu: suchasnyy stan, aktual'ni problemy ta perspektyvy rozvytku [Theory and practice of economic analysis: current state, actual problems and prospects of development]: Materials of the IV International scientific and practical conference (Ternopil, October 2008): (pp. 215–218). Ternopil: TNEU. [in Ukrainian].

7. Dobykina O. K., Ryzhykov V. S., & Kasyanyuk S. V., et al. (2007). Potentsial pidpryyemstva: formuvannya ta otsinka [Potential of the enterprise: formation and estimation]: Textbook. Kyiv: Center for Educational Literature. [in Ukrainian].

8. Tkachenko N. M. (2008). Bukhgalters'ky finansovy oblik, opodatkovannya i zvitnist' [Financial accounting, taxation and accounting] (Manual). Ed. 3. Kyiv: Aleuta. [in Ukrainian].

**Дані про автора**

**Лалакулич Марія Юрївна,**

к.е.н., професор, Ужгородський торговельно–економічний інститут Київського національного торговельно–економічного університету  
e-mail: Kaf-et@uzhnu.edu.ua

**Данные об авторе**

**Лалакулич Мария Юрьевна,**

к.э.н., профессор, Ужгородский торговельно–экономический институт Киевского национального торговельно–экономического университета  
e-mail: Kaf-et@uzhnu.edu.ua

**Data about the author**

**Mariya Lalakulych,**

PhD, Professor of Uzhgorod Trade and Economic Institute of the Kyiv National Trade and Economic University  
e-mail: Kaf-et@uzhnu.edu.ua

## Проблема забезпечення ефективності управління логістичними процесами підприємств легкої промисловості

**Предметом дослідження** є сукупність теоретичних, методичних і практичних основ забезпечення ефективності управління логістичними процесами підприємств легкої промисловості.

**Метою дослідження** є обґрунтування здатних до самонавчання технологій підвищення ефективності управління логістичними процесами підприємств легкої промисловості України.

**Методи дослідження.** В ході дослідження та узагальнення в статті використано загальнонаукові та спеціальні методи для забезпечення ефективності управління логістичними процесами підприємств легкої промисловості.

**Результати роботи.** В статті подані результати розроблення та впровадження в практику логістичних процесів підприємств легкої промисловості здатних до самонавчання інформаційних технологій, створених на основі алгоритму AlphaDP, який не використовує сформованих на основі думок фахівців–експертів масивів даних, а має вертикальні та горизонтальні цикли самостійного аналізу потоків інформації. Інноваційні логістичні інформаційні технології є справжнім поступальним кроком у розвитку штучного інтелекту, який перевершує людські можливості та дозволяє швидко аналізувати необхідні процеси та їх елементи – вхідні, поточні, вихідні дані, мобільно виробляти управлінські рішення у відповідь на стрімкі зміни або обмеження параметрів навколишнього середовища. Впровадження означених логістичних інформаційних технологій в господарську практику підприємств легкої промисловості дозволяє підвищувати їх ефективність, мобільно розширювати обсяги продажу та скорочувати запаси готової продукції, контролювати обсяги акційних знижок, прискорювати обіг оборотних коштів, збільшувати прибутковість та конкурентоспроможність.

**Галузь застосування результатів.** Економічна галузь: управління підприємством, логістика, логістичні процеси, управління логістичними процесами, використання інноваційних логістичних інформаційних технологій.

**Висновки.** Використання у практиці логістичної діяльності підприємства легкої промисловості здатного до самонавчання алгоритму AlphaDP прискорює прийняття «інтелектуальних управлінських рішень» та суттєво підвищує ефективність складних логістичних процесів, відкриває нові можливості на ринку. А впровадження високотехнологічного «інформаційного диспетчера», оснащеного горизонтальним і вертикальним оптимізаційними циклами, дозволяє мобільніше та в більш короткі терміни забезпечувати рух частин або цілих колекцій товарного асортименту з одного магазину в інший, що в умовах ринку створює суттєву конкурентну перевагу.

**Ключові слова:** логістика, управління, логістичні процеси, штучний інтелект, управління логістичними процесами, ефективність, управління, прибуток, конкурентоспроможність.

АНДРУСЬ О.І.,  
БЕЛЯЄВА Н.С.

## Проблема обеспечения эффективности управления логистическими процессами предприятий легкой промышленности

**Предметом исследования** является совокупность теоретических, методических и практических основ обеспечения эффективности управления логистическими процессами предприятий легкой промышленности.

**Целью исследования** является обоснование способных к самообучению технологий повышения эффективности управления логистическими процессами предприятий легкой промышленности Украины.

**Методы исследования.** В ходе исследования и обобщения в статье использованы общенаучные

и специальные методы для обеспечения эффективности управления логистическими процессами предприятий легкой промышленности.

**Результаты работы.** В статье представлены результаты разработки и внедрения в практику логистических процессов предприятий легкой промышленности способных к самообучению информационных технологий, созданных на основе алгоритма AlphaDP, который не использует сформированных на основе мнений специалистов–экспертов массивов данных, а имеет вертикальные и горизонтальные циклы самостоятельного анализа потоков информации. Инновационные логистические информационные технологии являются настоящим поступательным шагом в развитии искусственного интеллекта, который превосходит человеческие возможности и позволяет быстро анализировать необходимые процессы и их элементы – входные, текущие, выходные данные, мобильно производить управленческие решения в ответ на стремительные изменения или ограничения параметров окружающей среды. Внедрение указанных логистических информационных технологий в хозяйственную практику предприятий легкой промышленности позволяет повышать их эффективность, мобильно расширять объемы продаж и сокращать запасы готовой продукции, контролировать объемы акционных скидок, ускорять оборот оборотных средств, увеличивать прибыльность и конкурентоспособность.

**Область применения результатов.** Экономическая отрасль: управление предприятием, логистика, логистические процессы, управление логистическими процессами, использование инновационных логистических информационных технологий.

**Выводы.** Использование в практике логистической деятельности предприятия легкой промышленности способного к самообучению алгоритма AlphaDP ускоряет принятие «интеллектуальных управленческих решений» и существенно повышает эффективность сложных логистических процессов, открывает новые возможности на рынке. А внедрение высокотехнологичного «информационного диспетчера», оснащенного горизонтальным и вертикальным оптимизационными циклами, позволяет мобильно и в более короткие сроки обеспечивать движение частей или целых коллекций товарного ассортимента из одного магазина в другой, в условиях рынка создает существенное конкурентное преимущество.

**Ключевые слова:** логистика, управление, логистические процессы, искусственный интеллект, управление логистическими процессами, эффективность, управление, прибыль, конкурентоспособность.

ANDRUS O.I.,  
BELYAEVA N.S.

## The problem of providing of the management efficiency of logistic processes at clothing industry enterprises

**The subject of the study** is a set of theoretical, methodological and practical bases for ensuring the efficiency of the management of logistics processes of light industry enterprises.

**The purpose of the study** is to substantiate the self-learning technologies of increasing the efficiency of the management of logistics processes of light industry enterprises in Ukraine.

**Research methods.** In the course of the research and generalization in the article its results used general scientific and special methods for ensuring the efficiency of management of logistics processes of light industry enterprises.

**Work results.** The article presents the results of the development and introduction into practice of logistics processes of light industry enterprises capable of self-learning of information technologies, created on the basis of the AlphaDP algorithm, which does not use the expert data bases formed on the basis of data bases, but has vertical and horizontal cycles of independent analysis of information flows. Innovative logistics information technology is a real step forward in the development of artificial intelligence, which exceeds human capabilities and allows you to quickly analyze the necessary processes and their elements – incoming, current, output, mobile to make managerial decisions in response to rapid changes or limitations of environmental parameters. Implementation of the designated logistic

*information technologies in the economic practice of light industry enterprises can increase their efficiency, increase mobile sales volumes and reduce stocks of finished products, control the volume of promotional discounts, accelerate circulation of working capital, increase profitability and competitiveness.*

**The field of results application.** *Economic sector: enterprise management, logistics, logistics processes, management of logistics processes, use of innovative logistics information technologies.*

**Conclusions.** *Using in the practice of logistics of the light industry enterprise the self-learning algorithm AlphaDP accelerates the adoption of «intelligent management solutions» and significantly increases the efficiency of complex logistics processes, opens up new opportunities in the market. And the introduction of a high-tech «information manager» equipped with horizontal and vertical optimization cycles allows mobile and in a shorter time to provide the movement of parts or whole collections of product range from one store to another, which in the market conditions creates a significant competitive advantage.*

**Key words:** *logistics, management, logistic processes, artificial intelligence, management of logistic processes, efficiency, management, profit, competitiveness.*

**Постановка проблеми.** Стрімкі зміни сучасного ринку зумовлюють необхідність підвищення мобільності та конкурентоспроможності підприємств і зокрема потребу підвищення ефективності логістичних процесів підприємств легкої промисловості. Саме сучасні інформаційні технології дозволяють мобільно контролювати та постійно вдосконалювати складні логістичні процеси. Відтак, проблема вдосконалення логістичних процесів підприємства легкої промисловості на основі інформаційних технологій (ІТ) потребує всебічного дослідження й узагальнення. Сучасні ІТ-технології дозволяють знизити рівень участі людини у логістичних процесах, враховуючи здатність систем, процесів та їх елементів – вхідних, поточних і вихідних даних швидко реагувати та мобільно переорієнтуватися у відповідь на стрімкі зміни чи обмеження умов та параметрів навколишнього середовища.

**Аналіз останніх досліджень і публікацій.** Проблемам управління та вдосконалення ефективності логістичних процесів присвячено праці зарубіжних дослідників Б.О. Анікіна, Д. Бауерсокса, Й. Беккера, А.М. Гаджинського, Д. Уотерса, Е. Мате, Д. Стока, Дж. Хескетта. Розкриттю питань управління логістичними процесами присвячено праці відомих вітчизняних учених, серед яких: Є.В. Крикавського, О.М. Тридіда, Н.М. Тюріної, І.В. Гойя, І. В. Бабій, Н.В. Чухрай. Однак, проблеми вдосконалення ефективності управління логістичними процесами текстильного підприємства все ще потребують всебічного дослідження та доопрацювання. Недостатньо дослідженими проблемами ефективного функціонування логістичних систем текстильних підприємств є:

- недостатньо мобільна орієнтованість на запити та вподобання споживачів у ході створення нових колекцій;
- створення механізмів підвищення цінності нових колекцій у споживачів для забезпечення їх лояльності;
- розширення обсягів продажів готової продукції у довготерміновій перспективі для максимізації прибутків;
- легка та мобільна адаптація до зовнішніх викликів, як-то: погодні умови, свята чи показники продажів;
- своєчасне забезпечення технологічних етапів виробничого процесу необхідними ресурсами відповідної кількості та якості, враховуючи їх запаси;
- забезпечення належної кількості та якості асортиментних одиниць відповідно до запитів споживачів по каналах збуту;
- прискорення руху готової продукції та зменшення кількості залишків.

**Метою дослідження.** Означений стан проблеми актуалізує необхідність підвищення ефективності управління логістичними процесами підприємства легкої промисловості та зумовлює потребу аналізу та окреслення шляхів її розв'язання на основі ІТ технологій, які здатні самонавчатися та підвищувати ефективність сучасних логістичних систем. Теоретичні висновки мають бути зроблені з позицій збереження надбань сучасної економічної науки.

**Виклад основного матеріалу.** Сучасні логістичні процеси потребують зміщення централизованого управління статичними елементами логістичної системи, яка має певну ієрархію структури, в бік мобільного децентрализованого управління позбавлених ієрархії «інтелектуаль-

них» елементів початкових структур. Останні можуть бути як сировиною, компонентами, готовою продукцією, так і транзитним обладнанням (наприклад: пакуванням), транспортними системами (наприклад: конвеєрами, транспортними засобами) тощо. Н. Райхл називає такі елементи «інтелектуальними», наголошуючи, що основною їх рисою є здатність самоконтролю, самопланування та забезпечення складних виробничих процесів. А впровадження ІТ-технологій у практику логістичних процесів дозволяє миттєво переорієнтувати управлінські процеси та забезпечувати практично «самостійне» прийняття управлінських рішень «інтелектуальними» елементами на основі різноманітних заданих параметрів, виконувати замовлення у відповідь на стрімкі виробничі або управлінські виклики [1]. Водночас, динамічний розвиток інформаційно-комунікаційних технологій, як RFID (Radio Frequency Identification (англ.) – радіочастотна ідентифікаційна технологія), дозволяє створювати та поєднувати «інтелектуальні» елементи та процеси в автоматизованих системах.

Логістичні служби підприємств легкої промисловості не можуть прямо впливати на запити та смаки споживачів. Однак, сучасні ІТ-технології дозволяють суттєво підвищити ефективність означеного впливу, оскільки прискорюють управління логістичними процесами зокрема, забезпечуючи вчасність руху потоків матеріалів і готових товарів, створення надійних та ефективних систем контролю, постачання, підтримання запасів та реалізації готової продукції. Відтак, підвищення ефективності управління сучасними логістичними процесами підприємства можливе на основі використання таких інформаційних систем як:

- моніторинг логістичних ланцюгів (Supply Chain Monitoring – SCMo);
- управління подіями логістичних ланцюгів (Supply Chain Event Management – SCEM);
- планування вхідних, поточних внутрішніх і вихідних матеріальних потреб (Logistics Requirements Planning – LRP);
- гнучка система складського вантажообігу (Flexible Materials Handling System – FMHS);
- орієнтована на попит логістика (Demand-Driven Techniques / Logistics – DDT);
- запаси, керовані клієнтами (Vendor Managed Inventory – VMI) [1].

Такі інформаційні системи самі по собі статичні. Їх ефективність значною мірою визначаються вміннями, досвідом, прагненнями, потребами та часовими межами впливу людини – управлінців різних ланок, постачальників, бізнес-партнерів та, врешті, споживачів. Відтак, прискорення руху, забезпечення часових лагів, постійний моніторинг та корегування інформації щодо стану прийнятих управлінських рішень суттєво підвищує їх ефективність та створює підприємству значні конкурентні переваги. Однак найскладнішим у впровадженні таких систем дотепер залишається оцінка та врахування впливу людського фактора.

Важливим кроком у створенні ефективних управлінських систем без участі людини є розробка в 2010 році британською компанією DeepMind Technologies Limited штучного інтелекту «AlphaGo», який імітує нейронну мережу людського мозку, здатний швидко аналізувати складні та обмежені часом ситуації, самонавчати в ході гри в го. В розробці програми спочатку використовувалися записані партії професійних гравців, з яких вона обирала власні ходи. Вдосконалення програми дозволило їй самостійно грати проти самої себе [2]. В жовтні 2017 р. команда розробників AlphaGo в журналі Nature презентувала більш досконалу версію AlphaGo Zero, яка імітує короткочасну пам'ять людського мозку, не використовуючи даних людських ігор, тобто, значно швидше приймає «інтелектуальні рішення» самостійно. Відтак, створення інформаційних технологій без задіяння сформованих на основі думок фахівців-експертів масивів даних є справжнім поступальним кроком у розвитку штучного інтелекту, який перевершує людські можливості, оскільки експертні дані часто дорогі, ненадійні або просто недоступні [3]. Такі програми дозволяють швидко приймати складні комплексні рішення, тому їх практичне застосування здійснюється вже сьогодні на фондових біржах, в медичній практиці для встановлення діагнозів, у роботі диспетчерських служб аеропортів тощо.

Відтак, застосування алгоритму AlphaDP, здатного самостійно та швидко приймати «інтелектуальні управлінські рішення» в сучасних складних логістичних процесах суттєво підвищує їх ефективність. Оскільки прискорення відповідей на питання – які ресурси необхідні для надійної діяльності господарського суб'єкта, який товар повинен бути у певний момент та на яких ринках та



## ЕКОНОМІЧНІ ПРОБЛЕМИ РОЗВИТКУ ГАЛУЗЕЙ ТА ВИДІВ ЕКОНОМІЧНОЇ ДІЯЛЬНОСТІ

яким чином можливо максимізувати обсяги продажу товару суттєво підвищує ефективність логістичної діяльності. Водночас, практичне впровадження Інтелектуального Логістичного Циклу (ІЛЦ) повинно також враховувати найбільш оптимальні шляхи транспортування готової продукції від виробника до розгалуженої мережі магазинів та магазинів між собою впродовж короткого терміну часу, наприклад щотижнево. Модель такого руху товару подана на рисунку 1.

В основу означеної моделі управління логістичними процесами підприємства, покладена здатна до самонавчання система, яка ґрунтується на основі штучного інтелекту та поєднує можливості складних диспетчерських алгоритмів. Щодо останніх, то вони вже користуються попитом у сферах, функціонування яких нагадує людський інтелект. Наприклад, в умовах мобільного прийняття комплексних рішень на фондових біржах, медичній діагностиці, складних і високоінтелектуальні ігор (Го та шахи) тощо. Досвід практичного застосування здатних до самонавчання систем штучного інтелекту свідчить про їх переважачу ефективність у порівнянні з рішеннями, які приймають люди-професіонали або звичайне програмне забезпечення. Отже, створення моделі управління логістичними процесами підприємства на основі здатних до самонавчання систем

штучного інтелекту повинно бути чітко обґрунтовано, розроблено та апробовано на практиці.

Початковим елементом розроблення моделі управління логістичними процесами підприємства на основі здатної до самонавчання системи штучного інтелекту є передусім централізоване мобільне управління запасами як сировинних матеріалів, так і готової продукції в реальному часу, яке потребує щоденного оновлення.

Зворотний зв'язок підприємства щодо ефективності аналізованої системою інформації в динаміці часу здійснюється на основі добре інтегрованих індикаторів які дозволяють оцінити успіх або невдачу реалізації товару за минулі періоди у порівнянні з еталонним запрограмованим на самонавчання алгоритмом, який у нашому дослідженні визначимо як AlphaDP (Alpha-Dispatcher). Функціонально ефективність такого алгоритму визначається здатністю до самонавчання, аналізу та прийняття рішень на рівні, а часто й вище людського інтелекту, яка передусім залежить від деталізації його розроблення, кількості покладеної в його основу необхідної інформації та можливостей аналізу варіантів інформації та вибору серед них найбільш оптимального.

Постійний доступ розробленого алгоритму AlphaDP до інформації про поточний стан продажу кожної колекції, товару, артикулу, розміру за кож-

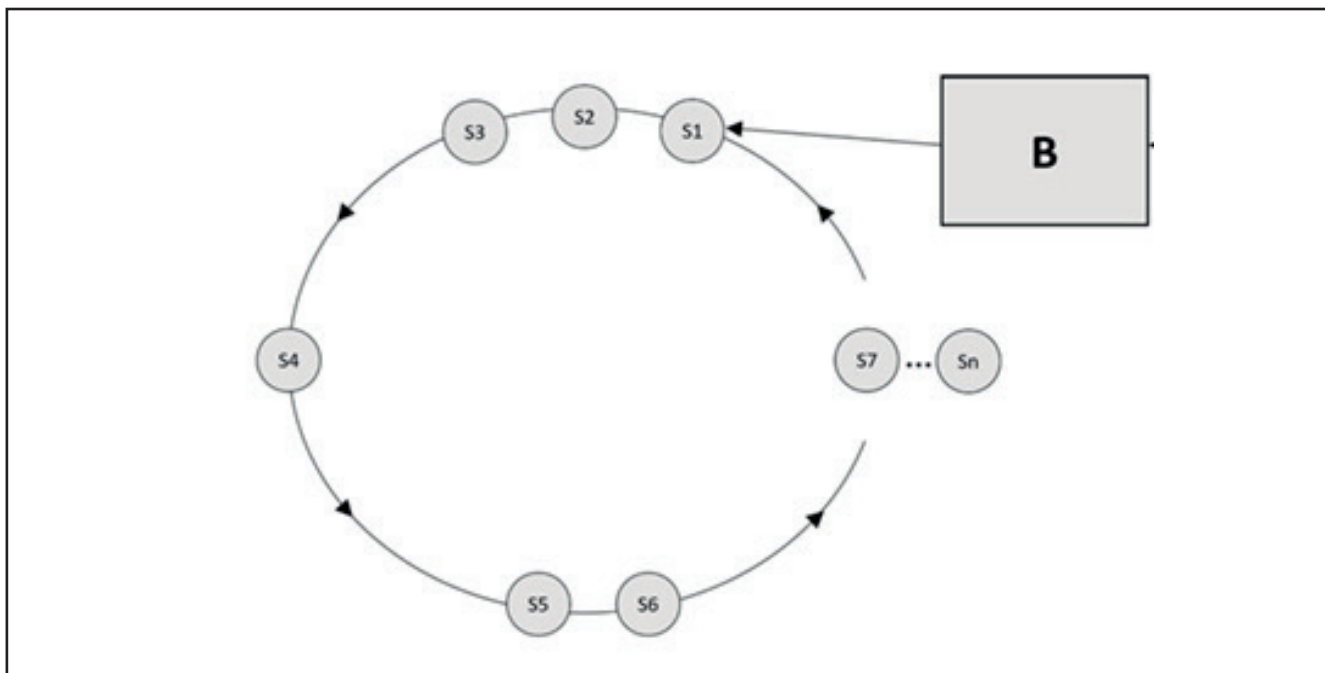

**Рисунок 1. Модель управління логістичними процесами підприємства на основі здатної до самонавчання системи штучного інтелекту**

(де, В – виробництво; S – Магазин 1..n {1,2,3 та 5,6 які розташовані в одному місті})

ну добу дозволить оперативно приймати рішення системи стосовно наявності та розміщення кожного артикулу товарного асортименту. Облік та постачання окремих колекцій товарів охоплюватиме горизонтальний оптимізаційний цикл, а аналіз наявності розмірів та розміщення колекційної частини визначає вертикальний оптимізаційний цикл.

Функціонування вдосконаленої логістичної моделі транспортування від магазину до магазину на основі розробленого алгоритму AlphaDP в ході вертикального оптимізаційного циклу передбачає три етапи (рисунки 1).

Перший крок вертикального аналізу за допомогою алгоритму AlphaDP передбачає аналіз залишків або дефіциту кожного артикулу товарного асортименту певної колекції у кожному ма-

газині системи реалізації товарів, узагальнює результати аналізу та перенаправляє непродані асортиментні одиниці товарів у магазин затребуваного попиту (рисунки 2). Таким чином досліджуються потреби кожного артикулу товарного асортименту певної колекції у кожному магазині.

Другий крок розробленої на основі алгоритму AlphaDP моделі дозволяє аналізувати та визначити найбільш затребувані у споживачів асортиментні одиниці колекції або визначити ті, які користуються їх особливим попитом. На цьому етапі доцільно вдосконалити у виробничому процесі наявні асортиментні одиниці будь-якої колекції, а також визначити необхідну їх кількість та час надходження до кожного магазину в перспективі. (рисунки 3).

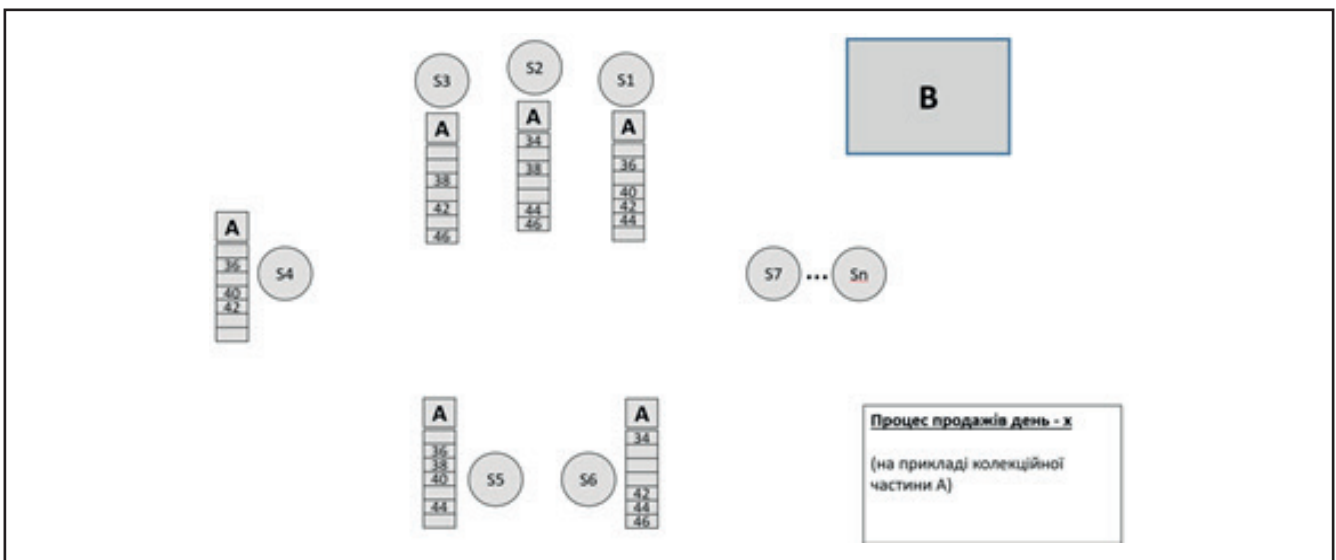

**Рисунки 2. Перший крок продажу товарів колекційної частини А**  
(де А – Колекційна частина “А” (та сукупність надлишкових розмірів колекції))

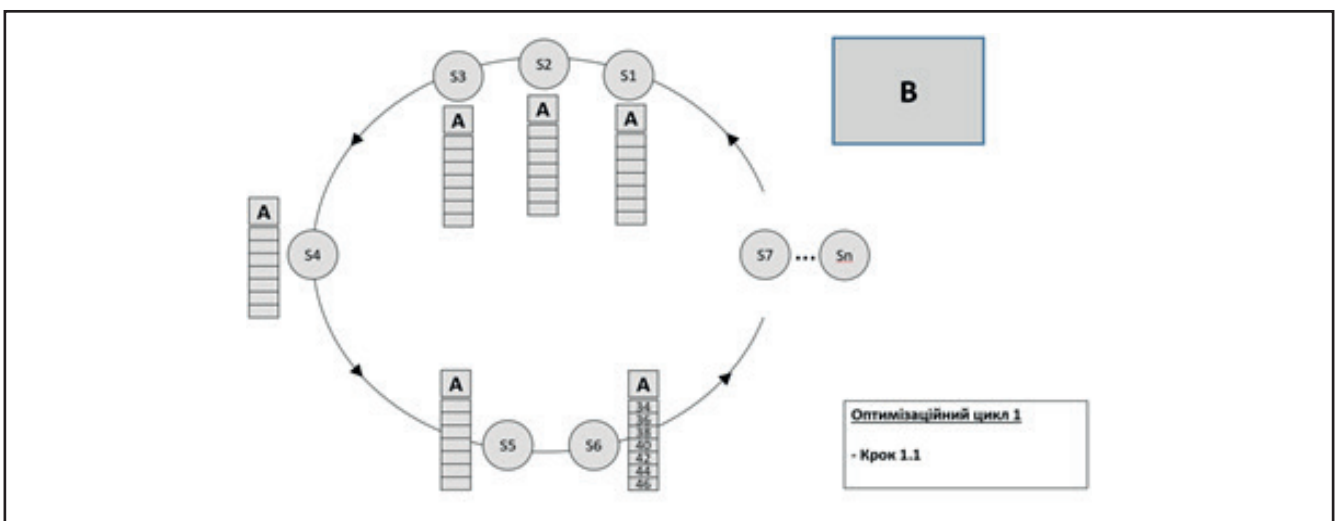

**Рисунки 3. Другий етап вертикального оптимізаційного циклу**

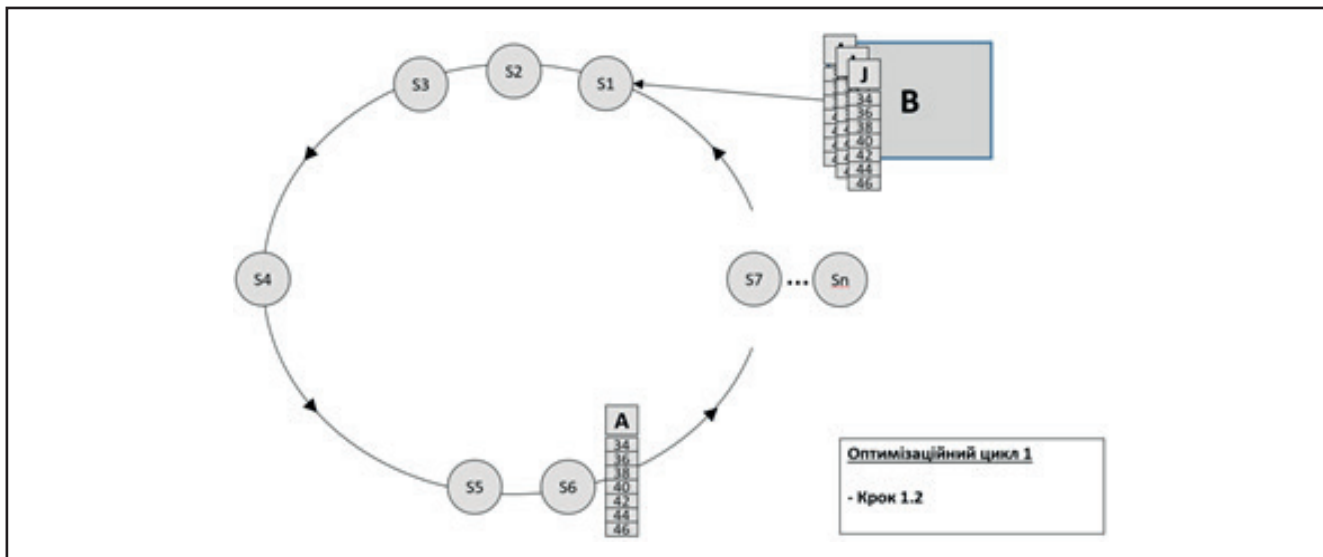

**Рисунок 4. Третій етап вертикального оптимізаційного циклу**

(де J – створені підприємством додаткові асортиментні одиниці нової колекції для задоволення необхідного попиту споживачів)

Третій крок вертикального оптимізаційного циклу розроблено на основі алгоритму AlphaDP моделі передбачає перенаправлення та транспортування необхідних споживачам асортиментних одиниць та розмірів колекції у ті магазини, в яких споживачі не змогли придбати необхідний товар.

Таким чином, використання здатного до самонавчання штучного інтелекту у ході вертикальної оптимізації зумовлює ряд переваг:

- по–перше, суттєве зниження кількості проданого зі значними знижками останніх одиниць або не проданого взагалі товару;
- по–друге, дозволяє сформуванню у споживачів враження постійного оновлення поточних колекцій товарного асортименту в кожному магазині, а також наявності їх розмірів в кожній покупці.
- по–третє, постійний рух поточних колекцій товарного асортименту від магазинів з низькими попиту до магазинів з підвищеним попитом покупців, наприклад, перевезення купальників зі Львова до Одеси, дозволяє суттєво підвищити ефективність продажу окремих асортиментних одиниць та зменшити запаси нереалізованого товару.

Використання запропонованої логістичної системи дозволяє виробникові постійно та мобільно поповнювати інформаційну асортиментну базу новими колекційними частинами вертикального оптимізаційного циклу відповідно до потреб і замовлень окремих магазинів, стану поточної кон'юнктури споживачів, погодних умов тощо. А виробник відповідно до поточних запитів швидко

ко виробляє та відправляє необхідні колекційні асортиментні одиниці до найближчого магазину. При цьому у споживачів складається враження постійного оновлення колекційного товарного асортименту. Позитивним додатковим ефектом запропонованої логістичної системи є здатність швидкого реагування на конкретні запити клієнта (наприклад, споживачеві необхідна модель А 42 розміру, яка залишилась лише в іншому магазині), яка може бути легко включена до щотижневого поточного кола товарних перевезень. Відтак, покупці починають частіше відвідувати магазини торгівельної мережі.

Разом із тим, горизонтальна оптимізація руху товарного асортименту полягає у підвищенні ефективності транспортного сполучення між магазинами, які здійснюють реалізацію товарів підприємства. Горизонтальна оптимізація також передбачає декілька наступних кроків.

Перший крок горизонтального руху товарного асортименту передбачає постійний аналіз транспортних потоків додаткових одиниць колекції з урахуванням свят, сезону, погодних умов тощо. Виробництво та постачання додаткових одиниць нової колекції товарного асортименту здійснюється до найближчого магазину розробленого транспортного кола (рисунки 5).

Другий крок зумовлює розподіл додаткових одиниць нової колекції товарного асортименту до магазинів торгівельної мережі шляхом аналізу їх наявності (X, Y, Z, X, Y Z,...) та забезпечення не-

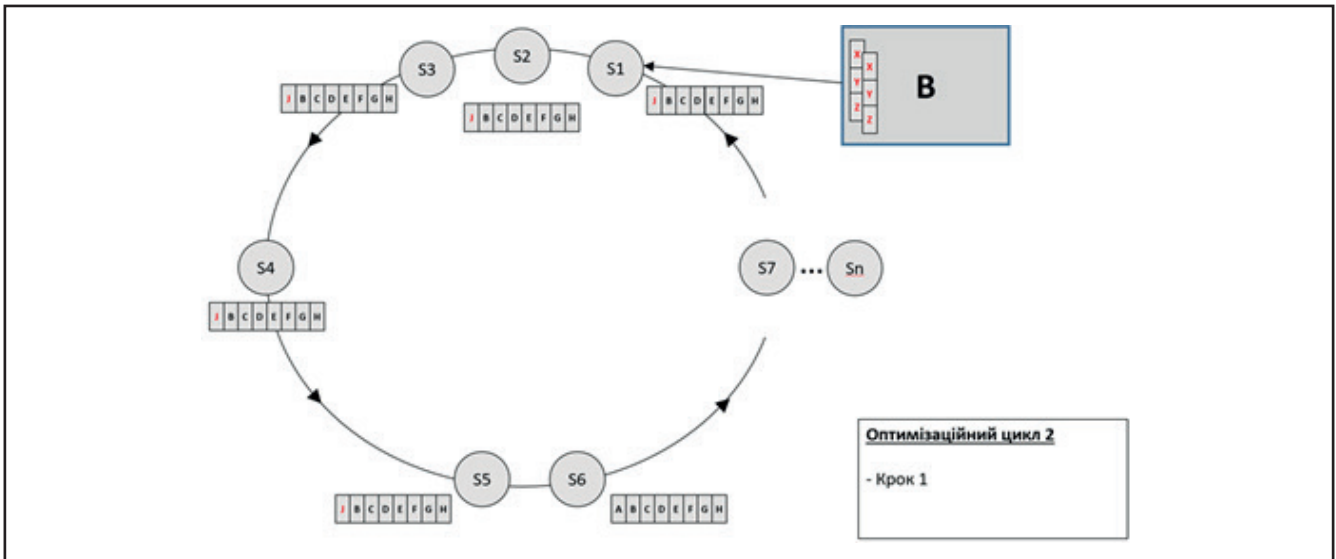

**Рисунок 5. Перший крок горизонтального руху товарного асортименту**

(X, Y, Z – додаткові одиниці нової колекції товарного асортименту)

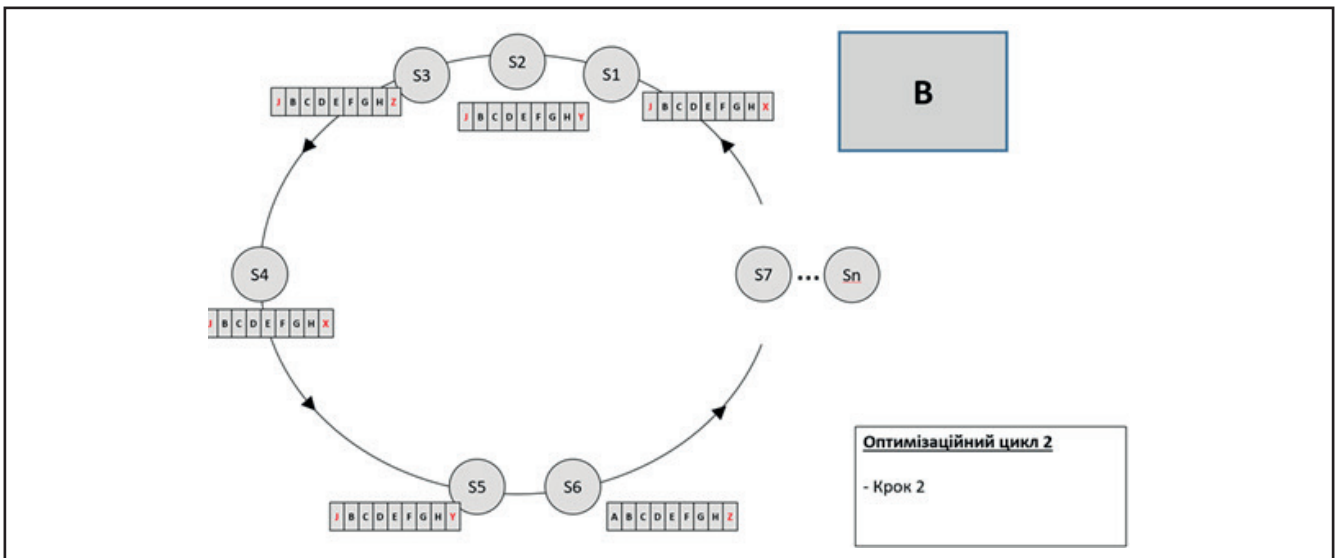

**Рисунок 6. Другий крок горизонтального оптимізаційного циклу**

обхідного асортименту в кожному із них. (рисунок 6).

Третій крок постійного горизонтального аналізу програмою AlphaDP забезпечує оптимізацію постійного обороту додаткових одиниць нової колекції товарного асортименту (з магазину та складу) у мережі задіяних магазинів, обираючи найбільш ефективні транспортні маршрути.

На відміну від традиційної логістичної системи, яка забезпечує прийняття рішень на основі даних минулого періоду Пропонована система має відчутні переваги, оскільки поєднання програмою AlphaDP вертикального та горизонтального оптимізаційних циклів дозволяє підтримувати постійно новий та різноманітний вибір товарів у

магазинах торгівельної мережі та забезпечити їх мобільний рух відповідно до запитів споживачів.

### Висновки

Використання у практиці логістичної діяльності підприємства легкої промисловості здатного до самонавчання алгоритму AlphaDP прискорює прийняття «інтелектуальних управлінських рішень» та суттєво підвищує ефективність складних логістичних процесів, відкриває нові можливості на ринку. А впровадження високотехнологічного «інформаційного диспетчера», оснащеного горизонтальним і вертикальним оптимізаційними циклами, дозволяє мобільніше та в більш короткі терміни забезпечувати рух

частин або цілих колекцій товарного асортименту з одного магазину в інший, що в умовах ринку створює суттєву конкурентну перевагу.

### Список використаних джерел

1. biblio-online.ru. (2019). Логістика. Теорія та практика. Report 2018 [online] Available at: <https://biblio-online.ru/book/logistika-teoriya-i-praktika-379721> [Accessed 3 Mar. 2019].

2. Вікіпедія [Електронний ресурс]: AlphaGo. Режим доступу до сайту: <https://uk.wikipedia.org/wiki/AlphaGo>

3. Вікіпедія [Електронний ресурс]: AlphaGo Zero. Режим доступу до сайту: [https://en.wikipedia.org/wiki/AlphaGo\\_Zero](https://en.wikipedia.org/wiki/AlphaGo_Zero)

### References

1. biblio-online.ru. (2019). Logistics. Theory and practice. / Report 2018 [online] Available at: <https://biblio-online.ru/book/logistika-teoriya-i-praktika-379721> [Accessed 3 Mar. 2019].

2. Wikipedia [e-resource]: AlphaGo Site access mode: <https://uk.wikipedia.org/wiki/AlphaGo>

3. Wikipedia [e-resource]: AlphaGo Zero. Site access mode: [https://en.wikipedia.org/wiki/AlphaGo\\_Zero](https://en.wikipedia.org/wiki/AlphaGo_Zero)

### Дані про авторів

#### **Андрусь Ольга Іванівна,**

к. пед. н., доцент, доцент кафедри економіки і підприємництва, Національний технічний університет України «Київський політехнічний інститут імені Ігоря Сікорського»,

просп. Перемоги, 37, м. Київ, 03056, Україна  
e-mail: [olgaiandrus@gmail.com](mailto:olgaiandrus@gmail.com)

#### **Беляєва Наталія Сергіївна,**

магістрант кафедри економіки і підприємництва, Національний технічний університет України «Київський політехнічний інститут імені Ігоря Сікорського»,  
просп. Перемоги, 37, м. Київ, 03056, Україна  
e-mail: [natalo4kavsylava@gmail.com](mailto:natalo4kavsylava@gmail.com)

### Данные об авторах

#### **Андрусь Ольга Ивановна,**

к. пед. н., доцент, доцент кафедры экономики и предпринимательства, Национальный технический университет Украины «Киевский Политехнический институт имени Игоря Сикорского»,

просп. Победы, 37, г. Киев, 03056, Украина  
e-mail: [olgaiandrus@gmail.com](mailto:olgaiandrus@gmail.com)

#### **Беляева Наталья Сергеевна,**

магистрант кафедры экономики и предпринимательства, Национальный технический университет Украины «Киевский политехнический институт имени Игоря Сикорского»,

просп. Победы, 37, г. Киев, 03056, Украина  
e-mail: [natalo4kavsylava@gmail.com](mailto:natalo4kavsylava@gmail.com)

### Information about the authors

#### **Olga Andrus,**

Ph.D., Associate professor of Economics and Entrepreneurship Department, National Technical University of Ukraine «Igor Sikorsky Kyiv Polytechnic Institute»

Pobedy av., 37, Kyiv, 03056, Ukraine  
e-mail: [olgaiandrus@gmail.com](mailto:olgaiandrus@gmail.com)

#### **Natalia Belyaeva,**

Master of the Economics and Entrepreneurship Department, National Technical University of Ukraine «Igor Sikorsky Kyiv Polytechnic Institute»

Pobedy av., 37, Kyiv, 03056, Ukraine  
e-mail: [natalo4kavsylava@gmail.com](mailto:natalo4kavsylava@gmail.com)

DOI: 10.5281/zenodo.3336029

ГОЛОВІНА Д.В.,

ОЛЕКСЮК О.Ф.,

МУКОВІЗ В.С.

## Формування облікової політики на підприємстві: проблеми та напрями їх вирішення

**Предмет дослідження** – теоретико-методичні підходи до формування облікової політики підприємства, проблеми її реалізації в сучасному бізнес-середовищі.

**Метою** написання **статті** є дослідження підходів до розробки облікової політики підприємства, виділення чітких її елементів та надання пропозицій щодо усунення можливих проблем при її формуванні.

**Методологія проведення роботи** – положення теорій науковців у дослідженні облікової політики підприємства з використанням різних наукових методів.

**Результат роботи** – досліджено особливості формування облікової політики на підприємстві, розкрито основні проблеми її створення та запропоновано напрями їх вирішення.

**Висновки** – якість ведення бухгалтерського обліку на підприємстві прямим чином залежить від облікової політики, що доводить важливість її повного, змістовного та чіткого формування. Ефективно розроблена облікова політика позитивно впливає на фінансовий стан підприємства та забезпечує результативність його діяльності.

**Ключові слова:** облікова політика, обліковий процес, бухгалтерський облік, «креативний облік», професійне судження.

ГОЛОВИНА Д.В.,  
ОЛЕКСЮК Е.Ф.,  
МУКОВИЗ В.С.

## **Формирование учетной политики на предприятии: проблемы и направления их решения**

**Предмет исследования** – теоретико–методические подходы к формированию учетной политики предприятия, проблемы ее реализации в современной бизнес–среде.

**Целью** написания **статьи** является исследование подходов к разработке учетной политики предприятия, выделение четких ее элементов и предоставление предложений по устранению возможных проблем при формировании.

**Методология проведения работы** – положения теорий ученых в исследовании учетной политики предприятия с использованием различных научных методов.

**Результат работы** – исследованы особенности формирования учетной политики на предприятии, раскрыты основные проблемы ее создания и предложены направления их решения.

**Выводы** – качество ведения бухгалтерского учета на предприятии прямым образом зависит от учетной политики, доказывает важность ее полного, содержательного и четкого формирования. Эффективно разработана учетная политика положительно влияет на финансовое состояние предприятия и обеспечивает результативность его деятельности.

**Ключевые слова:** учетная политика, учетный процесс, бухгалтерский учет, «креативный учет», профессиональное суждение.

HOLOVINA D.V.,  
OLEKSIUK O.F.,  
MUKOVIZ V.S.

## **Formation of accounting policy at the enterprise: problems and directions of their solution**

**Subject of research** – theoretical and methodical approaches to the formation of enterprise accounting policy, the problems of its implementation in the modern business environment.

The purpose of writing an article is to study the approaches to the development of accounting policies of the enterprise, the allocation of its clear elements and the provision of proposals for the elimination of possible problems in its formation.

**Methodology of the work** – the position of theories of scientists in the study of enterprise accounting policies using various scientific methods.

**The result of the work** – the features of formation of accounting policy at the enterprise are investigated, the main problems of its creation are revealed and directions of their solution are proposed.

**Conclusions** – the quality of accounting in the enterprise directly depends on accounting policies, which proves the importance of its complete, meaningful and clear formation. Effectively developed accounting policy positively affects the financial position of the company and ensures the effectiveness of its activities.

**Key words:** accounting policy, accounting process, accounting, «creative account», professional judgment.

**Постановка проблеми.** Сучасні економічні умови характеризуються активним розвитком трансформаційних та інформаційних процесів. Це обумовлює необхідність впровадження нових реформ, в тому числі і у сфері бухгалтерського обліку. Не можливо недооцінювати роль облікової політики в діяльності підприємств, оскільки її раціональна побудова безпосередньо впливає на фінансові результати діяльності. Ведення бухгалтерського обліку потребує наявності певних нормативних документів, які підтверджують облікову політику підприємства та узагальнюють її ключові елементи. Якісно сформована облікова політика дозволяє менеджменту приймати ефективні управлінські рішення, при цьому вона включає всі специфічні способи та методи ведення бухгалтерського обліку на підприємстві, що уособлюють в собі його галузеві особливості. Оскільки кожне підприємство є унікальним та має свою методологію формування облікової політики, то на практиці можуть виникати питання у розбіжності деяких показників бухгалтерської звітності.

**Аналіз останніх наукових досліджень.** Проблема формування облікової політики достатньо висвітлена у наукових дослідженнях з бухгалтерського обліку. Великий внесок був сформований такими вченими як Т.В. Барановською [1], С.Л. Березою [2], О.В. Боднарем [3], Т.Г. Камінською [4], Ю.Д. Маляревським [5]. Не зменшуючи вагомості проведених досліджень, залишаються невирішеними питання неоднозначності формування облікової політики, що полягає в поєднанні законодавчого аспекту з діючими регламентами на підприємстві. Внаслідок цього і досі є актуальним питання пріоритетності способів ведення бухгалтерського обліку і доцільності використання облікової політики, як окремих інструментів бухгалтерської методології.

**Метою статті** є дослідження підходів до розробки облікової політики підприємства, виділення чітких її елементів та надання пропозицій щодо усунення можливих проблем при її формуванні.

**Виклад основного матеріалу.** На сьогодні облікова політика виступає фундаментом в основі облікового процесу та є суттєвою складовою господарської діяльності будь-якого підприємства. Кожне підприємство самостійно формує елементи облікової політики, і таким чином створює систему бухгалтерського обліку, що обмежується рамками чинного законодавства, а також

підпадає під вплив сучасних умов ринкової діяльності підприємства. Оскільки облікова політика підприємств виступає поєднанням інтересів власників підприємств та законодавчим регулюванням, то її формування для задоволення інтересів суспільства в загальному є досить актуальним питанням в сучасних умовах. На думку професора Я.В. Олійник, підприємства розглядаються як інституційні суб'єкти, і будучи раціонально обмеженими, не завжди можуть обрати найкращі з наявних альтернатив принципи, методи та процедури бухгалтерського обліку, відштовхуючись лише від власних переваг, та визначити довгострокові наслідки від зробленого вибору [8, с.20].

Незважаючи на існування великої кількості наукових праць, які висвітлюють проблематику формування облікової політики підприємства, на сьогодні залишаються повною мірою нерозкритими її теоретичні засади. Причиною такої проблеми виступає відсутність досліджень щодо використання сучасних економічних теорій, які б змогли сформувані міцний теоретичний фундамент для реалізації облікової політики [8, с.210].

Закон України «Про бухгалтерський облік та фінансову звітність в Україні» [9] та НП(С)БО 1 «Загальні вимоги до фінансової звітності» визначають термін облікової політики, що являє собою сукупність принципів, методів і процедур, які використовуються підприємством для складання та подання фінансової звітності [7].

Значну роль у формуванні облікової політики визначають компетенція керівника і головного бухгалтера. Головний бухгалтер в свою чергу зобов'язаний забезпечувати дотримання на підприємстві єдиних методологічних засад бухгалтерського обліку, контролювати здійснення процесу бухгалтерського обліку, зокрема відображення на рахунках всіх господарських операцій, подавати фінансову звітність у встановлені терміни, забезпечувати перевірку бухгалтерського обліку у відокремлених підрозділах підприємства. Роль керівника полягає у створенні всіх належних умов для правильного ведення бухгалтерського обліку, контролі за виконанням всіма підрозділами належних функцій. Таким чином взаємодія та компетентність керівництва із бухгалтерським підрозділом забезпечує визначальну роль у формуванні облікової політики на підприємстві [3, с.14].

При формуванні облікової політики підприємства повинні враховувати всі необхідні факто-

ри для ефективного подальшого функціонування такої системи (рис. 1.).

Дослідивши основні фактори формування облікової політики та провівши аналіз наукових праць вітчизняних вчених, нами було встановлено наступне: на ефективність формування облікової політики та її реалізації на підприємстві впливають проблеми теоретичного та практичного характеру, які залишаються і досі не вирішеними. Зокрема, такими є:

- невизначеність облікової політики на підприємстві;
- проблемність у розробці методики формування облікової політики;
- відсутність єдиного нормативного документу на державному рівні, який би регулював всі питання щодо реалізації облікової політики;
- відсутність належного ставлення бухгалтерів до розробки ефективної облікової політики та відсутність їх творчого мислення при застосуванні норм законодавства;
- недосконалість теоретичних засад здійснення облікової політики.

Виявивши основні проблемні аспекти щодо формування облікової політики та її реалізації на підприємстві, дослідимо детально їх особливості для формування пропозицій їх вирішення.

Основною причиною відсутності теоретичних засад формування облікової політики є недоско-

налість досліджень сучасних економічних теорій, які б створили міцний фундамент теорії облікової політики. Для вирішення даної проблеми варто звернути уваги на неінституційну теорію, що висвітлена в працях Дж. Бернса та Р. Скапенса [10]. Зокрема слід розглянути поняття «професійне судження» та «креативний облік», які входять до складу цієї теорії.

Важливу роль відіграє проблема предметної невизначеності облікової політики, зокрема в даний час відсутнє чітке розуміння сфери її застосування. Це пов'язано із різноманітним трактуванням даного поняття в економічній та бухгалтерській літературі. Поняття облікової політики широко використовується як у фінансовому, так і в управлінському, стратегічному обліку, де суб'єкти ведення обліку приймають важливі рішення щодо конкретного бухгалтерського відображення всіх господарських операцій на підприємстві або організації облікової системи загалом. Внаслідок цього предмет облікової політики як основний інструмент бухгалтерського обліку значно розширюється, що зумовлює виникнення суперечностей в різних підходах вчених при дослідженні методики її здійснення, аналізу впливу на фінансовий результат діяльності підприємства тощо [1, с.20].

Розуміючи яким чином окремі елементи облікової політики впливають на фінансові результати, у багатьох підприємствах з'явилася б мож-

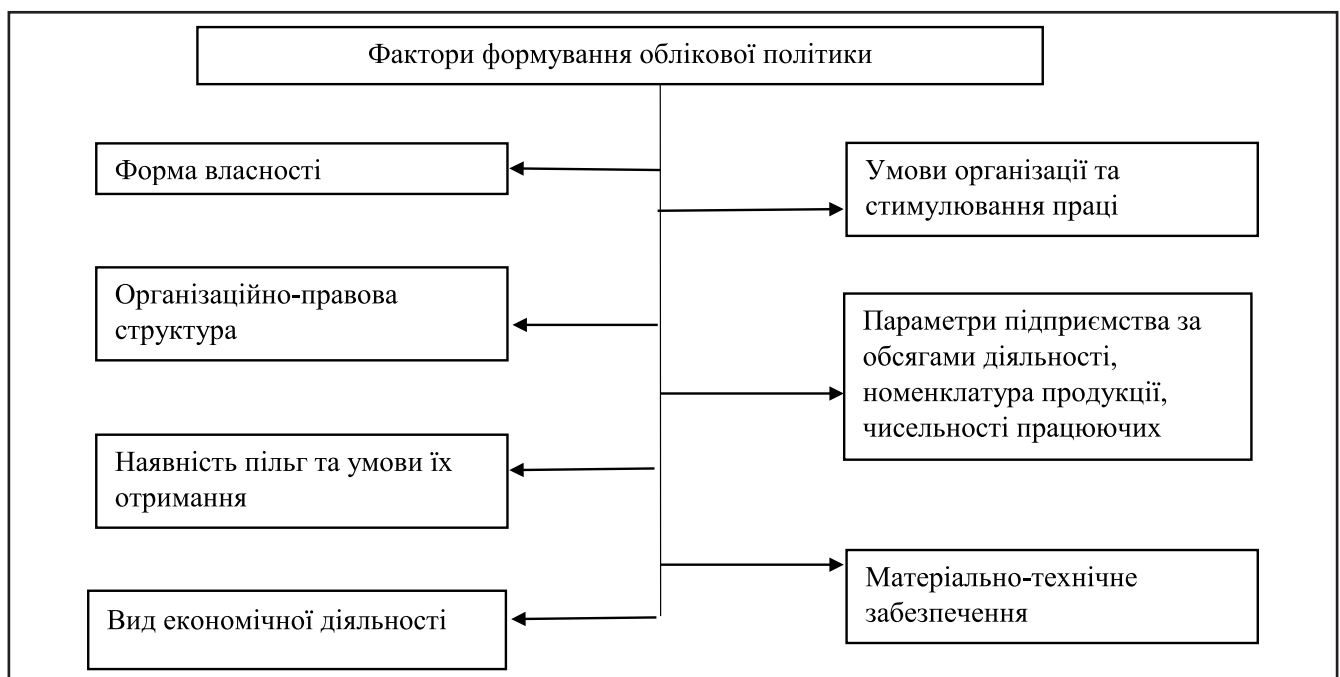

**Рисунок 1. Фактори формування облікової політики**

Джерело: розроблено автором



лівість збільшувати чи зменшувати показники своєї діяльності. Це відбувається через відсутність розроблених механізмів облікової політики. Ця проблема повинна вирішуватися на трьох рівнях: на державному, галузевому і локальному (на рівні підприємства), адже методика формування облікової політики повинна орієнтуватися на фактори, які впливають на діяльність підприємства та його середовище зокрема.

Також однією з основних проблем є відсутність єдиної встановленої законодавством форми наказу про облікову політику, що призводить до неоднозначності розуміння розділів. Суб'єкти економічного середовища часто стикаються з проблемами, які не мають достатньо обґрунтованого законодавчого регулювання. Шляхом вирішення даної проблеми є проведення стандартизації процесу формування наказу про облікову політику. Такий крок сприятиме розумінню змісту та проведенню аналізу для користувачів облікової інформації. В основі розроблення такого наказу повинен бути єдиний стандарт, що враховує багато нюансів, які не суперечать принципам свободи вибору бухгалтера і не перешкоджають реалізації його професійного судження [4, с.85].

Не можна не зважати на таку проблему, як відсутність єдиного державного нормативного документа, функції якого були б пов'язані з регулюванням питань щодо облікової політики на підприємствах. На багатьох українських підприємствах наказ про облікову політику складається формально та не структуровано, відсутній детальний порядок організації обліку. Тобто спостерігається вузький підхід до формування облікової політики, що полягає в складанні такої фінансової звітності, яка б не суперечила вимогам НП(С)БО, однак не містила основні елементи, які допомогли вирішувати складні питання, пов'язані з діяльністю підприємства. Завдяки впровадженню сучасних систем інформаційно-комп'ютерних технологій, застосуванню МСФЗ підприємство потребує формування якісної та ефективної облікової політики. Її новий формат полягає в розкритті інформації про дії економічних суб'єктів, які прямо впливають на фінансову звітність підприємства. Тобто доцільним в цьому випадку було б впровадження єдиного нормативного документу про облікову політику підприємства, яке повинно забезпечувати раціональний бухгалтерський облік.

Слід зазначити, що МСБО 8 «Облікові політики, зміни в облікових оцінках та помилки» регулює методологію формування облікової політики на підприємстві [6]. Тобто ухвалюючи новий нормативний документ, варто узагальнити всі існуючі законодавчі норми в цій сфері (зокрема Закон України «Про бухгалтерський облік та фінансову звітність в Україні» [9], НП(С)БО 1 «Загальні вимоги до фінансової звітності» [7]). Це дозволить систематизувати організаційні аспекти формування і реалізації облікової політики підприємства.

У рамках застосування норм чинного законодавства спостерігається проблема відсутності творчого мислення у бухгалтерів, так як більшість з них вважає, що формування наказу про облікову політику є лише формальністю і ніяк не сприяє підвищенню ефективності діяльності менеджменту підприємства. Насправді ж розумний підхід до формування облікової політики сприятиме підвищенню ефективності діяльності внутрішньої та зовнішньої (інвестори, позичальники) систем підприємства. Облікова політика впливає на стратегічне управління підприємством. З цього приводу О.В. Боднар зазначає, що головне завдання формування облікової політики в сучасних умовах полягає в подоланні інформаційного розриву між бухгалтерією і користувачами облікових і звітних даних. Зокрема з боку бухгалтерії необхідна розробка облікової політики, заснованої на ідеї прозорості діяльності організації та корисної інформації про цю діяльність [3, ст.17]. Прозорість полягає у впливі на стратегічні ініціативи підприємства, що мають більш тривалий період дії, ніж тактичні показники.

Однією з основних проблем при формуванні облікової політики є відсутність в ній або в додатках до неї робочого плану рахунків, переліку облікових реєстрів, графіку документообігу, що зумовлює невідповідності при здійсненні облікового процесу. Очевидним шляхом вирішення даного питання є обов'язкове включення до облікової політики вищеперерахованих пунктів.

Кожному підприємству при виборі методу обліку в обліковій політиці необхідно враховувати можливі наслідки прийняття рішень. Отже формування облікової політики – це процес поетапний і на кожному етапі визначається певний ряд питань, які відображені на рис. 1.2.

Таким чином, нами запропоновано здійснювати реалізацію облікової політики через виконан-



**Рисунок 2. Основні етапи формування облікової політики на підприємстві**

Джерело: розроблено автором

ня чотирьох етапів, що дозволить застосувати необхідні принципи, методи та способи ведення обліку, які дійсно відображають специфіку діяльності кожного підприємства і забезпечують формування якісної інформації для прийняття управлінських рішень на різних рівнях управління.

### Висновки

Встановлено, що формування облікової політики відіграє важливу роль у діяльності кожного підприємства. Її удосконалення здатне забезпечити підвищення ефективності ведення бухгалтерського обліку та надасть кращого розуміння своїх функцій суб'єктами економічної діяльності.

Розкривши особливості облікової політики нами було виявлено ряд проблем її формування та реалізації у процесі ведення своєї діяльності підприємством та запропоновано напрями їх вирішення. З метою вирішення зазначених проблем доцільно дотримуючись чіткої регламентації етапів при створенні облікової політики.

Отже, формування облікової політики на підприємстві – складний, багатоетапний і дуже важливий процес, який вимагає наявності технічних, організаційних та кадрових ресурсів.

### Список використаних джерел

1. Барановська Т.В. Облікова політика підприємств в Україні: теорія і практика: автореф. дис. канд. еко-

ном. наук: 08.06.04 / Т.В. Барановська. – Національний аграрний університет, Київ, 2015. – 27 с.

2. Береза С.Л. Побудова облікової політики відображення грошових активів та дебіторської заборгованості / С.Л. Береза // Вісник Житомирського державного технологічного університету. – 2017. – № 1(23). – С. 35–44.

3. Боднар О.В. Окремі аспекти формування облікової політики підприємства стосовно витрат на виробництво продукції / О.В. Боднар // Облік і фінанси. – 2014. – № 2(64). – С. 14–18.

4. Камінська Т.Г. Організація інформаційно-аналітичного забезпечення управління дебіторською заборгованістю підприємства / Т.Г. Камінська // Облік і фінанси АПК. – 2016. – № 4. – С. 81–86.

5. Малярєвський Ю.Д. Формування облікової політики підприємства / Ю.Д. Малярєвський // Економіка розвитку. – 2017. – № 3(39). – С. 105–107.

6. МСБО 8 Облікові політики, зміни в облікових оцінках та помилки [Електронний ресурс] / Режим доступу: [https://zakon.rada.gov.ua/laws/show/929\\_020](https://zakon.rada.gov.ua/laws/show/929_020).

7. Національне положення (Стандарт бухгалтерського обліку 1 «Загальні вимоги до фінансової звітності»: затв. Наказом Мін-ва фінансів України від 07.02.2013 р. № 73. – [Електронний ресурс] – Джерело доступу: <http://zakon.rada.gov.ua>.

8. Олійник Я.О. Методичні аспекти облікової політики підприємств / Я.О. Олійник // Видавництво Львівської політехніки. – 2012. – С.346.

9. Про бухгалтерський облік та фінансову звітність в Україні: Закон України від 16.07.1999 року №996 – XIV [Електронний ресурс]. – Режим доступу: <http://zakon.rada.gov.ua/cgi-bin/laws/main.cgi?nreg=996-14>.

10. Burns J. Management accounting change in the UK [Текст] / Burns J., Scapens R. // Journal of Management Accounting. – 2009. – №77 – P.28–30.

### References

1. Baranovs'ka T.V. Oblikova polityka pidpryyemstv v Ukraini: teoriya i praktyka [ The accounting policy of the enterprises in Ukraine ], 2015. – P.27.

2. Bereza S.L. Pobudova oblikovoyi polityky vidobrazhennya hroshovykh aktyviv ta debitors'koyi zaborhovanosti [ The construction of accounting policies for the display of cash assets and receivables]. Vnshnik Zhitomir's'kogo derzhavnogo tekhnologicheskogo univrsitetu [ The science magazine of the Zhytomyr National Technological University], 2017, 1 (23). P. 35–44.

3. Bodnar O.V. Okremi aspekty formuvannya oblikovoyi polityky pidpryyemstva stosovno vytrat na vyrobnytstvo produktsiyi [The separate aspects of enterprise accounting policy formation in the relation to production costs]. Oblnk n fhnsani [The science magazine], 2014.2 (64). P. 14–18.

4. Kamhns'ka T.G. Orhanizatsiya informatsiyno-analitychnoho zabezpechennya upravlinnya debitors'koyu zaborhovanistyu pidpryyemstva [ The organization of information and analytical support for the management of the account receivable of the enterprise]. Oblnk n fhnsani [ The science magazine], 2016, 4. P. 81–86.

5. Malyarevs'kiy YU.D. Formuvannya oblikovoyi polityky pidpryyemstva [The formation of the accounting policy of the enterprise]. Ekonomika rozvitku [The science magazine], 2017, 3 (39) P. 105–107.

6. International Accounting Standarts 8 [Electronic resource]: [https://zakon.rada.gov.ua/laws/show/929\\_020](https://zakon.rada.gov.ua/laws/show/929_020).

7. Natsional Accounting Standarts 1 [Electronic resource]: <http://zakon.rada.gov.ua>.

8. Olhnyk YA.O. Metodichni aspekty oblikovoyi polityky pidpryyemstv [The methodological aspects of the accounting policy of the enterprise]. Vidavnistvo L'vyns'kon' polntekhniki [The magazine of the Lviv Polytechnic], 2012, P.346.

9. Pro bukhhalters'kyu oblik ta finansovu zvitnist' v Ukraini: Zakon Ukrainy 16.07.1999 №996 – XIV [The accounting and Financial Reporting in Ukraine: The Law of Ukraine]. [Elektronnyy resurs]: <http://zakon.rada.gov.ua/cgi-bin/laws/main.cgi?nreg=996-14>.

10. Burns J. Management accounting change in the UK [Текст] / Burns J., Scapens R. // Journal of Management Accounting. – 2009. – №77 – P.28–30.

### Дані про авторів

**Головіна Дар'я Вікторівна,**

к.е.н., доцент кафедри обліку та оподаткування, Київський національний торговельно-економічний університет

е-mail: [dvkarpenko88@gmail.com](mailto:dvkarpenko88@gmail.com)

**Олексюк Олена Федорівна,**

студентка факультету обліку аудиту та інформаційних систем, Київський національний торговельно-економічний університет

е-mail: [olenka7712341526@gmail.com](mailto:olenka7712341526@gmail.com)

**Муковіз Василь Степанович,**

доцент кафедри обліку та оподаткування, Київський національний торговельно-економічний університет

е-mail: [mvc1963@ukr.net](mailto:mvc1963@ukr.net)

### Данные об авторах

**Головина Дарья Викторовна,**

к.э.н., доцент кафедры учета и налогообложения, Киевский национальный торгово-экономический университет

е-mail: [dvkarpenko88@gmail.com](mailto:dvkarpenko88@gmail.com)

**Олексюк Елена Федоровна,**

студентка факультета учета, аудита и информационных систем, Киевский национальный торгово-экономический университет

е-mail: [olenka7712341526@gmail.com](mailto:olenka7712341526@gmail.com)

**Муковиз Василий Степанович,**

доцент кафедры учета и налогообложения, Киевский национальный торгово-экономический университет

е-mail: [olenka7712341526@gmail.com](mailto:olenka7712341526@gmail.com)

### Data about the authors

**Daria Holovina,**

Candidate of Economic Sciences, Associate Professor, Department of Accounting and Taxation, Kyiv National Trade and Economics University

е-mail: [dvkarpenko88@gmail.com](mailto:dvkarpenko88@gmail.com)

**Olena Oleksiuk,**

Student the accounting, audit and information system faculty, Kiev national trade and economic university

е-mail: [olenka7712341526@gmail.com](mailto:olenka7712341526@gmail.com)

**Vasyl Mukoviz,**

Associate Professor, Department of Accounting and Taxation, Kyiv National Trade and Economics University

е-mail: [mvc1963@ukr.net](mailto:mvc1963@ukr.net)

## Підходи до формування комунікаційних стратегій підприємства в мережі Інтернет

**Предметом дослідження** є теоретико–методичні підходи до формування комунікаційних стратегій підприємств в мережі Інтернет.

**Метою дослідження** є розкриття теоретико–методичних підходів до формування комунікаційних стратегій за допомогою інструментів Інтернет.

**Методи дослідження.** У роботі використані діалектичний метод наукового пізнання, метод аналізу і синтезу, порівняльний метод, метод узагальнення даних.

**Результати роботи.** У статті дано визначення сутності категорії «стратегія маркетингових комунікацій»; визначено фактори розвитку ринку Інтернет–комунікацій в Україні; виокремлено чотири основні етапи, з яких складається побудова стратегії комунікації в мережі Інтернет.

**Висновки.** Результатами проведеного дослідження стали наступні висновки. Виокремлено чотири основних етапи, з яких складається побудова стратегії комунікації в мережі Інтернет, а саме: етап розробки концепції комунікативної програми та її планування, етап практичної реалізації комунікативної програми, етап відстеження процесу реалізації комунікативної програми та етап оцінки ефективності маркетингової комунікації в Інтернеті.

**Ключові слова:** маркетинг, комунікації, підприємства, конкуренція, ринок, споживачі, ефективність, товари.

ГУШТАН Т.В.

## Подходы к формированию коммуникационных стратегий предприятия в сети Интернет

**Предметом исследования** являются теоретико–методические подходы к формированию коммуникационных стратегий предприятий в сети Интернет.

**Целью исследования** является раскрытие теоретико–методических подходов к формированию коммуникационных стратегий с помощью инструментов Интернет.

**Методы исследования.** В работе использованы диалектический метод научного познания, метод анализа и синтеза, сравнительный метод, метод обобщения данных.

**Результаты работы.** В статье дано определение сущности категории «стратегия маркетинговых коммуникаций»; определены факторы развития рынка Интернет–коммуникаций в Украине; выделены четыре основных этапа, из которых состоит построение стратегии коммуникации в сети Интернет.

**Выводы.** Результатами проведенного исследования стали следующие выводы. Выделены четыре основных этапа, из которых состоит построение стратегии коммуникации в сети Интернет, а именно: этап разработки концепции коммуникативной программы и ее планирования, этап практической реализации коммуникативной программы, этап отслеживания процесса реализации коммуникативной программы и этап оценки эффективности маркетинговой коммуникации в Интернете.

**Ключевые слова:** маркетинг, коммуникации, предприятия, конкуренция, рынок, потребители, эффективность, товары.

HUSHTAN T.V.

## Approaches to the formation of communication strategies of the enterprise in the Internet

**The subject of the study** is theoretical and methodical approaches to the formation of communication strategies of enterprises in the Internet.

**The purpose of the study** is to uncover theoretical and methodological approaches to the formation of communication strategies with the help of Internet tools.

**Methods of research.** *In the work the dialectical method of scientific knowledge, the method of analysis and synthesis, the comparative method, the method of data generalization are used.*

**Results of work.** *The article defines the essence of the category «strategy of marketing communications»; the factors of development of the market of Internet communications in Ukraine are determined; there are four main stages that outlined in the construction of a communication strategy on the Internet.*

**Conclusions.** *The results of the study were follows. There are four main stages from which the development of the communication strategy in the Internet is developed, namely: the stage of development of the concept of the communicative program and its planning, the stage of practical implementation of the communicative program, the stage of tracking the implementation of the communicative program and the stage of assessing the effectiveness of marketing communication on the Internet.*

**Key words:** *marketing, communications, enterprises, competition, market, consumers, efficiency, goods.*

**Постановка проблеми.** В умовах конкурентної боротьби постійно зростає необхідність вдосконалення механізму просування товарів на ринках, що обумовлює необхідність пошуку найбільш ефективних інструментів комунікативного впливу на ринок. Останнім часом, саме завдяки активному розвитку інформаційних технологій для підприємств відкрився новий інструмент комунікацій – комунікації за допомогою інформаційних технологій та мережі Інтернет. В Україні, комунікації в Інтернет використовується більшістю компаній, здебільшого, як елемент комплексу заходів для створення сприятливого іміджу. У той же час у розвинених країнах інформаційні технології займають одне із провідних місць в системі комунікацій та є високоефективним комунікативним інструментом. Тому можна цілком обґрунтовано говорити про те, що в перспективі і українські компанії почнуть більш активно застосовувати сучасні інформаційні – технології в своїх комунікаційних цілях. На даний момент використання сучасних інформаційних технологій як засобу маркетингових комунікацій є найбільш вузьким та малодослідженим місцем.

**Аналіз останніх досліджень та публікацій.** Вагомий науковий внесок в опрацювання проблем комунікаційної діяльності зробили такі вітчизняні і зарубіжні вчені, як Н. Ведмідь, Л. Койк, О. Коростіль, Ф. Котлер, К. Ротцол, Р. Шмаленсі тощо. Однак, питання застосування сучасних інформаційних технологій в комунікаційних стратегіях підприємств залишаються малодослідженими, що обумовлює необхідність проведення подальших досліджень у цих напрямках.

**Мета статті** – розкрити теоретико-методичні підходи до формування комунікаційних стратегій за допомогою інструментів Інтернет.

**Виклад основного матеріалу.** В сучасних умовах динамічного конкурентного середовища застосування стратегічного підходу вкрай важливе у всіх функціональних сферах діяльності підприємства. Науковці не мають єдиної точки зору стосовно сутності категорії “стратегія маркетингових комунікацій”. Так, на думку Т.О. Примак, під стратегією маркетингових комунікацій варто розуміти сукупність чотирьох складових елементів – реклами, персонального продажу, стимулювання збуту та PR, що повинні бути чітко скоординовані між собою та орієнтовані на досягнення стратегічної цілі маркетингових комунікацій [9]. Український дослідник І. Должанський пропонує розглядати стратегію маркетингових комунікацій як елемент процесу стратегічного планування, що займає своє місце в ієрархії цілей і стратегій організації [4]. При розробці комунікаційної стратегії необхідно враховувати багато додаткових факторів, які впливають на вибір організацією комунікаційних інструментів та їх співвідношення в комунікаційному наборі (цільовий ринок, кон’юнктура, життєвий цикл продукту, рівень конкуренції, фінансові обмеження організації, галузева специфіка та ін.). Таким чином, можна стверджувати, що прийняття рішення щодо структури маркетингових комунікацій є найважливішою проблемою в процесі розробки комунікаційної стратегії і одним з головних завдань планування маркетингових комунікацій в організації.

Сукупність дій по організації реклами, стимулюванню продажу, відносинам із громадськістю і т.д., тобто програма маркетингових комунікацій, визначаються з урахуванням цілей підприємства, що залежать від її загальної політики. При цьому найбільш часто використовуваними цілями є наступні цілі: підвищення власної популярнос-

ті; створення певного іміджу (точність, швидкість); зміцнення звичних зв'язків з постійними клієнтами; збільшення числа споживачів, відвойованих у конкурентів; залучення нових клієнтів за допомогою збільшення початкового попиту; збільшення непрямым чином ефективності роботи торговельного персоналу. Можна сказати, що стратегічний підхід до маркетингової комунікації виходить із необхідності повного урахування самої стратегії господарської діяльності, принципових властивостей будь-якої маркетингової комунікації як системи та особливостей її розвитку з урахуванням умов і цілей розвитку конкретного підприємства.

Сьогодні в розпорядженні компанії існує комплексна система маркетингових комунікацій: спілкування з посередниками, із споживачами продукції і різними контактними аудиторіями; посередники обмінюються інформацією зі своїми клієнтами і іншими споживачами; споживачі розповідають про товари іншим споживачам. В сучасних умовах одним із новітніх та ефективних методів поширення інформації є Інтернет-технології, а різкий розвиток Інтернет-технологій доводить високу комунікативну силу даного джерела інформування. Розвитку ринку Інтернет-комунікацій в Україні, передусім, сприяли такі фактори як: 1) розвиток Інтернет-технологій в Україні, збільшення Інтернет-аудиторії; 2) поступове перенасичення рекламою традиційних медіа-радіо, телебачення, зовнішньої та пресової реклами, що призводило до скорочення ефективності рекламних витрат рекламодавців у цих медіа; 3) для багатьох невеликих компаній Інтернет-реклама дозволяє досягти бажаного ефекту навіть при відносно малих бюджетах на проведення рекламної кампанії; 4) для багатьох компаній, які продають на ринку достатньо сучасні та високотехнологічні товари, Інтернет відкриває нові можливості для їх рекламування та просування. На даний час, практика значно випереджає представлене у вітчизняній економічній літературі, наукове осмислення процесів ефективного управління комунікативною діяльністю українських підприємств, при цьому в найбільшій мірі це стосується такої компоненти комунікативної діяльності як використання сучасних інформаційних технологій як засобу маркетингових комунікацій. Аналіз робіт дослідників застосування Інтернет-технологій в маркетингових комунікаціях дозволив виокремити 4 основних етапи, з яких складається побудова стратегії комунікації в мережі Інтернет, а саме – етап роз-

робки концепції комунікативної програми та її планування, етап практичної реалізації комунікативної програми, етап відстеження процесу реалізації комунікативної програми та етап оцінки ефективності маркетингової комунікації в Інтернет.

На етапі формування комунікативної концепції та планування Інтернет-комунікації проводиться попереднє дослідження і постановка завдань комунікативної програми, виділяються ключові етапи її проходження і способи реалізації. В кінцевому рахунку план Інтернет-комунікації описує види використовуваних комунікативних засобів, місця їх розміщення, терміни розміщення, варіанти тарифікації та передбачувану ефективність кампанії. На етапі фактичного здійснення комунікативної кампанії відбувається створення необхідних інформаційних матеріалів (дизайнерське проектування та програмна реалізація), при цьому для проведення масштабної кампанії для посилення ефекту синергії, використовується не тільки Інтернет, але і ЗМІ, і зовнішня реклама, реклама на радіо. Особливостями Інтернет-комунікації є той факт, що Інтернет дозволяє динамічно відслідковувати і коригувати хід комунікативної кампанії (наприклад, відредагувати семантичне ядро або оперативно змінити інформаційні матеріали), а тому на третьому етапі реалізації стратегії Інтернет-комунікації, здійснюється відстеження ходу рекламної кампанії та у разі необхідності здійснюється її коригування.

Заключним етапом реалізації стратегії Інтернет-комунікації є аналіз її результатів. Від цілей Інтернет-комунікації (наприклад, збільшення продаж, підвищення рівня впізнання торговельної марки) залежить і спосіб оцінки її ефективності. Оцінка ефективності комунікативної політики в Інтернеті, допомагає визначити правильність обраної стратегії Інтернет-комунікації, а також доцільність здійснених витрат на Інтернет-заходи, для чого витрати на Інтернет-комунікації зіставляються із сумарним результатом. Оцінка ефективності комунікативної політики окремих кампаній, визначає доцільність вкладень у дану кампанію. Щоб зрозуміти більш об'єктивні висновки, результати кампанії зіставляються з результатами раніше проведених кампаній. Отже, застосування Інтернет при організації комунікаційних процесів сучасних підприємств є вагомим фактором забезпечення високої ефективності функціонування системи маркетингових комунікацій підприємств.

При цьому однією із галузей економічної діяльності, в яких використання сучасних Інтернет-технологій найбільш доцільне, є туристична галузь. Широке застосування Інтернет-технологій стає одним із найактуальніших завдань в індустрії туризму. Створення потужних комп'ютерних систем бронювання засобів розміщення і транспорту, екскурсійного та культурно-оздоровчого обслуговування, інформація про наявність і доступність тих або інших турів, маршрутів, туристичного потенціалу країн і регіонів – весь комплекс цих питань стає актуальним для організації поточної та майбутньої діяльності туристичних підприємств.

### Висновки

У сучасних умовах Інтернет-технології можуть виконувати такі функції в діяльності підприємств як – маркетингові комунікативні функції, функції створення інформаційно-аналітичного забезпечення управлінського процесу та збутові і логістичні функції, що знаходять свою реалізацію в сучасних технологіях електронної комерції. На підставі опрацювання теоретичних положень та практики реалізації стратегії Інтернет-комунікацій, виокремлено чотири основних етапи, з яких складається побудова стратегії комунікацій в мережі Інтернет.

### Список використаних джерел

1. Важинський Ф. А., Колодійчук А. В. Маркетингові дослідження в системі управління конкурентоспроможністю підприємств // Науковий вісник НЛТУ України: зб. наук.-техн. праць. Львів: РВВ НЛТУ України. 2009. Вип. 19.1. С. 125–130.
2. Гаврилко П. П., Колодійчук А. В., Черторицький В. М. Фактори інноваційного розвитку промисловості // Науковий вісник НЛТУ України: зб. наук.-техн. праць. 2011. Вип. 21.11. С. 201–205.
3. Гоголь Г. П., Колодійчук А. В., Яремко А. Ю. Сутність збутової діяльності машинобудівних підприємств // Науковий вісник НЛТУ України: зб. наук.-техн. праць. 2010. Вип. 20.7. С. 148–153.
4. Должанский И. З. Разработка эффективной медиа-стратегии продвижения бренда в рамках коммуникационной политики предприятия // Экономика: проблемы теории та практики. 2004. Вип. 188, Т. 1. С. 220–228.
5. Колодійчук А.В. Інформація як фактор інноваційного розвитку економіки // Формування ринкових відносин в Україні. 2012. №5/1(132). С. 58–62.
6. Колодійчук А.В. Особливості функціонування машинобудівних підприємств на сучасному етапі роз-

витку економіки України / А.В. Колодійчук, В.М. Пісний // Зб. наук.-техн. праць НЛТУ України. – 2009. – Вип.19.13. – С. 172–178.

7. Колодійчук А. В., Пісний В. М., Семчук Ж. В. Сутність інновацій, структура та основні етапи інноваційного процесу // Науковий вісник НЛТУ України. 2009. Вип. 19.9. С. 191–196.

8. Молнар О. С., Кушнір Ю. Б., Важинський Ф. А. Передумови та стан розвитку сільського зеленого туризму на Закарпатті // Науковий вісник Ужгородського університету. Серія: Економіка. 2010. Вип. 31. С. 120–124.

9. Примак Т. О. Ринок маркетингових комунікацій: стратегічний аспект // Проблеми формування і розвитку ринкової економіки в Україні. 2003. Вип.8: С. 60–63.

10. Чорна Н. П. Пріоритетні напрямки інноваційного розвитку харчової промисловості у контексті забезпечення продовольчої безпеки держави // Вісник економічної науки України. 2012. № 2 (22). С. 177–179.

11. Чорний Р. С. Активізація розвитку сфери зайнятості як фактор формування трудового потенціалу у сільській місцевості // Агросвіт. 2013. №8. С.38–41.

### References

1. Vazhynskyy, F. A., & Kolodiychuk, A. V. (2009). Marketynhovi doslidzhennya v systemi upravlinnya konkurentospromozhnisty pidpryyemstv [Marketing research in the system of competitiveness management of enterprises]. In Naukovyy visnyk NLTU Ukrayiny [Scientific Bulletin of National Forestry University of Ukraine]: Vol. 19.1 (pp. 125–130). [in Ukrainian].
2. Havrylko, P. P., Kolodiychuk, A. V., & Chertoryzhskyy, V. M. (2011). Faktory innovatsiynoho rozvytku promyslovosti [Factors of innovation development of industry]. In Naukovyy visnyk NLTU Ukrayiny [Scientific Bulletin of National Forestry University of Ukraine]: Vol. 21.11 (pp. 201–205). [in Ukrainian].
3. Hohol, H. P., Kolodiychuk, A. V., & Yaremko, A. Yu. (2010). Sutnist' zbutovoyi diyal'nosti mashynobudivnykh pidpryyemstv [The essence of the sales activities of machine-building enterprises]. In Naukovyy visnyk NLTU Ukrayiny [Scientific Bulletin of National Forestry University of Ukraine]: Vol. 20.7 (pp. 148–153). [in Ukrainian].
4. Dolzhanskiy, I. Z. (2004). Razrabotka effektivnoy media-strategii prodvizheniya brenda v ramkakh kommunikatsionnoy politiki predpriyatiya [Developing an effective media strategy for promoting a brand within the framework of an enterprise's communication policy]. In Ekonomika: problemy teorii ta praktyky [Economics: problems of theory and practice]: Vol. 188 (1) (pp. 220–228). [in Russian].

5. Kolodiychuk, A. V. (2012). Informatsiya yak faktor innovatsiynoho rozvytku ekonomiky [Information as a factor of innovation development of the economy]. In Formuvannya rynkovykh vidnosyn v Ukraini [Formation of market relations in Ukraine]: Vol. 5/1(132) (pp. 58–62). [in Ukrainian].

6. Kolodiychuk, A. V., & Pisnyy, V. M. (2009). Osoblyvosti funktsionuvannya mashynobudivnykh pidpryyemstv na suchasnomu etapi rozvytku ekonomiky Ukrainy [Features of functioning of machine-building enterprises at the current stage of development of the economy of Ukraine]. In Naukovyy visnyk NLTU Ukrainy [Scientific Bulletin of National Forestry University of Ukraine]: Vol. 19.13 (pp. 172–178). [in Ukrainian].

7. Kolodiychuk, A. V., Pisnyy V. M., & Semchuk Zh. V. (2009). Sutnist' innovatsiy, struktura ta osnovni etapy innovatsiynoho protsesu [The essence of innovation, the structure and the main stages of the innovation process]. In Naukovyy visnyk NLTU Ukrainy [Scientific Bulletin of National Forestry University of Ukraine]: Vol. 19.9 (pp. 191–196). [in Ukrainian].

8. Molnar, O. S., Kushnir, Yu. B., & Vazhynskyy, F. A. (2010). Peredumovy ta stan rozvytku sil's'koho zelenoho turyzmu na Zakarpatti [Background and state of development of rural green tourism in Transcarpathia]. In Naukovyy visnyk Uzhhorods'koho universytetu. Seriya: Ekonomika [Scientific Bulletin of Uzhhorod University. Series: Economics]: Vol. 31 (pp. 120–124). [in Ukrainian].

9. Prymak, T. O. (2003). Rynok marketynhovyykh komunikatsiy: stratehichnyy aspekt [The market of marketing communications: the strategic aspect]. In Problemy formuvannya i rozvytku rynkovoyi ekonomiky v Ukraini [Problems of the formation and development of a market economy in Ukraine]: Vol. 8 (pp. 60–63). [in Ukrainian].

10. Chorna, N. P. (2012). Priorityetni napryamky innovatsiynoho rozvytku kharchovoyi promyslovosti u konteksti zabezpechennya prodovol'choyi bezpeky derzhavy [Priority directions of innovative development of the food industry in the context of ensuring food security of the state]. Visnyk ekonomichnoyi nauky Ukrainy – Bulletin of Economic Sciences of Ukraine, 2 (22), 177–179. [in Ukrainian].

11. Chornyy, R. S. (2013). Aktyvizatsiya rozvytku sfery zaynyatosti yak faktor formuvannya trudovoho potentsialu u sil's'kiy mistsevosti [Activation of the development of the sphere of employment as a factor for the formation of labor potential in rural areas]. Agrosvit – Agrosvit, 8, 38–41. [in Ukrainian].

**Дані про автора**

**Гуштан Тетяна Вікторівна,**

к.е.н., доцент Ужгородського торговельно-економічного інституту Київського національного торговельно-економічного університету  
e-mail: info@utei-knteu.org.ua

**Данные об авторе**

**Гуштан Татьяна Викторовна,**

к.э.н., доцент Ужгородского торгового-экономического института Киевского национального торгового-экономического университета  
e-mail: info@utei-knteu.org.ua

**Data about author**

**Tetyana Hushtan,**

Ph.D. of Economics, Associate Professor, Uzhgorod Trade and Economic Institute of the Kiev National Trade and Economic University  
e-mail: info@utei-knteu.org.ua

УДК 338.24

DOI: 10.5281/zenodo.3336051

КОВАЛЕНКО О.М.,

ВОРОБІЙОВА Н.П.,

ВІНІЧУК І.М.

## Коучинг у системі чинників ефективного управління людськими ресурсами підприємства

**Предмет дослідження** – один із сучасних інструментів управління ефективністю праці на підприємстві – коучинг, його змістовна та функціональна сутність, місце та роль коучингу у підвищенні ефективності діяльності підприємства.

**Метою** написання **статті** є обґрунтування важливості застосування коучингу як важливого чинника та інструменту підвищення ефективності управління людськими ресурсами підприємства.

**Методологія проведення роботи** – системно-структурний та порівняльний аналіз (для фор-



мування механізму ефективного управління людськими ресурсами на підприємстві за допомогою технології коучингу); монографічний (при вивченні проблем функціонування людського капіталу на підприємстві та можливості його мотивування); історичний (при вивченні генезису поняття коучинг).

**Результати роботи** – запропоновано використовувати коучинг як новітній метод, що поєднує у собі різноманітні методики та управлінські техніки, а також дає нові можливості щодо розвитку персоналу та впливає на результати діяльності окремих працівників, а також підприємства загалом. Висвітлені трактування коучингу як категорії, показані його функції в системі управління людськими ресурсами. Розкрито сфери застосування коучингу: адміністративний коучинг, бізнес-коучинг та життєвий коучинг. Розглянуті проблеми, з якими стикається підприємство при запровадженні даної новітньої методики роботи з персоналом. Показані переваги коучингу як методики роботи з людськими ресурсами підприємства та інструменту забезпечення їх дієвої мотивації.

**Висновки** – коучинг є потужним інструментом, що дозволяє досягти вагомих результатів щодо покращення ефективності роботи персоналу, адже надає можливість працівнику повністю розкрити свій внутрішній потенціал і використовувати його в інтересах компанії. Тому використання коучингу в управлінні стратегічним розвитком підприємства є важливим чинником реалізації поставлених цілей.

**Ключові слова:** коучинг, ефективність, управління персоналом, мотивація праці, стратегія розвитку підприємства.

КОВАЛЕНКО Е.Н.,  
ВОРОБЬЄВА Н.П.,  
ВИНИЧУК І.М.

## Коучинг в системі факторів ефективного управління людськими ресурсами підприємства

**Предмет исследования** – один из современных инструментов управления эффективностью труда на предприятии – коучинг, его содержательная и функциональная сущность, место и роль коучинга в повышении эффективности деятельности предприятия.

**Целью** написания статьи является обоснование важности применения коучинга как важного фактора и инструмента повышения эффективности управления людськими ресурсами предприятия.

**Методология проведения работы** – системно-структурный и сравнительный анализ (для формирования механизма эффективного управления людськими ресурсами на предприятии с помощью технологии коучинга), монографический (при изучении проблем функционирования человеческого капитала на предприятии и возможности его мотивирования), исторический (при изучении генезиса понятия коучинг).

**Результаты работы** – предложено использовать коучинг как новейший метод, сочетающий в себе различные методики и управленческие техники, а также дающий новые возможности по развитию персонала и влияющий на результаты деятельности отдельных работников, а также предприятия в целом. Освещены трактовки коучинга как категории, показаны его функции в системе управления людськими ресурсами. Раскрыты сферы применения коучинга: административный коучинг, коучинг и жизненный коучинг. Рассмотрены проблемы, с которыми сталкивается предприятие при внедрении данной новейшей методики работы с персоналом. Показаны преимущества коучинга как методики работы с людськими ресурсами предприятия и инструмента обеспечения их эффективной мотивации.

**Выводы** – коучинг является мощным инструментом, позволяющим достичь весомых результатов по улучшению эффективности работы персонала, поскольку дает возможность работнику полностью раскрыть свой внутренний потенциал и использовать его в интересах компании. Поэтому использование коучинга в управлении стратегическим развитием предприятия является важным фактором реализации поставленных целей.

**Ключевые слова:** коучинг, эффективность, управление персоналом, мотивация труда, стратегия развития предприятия.

## Coaching in the system of efficient management of enterprise human resources

**The subject of research** – one of the modern tools for managing the efficiency of work at the enterprise – coaching, its content and functional essence, the place and role of coaching in improving the efficiency of the enterprise.

**The purpose of the article** is to substantiate the importance of using coaching as an important factor and a tool for improving the efficiency of human resources management of the enterprise.

**Methodology of work** – system–structural and comparative analysis (for forming the mechanism of effective management of human resources in the enterprise through the technology of coaching); monographic (in studying the problems of functioning of human capital in the enterprise and the possibilities of its motivation); historical (in the study of the genesis of the concept of coaching).

**The results of the work** – proposed to use coaching as an innovative method combining various techniques and management techniques, as well as providing new opportunities for personnel development and affecting the performance of individual employees as well as enterprises in general. The interpretation of coaching as a category are given, shows its functions in the human resources management system. Areas of application of coaching are revealed: administrative coaching, business coaching and life coaching. The problems encountered by the enterprise when introducing this new method of personnel work are considered. The advantages of coaching as methods of work with human resources of the enterprise and the tool for ensuring their effective motivation are shown.

**Conclusions** – Coaching is a powerful tool that allows you to achieve significant results in terms of improving staff performance, since it enables the employee to fully disclose their internal potential and use it in the interests of the company. Therefore, the use of coaching in the management of strategic development of the enterprise is an important factor in achieving the goals set.

**Key words:** coaching, efficiency, personnel management, work motivation, enterprise development strategy.

**Постановка проблеми.** Успіхи у реалізації розробленої стратегії розвитку будь-якого підприємства передбачають ефективну господарську діяльність. Щоб забезпечити успішну діяльність протягом тривалого часу, щоб існувати і досягати поставлених цілей, управління організацією має бути як результативним, так і ефективним. Потребу в ефективному та раціональному веденні господарської діяльності організації зумовлює як проблема обмеженості ресурсів, так і постійне її прагнення до зростання результатів діяльності. Відповідно, залучення та ефективне використання наявних ресурсів підприємства дає змогу задовольнити максимум його потреб та отримати необхідний результат.

Разом з тим, серед важливих завдань управлінської ланки – пошук шляхів підвищення праці на підприємстві, що безпосередньо пов'язано з розвитком його людського потенціалу. Дедалі частіше власники підприємств здійснюють по-

шук способів адаптації працівників до вимог, які до них висуваються, та приділяють значну увагу їх професійному зростанню. Тому розгляд функціональної та змістовної сутності коучингу як інструменту управління ефективністю праці та важливого чинника зростання результативної діяльності організації набуває актуальності та значущості.

**Аналіз останніх наукових досліджень.** Серед зарубіжних науковців категорія «коучинг» є достатньо досліджуваною. Розгляду питань застосування коучингу на підприємствах присвячено праці знаних зарубіжних науковців, серед яких Т.Голві, Р.Ділтс, С.Канніо, М.Р.Джей, Л.Уїтворт, Ф.Сендал, Дж.Уїтмор. Серед вітчизняних науковців та практиків відзначимо роботи О.Нежинської, В.Кулик, Є.Логвиновського, М.Нагари, О.Парок, І.Шеховцової.

Зазначимо, що практика господарювання вітчизняних підприємств показує незначне використання коучингу як інструменту управління

ефективністю праці, оскільки мають місце як недостатні теоретичні напрацювання з цієї проблематики, так і необізнаність керівників багатьох вітчизняних підприємств щодо ефективності такого підходу до управління персоналом та покращення ефективної діяльності підприємства в цілому.

**Метою роботи** є обґрунтування важливості застосування коучингу як важливого чинника та інструменту підвищення ефективності управління людськими ресурсами підприємства.

**Виклад основного матеріалу.** Згідно з теорією менеджменту підприємство складається з двох підсистем: керуючої (суб'єкти управління) та керованої (об'єкти управління). Оскільки суб'єкти та об'єкти управління взаємодіють між собою, відповідно структура і процеси керованої підсистеми визначають структуру і спрямованість керуючої, що знаходить свій прояв в удосконаленні форм, а також методів управління.

Умови роботи, які створюються з урахуванням повної відповідності культури підприємства процесу ефективної реалізації стратегії, повинні забезпечувати співробітників системою правил, які визначають, як їм здійснювати діяльність на підприємстві.

Людський фактор у роботі нині є пріоритетним, адже, з одного боку, у зв'язку з ускладненням виробничих процесів вартість людської помилки істотно зростає, а з іншого – посилюється конкурентна боротьба за нові ідеї та практичне їх втілення. Саме тому в сфері управління персоналом з'являється технології, спрямовані на забезпечення успішного розвитку підприємства.

Серед сучасних заходів, спрямованих на покращання системи управління розвитком підприємства, – атестації, управління деревом цілей, заходи, спрямовані на формування та розвиток організаційної культури і підтримку корпоративного духу, тренінги, дії, необхідні для прискорення адаптації нових співробітників, робота з резервом.

Новітнім методом, що поєднує у собі різноманітні методики та управлінські техніки, а також дає нові можливості щодо розвитку персоналу та впливає на результати діяльності окремих працівників, а також підприємства загалом, є коучинг. Сучасні методи управління в стилі коучингу представляють собою «погляд на співробітників як на величезний додатковий ресурс підприємства» [9]. При цьому кожен працівник розглядається як справді унікальна, творча особистість, котра здатна само-

стійно вирішувати поставлені завдання, виявляти ініціативу у робочих питаннях, підходити до вибору виважено, приймати на себе відповідальність і приймати виважені рішення.

Застосування в управлінні коучинг набув на початку 90-х рр.. XX ст. як:

- технологія, що «переміщає людину із зони проблеми в зону її ефективного рішення» [9];
- система, котра надає можливість побачити, розкрити нові підходи та можливості, побачити потенціал працівника, шукати та знаходити нестандартне рішення поставленого завдання;
- особлива взаємодія людини і коуча, коли останній не пропонує готових порад і рекомендацій щодо конкретної ситуації, а сприяє розкриттю особистого потенціалу людини.

У XXI ст. коучинг поширився у переважній більшості економічно розвинених країнах. Особливо активно його почали застосувати у сфері управління людськими ресурсами. Використання технологій коучингу допомагає працівнику набути нових здатностей та навичок і досягти значних успіхів, адже цілі, що ставляться, набувають більш свідомого і узгодженого характеру. Нині розвиток коучингу як технології відбувається за кількома напрямками: особистий коучинг, професійний коучинг, бізнес-коучинг, корпоративний коучинг.

О.О. Нежинська та В.М. зазначають, що нині значного поширення коучинг набув у США та Японії, адже у цих країнах вважається, що «успішний підприємець не може існувати без наставника. Всесвітні корпорації, такі як Siemens, Boeing, Motorola, широко використовують послуги коучів, адже, за оцінкою інституту Гелопа, ефект застосування коучингу в компанії в 6 разів перевищує витрати на нього» [6, с.90]. З іншого боку, коучинг сьогодні виступає елементом «правильного» бізнесу».

Нині в науковій літературі не представлено однозначне трактування коучингу як категорії. Зокрема, Дж.Уїтмор визначає коучинг як «новий стиль управління людськими ресурсами, технології якого сприяють мобілізації внутрішніх можливостей і потенціалу працівників, постійному вдосконаленню професіоналізму та кваліфікації працівників, зростанню рівня їх конкурентності, забезпечують розвиток компетентності, спонукають до інноваційного підходу у виробничому процесі» [8, с. 13].

Міжнародна федерація коучингу визначає його як «процес партнерства, котрий стимулює роботу думки та креативність людини, в якому людина

з допомогою коуча максимально розкриває свій особистий та професійний потенціал. Результатом коучингу є поглиблення знань, адже він сприяє самовдосконаленню працівника» [4].

У праці М.Нагари коучинг представлено як «технологію управління не лише поточним рівнем конкурентоспроможності персоналу підприємства, але і його перспективною конкурентоспроможністю» оскільки він спрямований на мобілізацію внутрішніх ресурсів підприємства, розвиток необхідних здібностей і вмінь роботи з динамічно змінною інформацією, сприяє освоєнню передових стратегій отримання результату завдяки високій мотивації праці, створенню атмосфери творчості та ініціативи, підвищенню відповідальності за виконання завдань» [5, с. 100].

В. Кулик вважає, що коучинг загалом можна визначити як «філософію, систему технологій і методів, спрямованих на постановку та максимально швидке досягнення глобальних цілей за допомогою консалтингової підтримки експертів та тренінгу з безпосередньою участю коуч-консультантів» [2, с.138].

С. Канніо зазначає, що коучинг представляє собою «мистецтво та практика ведення людини від того пункту де вона знаходиться, до більшої самореалізації, якої вона прагне» [1, с.54].

Як бачимо, коучинг у більшості наукових праць представлено як тренування та консультування працівників задля повної реалізації їх творчого потенціалу. А отже, коучинг спрямований в першу чергу на досягнення цілей підприємства, реалізацію його стратегії розвитку та покращення організаційної культури, а також на формування поведінки працівника таким чином, аби максимально забезпечити самостійність та ефективність прийнятих ним рішень. Тобто, коучинг як інструмент менеджменту – це допомога співробітникам у розвитку і навчанні в процесі спільної роботи.

Невід'ємним учасником коучингового процесу є коуч – фахівець, що має навички, знання та досвід з різних аспектів управління підприємством. Коуч забезпечує такі умови діяльності, при яких співпадають поставлені цілі, ефективність, розвиток та відчуття необхідності, приналежності працівника підприємству [7, с.246].

Основним завданням коуча є дослідження цілей, які ставить перед собою працівник. Спочатку він визначає зміст цілей та способи їх досягнення. Наступним кроком є стимулювання працівника до

встановлення конкретних інструментів та термінів реалізації поставлених завдань Коуч здійснює супровід досягнення цілей, встановлює, чи потрібно працівнику розвивати саме такі навички, які він обрав. Він допомагає у випадку виникнення перешкод на шляху досягнення цілей та при цьому стимулює працівника до визначення причин невдач з метою запобігти їх у майбутньому.

Коуч повинен розвивати вміння слухати, підтримувати та удосконалювати діяльність користувача коучингу. Таким чином, коуч – це фахівець у сфері розвитку працівника, який у процесі коучингової комунікації забезпечує формування працівником ключових цілей, які мають бути реалізовані у конкретний встановлений період часу. Основною особливістю коуча є те, що він не надає готові рішення для розв'язання конкретної проблеми.

Основним завданням коуча є створення передумов для користувача коучингу, в яких він самостійно формуватиме свої цілі, засоби досягнення цілей, зможе вибрати найкращі та спланує конкретний перелік дій по досягненню цілей.

Т. Голві виділяє три великі сфери застосування коучингу [10, с. 28–29]:

1. Адміністративний (а також політичний) коучинг – це робота з першими особами компаній, організацій, державних установ чи політичних структур. У цій сфері коуч допомагає примножувати досягнення політичного діяча чи керівника компанії: розподіляти ресурси, здійснювати стратегічне лідерство, грамотно реалізовувати владні повноваження тощо. Досить часто людина, яка займає найвищий щабель соціальних досягнень, дійсно потребує допомоги спеціаліста, з яким можна обговорити свої надії та мрії, сумніви та побоювання, людини, що має підготовку задавати питання і відкривати нове бачення – коуча.

2. Бізнес-коучинг навчає людей справлятися з професійними викликами. Бізнес-коучинг може бути зосереджений як на окремих людях, так і на всій системі бізнесу в цілому, тоді він буде називатися відповідно персональним бізнес-коучингом та командним бізнес-коучингом. Головними результатами бізнес-коучингу є поліпшення показників роботи: фінансових, логістичних, управлінських тощо.

3. Життєвий коучинг зосереджений на допомозі людям у досягненні особистих цілей, часом далеких від професійних чи організаційних. Такий коучинг допомагає людям ефективно вирішувати

ти різні життєві завдання, що виникають у процесі просування людини від однієї стадії життя до іншої.

Залежно від виду діяльності, кваліфікації працівників, особливостей галузі та цілей підприємства, коучинг може виконувати безліч функцій, серед яких найбільш значущими виступають [3, с.299]:

- функція розвитку – коучинг забезпечує розвиток трудового потенціалу та компетенції працівників, що впливає на їх кар'єрний ріст;

- креативна функція – коучинг дає змогу працівникам максимально проявити ініціативи, генерувати нові ідеї та приймати креативні рішення;

- функція комплексного консультування – коучинг може використовуватися в усіх сферах та усіма підрозділами підприємства на будь-якій стадії його розвитку;

- мотивуюча функція – коучинг дає змогу працівникам організації забезпечувати досягнення цілей особистого характеру, і підприємства в цілому;

- функція адаптації – коучинг дає змогу працівникам швидко пристосуватися до мінливих зовнішніх факторів роботи підприємства.

Таким чином, коучинг забезпечує високі стандарти виконання завдань, підтримує систему ефективного управління, створює атмосферу, яка стимулює креативність, генерацію нових ідей, проявляючись через співпрацю та партнерство, виступає надійним фундаментом організаційної культури підприємства та набуття ним конкурентних переваг.

Тому серед переваг коучингу як методики роботи з людськими ресурсами підприємства та інструменту забезпечення їх дієвої мотивації можна виділити:

- підвищення ефективності управління. Коучинг розвиває професійні якості окремих працівників і команд та дозволяє використовувати ці якості в роботі на благо підприємства;

- розвиток персоналу. Використання коучингу дозволяє працівникам підприємства розвиватися безпосередньо в процесі роботи і тим самим підвищувати свою ефективність;

- оптимізацію системи корпоративного навчання. Використання коучингу в управлінні дозволяє багаторазово підвищити ефект від навчання на курсах і тренінгах. Працівники, котрі пройшли навчання, легше адаптують отримані знання до специфіки своєї роботи, починають більш активно і ефективно застосовувати отримані знання на практиці;

- поліпшення якості життя працівників. При використанні коучинг, крім поліпшення взаємин у

колективі, кожен працівник отримує більшу емоційну задоволеність від своєї роботи, що мотивує його на якісне виконання своїх обов'язків;

- економія часу менеджера. На перший погляд, коучинг вимагає додаткового часу, але насправді він економить час керівника. Додаткові витрати часу вивникають тільки при навчанні коучингу і на етапі впровадження його як нової системи управління. Надалі працівники, з якими проводиться коучинг, готові брати на себе відповідальність, їх не треба контролювати, тому в менеджера з'являється час на виконання більш складних функцій, яким раніше не приділялася належна увага;

- творчу гнучкість та адаптацію до змін. Зростання конкуренції на ринку, інноваційні технології, економічна невизначеність та соціальна нестабільність вимагають усе більшої гнучкості та адаптивності. Коучинг дозволяє швидко адаптуватися до змін, що є актуальним для ефективної роботи підприємства.

Разом з тим, незважаючи на ефективний мотиваційний вплив коучингу, існують певні труднощі, пов'язані з впровадженням та підтриманням коучингу на вітчизняних підприємствах, зокрема, відсутність досвіду співпраці між менеджером та коучем, недовіра підлеглих до ефективності коучингу на підприємстві, і, як наслідок, – опір щодо його впровадження, страх менеджера втратити повагу серед своїх підлеглих, а отже, і авторитет через можливе висловлювання ними критики щодо його рішень або дій, укоріненість традиційних поглядів на статус керівника в організаціях (керівник завжди правий або остаточне рішення має залишатися виключно за керівником тощо), опір з боку персоналу внаслідок відсутності належної мотивації для зміни рівня продуктивності їх праці.

Однак основною причиною небажання впроваджувати коучинг на підприємствах є страх перед новим, ще не відпрацьованим управлінським інструментом. Більшість керівників компаній є консерваторами в своїй управлінській сфері. Їм легше працювати за старими, вже випробуваними методами, ніж впроваджувати щось нове, що може дати і негативні результати.

Крім того, значною перешкодою є також ментальність працівників, котрі хочуть, щоб їм дали готові поради щодо роботи. Але коуч виступає як своєрідний психолог в сфері бізнесу, у своїй роботі він не дає чітких настанов, що і як робити, а допомагає людині, задаючи низку питань, розібратись в своїй

проблемах самій і визначитися з прийнятним виключно для неї методом щодо їх розв'язання. Вітчизняні працівники не звикли звертатися зі своїми проблемами до наставників, адже для цього необхідно подолати психологічний бар'єр, їм легше отримати чіткі вказівки, ніж брати на себе відповідальність за вирішення проблемних ситуацій.

Для усунення цих труднощів можливі такі шляхи їх подолання:

1. Зміна бачення керівником своєї ролі та функцій підлеглих йому працівників. Якщо керівник прагне до інноваційності в управлінні, його завданням стане мотивація підлеглих до пошуку правильних, часом нестандартних рішень, та оцінювання результатів, яких вони змогли досягти.

2. Проведення консультацій з коучем щодо подолання стереотипів та базових переконань керівника на предмет зміни його стилю поведінки, що забезпечить зміну цільових орієнтирів організації і дозволить формувати нові управлінські інструменти та переконання.

3. Чітке визначення взаємозв'язків між запропонованими змінами в організації та стратегією її розвитку, системою встановлених цілей і корпоративною місією. Такі зміни повинні відбуватися і на рівні поведінки працівників і на рівні бізнес-процесів чи структури управління підприємством.

### Висновки

Отже, важливим напрямом методів ефективного управління персоналом на підприємствах є використання можливостей системи поширення знань, зокрема широке впровадження системи наставництва, адаптації нових працівників, підвищення їх кваліфікації. Реалізація таких заходів підвищує якість трудових ресурсів та ефективність комунікаційних процесів, мотивує персонал до продуктивної праці, підвищує лояльність працівників до підприємства. Важливою метою навчання є формування системи знань підприємства як його конкурентної переваги, як фактору стійкості і ефективної адаптації в умовах мінливості зовнішнього середовища.

У цьому контексті потужним інструментом, що дозволяє досягти вагомих результатів щодо покращення ефективності роботи персоналу, є коучинг, адже він надає можливість працівнику повністю розкрити свій внутрішній потенціал і використовувати його в інтересах компанії. Тому використання коучингу в управлінні стратегічним

розвитком підприємства є важливим чинником реалізації поставлених цілей.

### Список використаних джерел

1. Каннио С. Мастерство коучинга. Лучшие практики в бизнес-коучинге [пер. с англ.] / С.Каннио, В.Лаунер. – М., 2013. – 240 с.

2. Кулик В. Коучинг в системі трансферу інновацій / В.Кулик // Проблеми системного підходу в економіці: збірник наукових праць Національного авіаційного університету, серія «Економічні науки» – 2007. – № 1. – С.137–141.

3. Логвиновський Є.І. Функціональна та змістова сутність коучингу на підприємстві / Є.І.Логвиновський // Європейський вектор економічного розвитку: збірник наукових праць. – Дніпропетровськ, 2012. – Вип.2 (13). – 297–301.

4. Международная федерация коучинга [Електронний ресурс]. – Режим доступу : <https://erickson.ru/coaching/>

5. Нагара М. Роль коучингу в забезпеченні конкурентоспроможності персоналу / М.Нагара // Вісник Донецького національного університету економіки і торгівлі імені М.Туган-Барановського: зб.наук.праць. – Донецьк, 2009. – №4(44). – С.96–101.

6. Нежинська О.О. Основи коучингу: навчальний посібник / О.О.Нежинська, В.М.Тименко. – Харків: ТОВ «ДІСА ПЛЮС», 2017. – 220 с.

7. Рарок О.В. Коучинг в управлінні персоналом підприємства / О.В.Рарок // Вісник Кам'янець-Подільського національного університету імені Івана Огієнка. Економічні науки. – 2016. – Вип.11 – С.245–249

8. Уитмор Дж. Внутренняя сила лидера. Коучинг как метод управления персоналом / Дж.Уитмор: пер. с англ. – М.: «Альпина Паблишер», 2012. – 312 с

9. Шеховцова І.А. Роль коучингу в політиці ефективного управління персоналом / І.А.Шеховцова, А.С.Годована // Сучасні проблеми економіки і підприємництва: збірник наукових праць. – Випуск 17. – Київ: ІВЦ Видавництво «Політехніка», 2016. – [Електронний ресурс] – Режим доступу до ресурсу: <http://sb-keip.kpi.ua/article/view/71027>

10. T.Gallwey. The Inner Game of Work: Focus, Learning, Pleasure, and Modility in the Workplace. – New York, 2001.

### References

1. Kannyo S. Masterstvo kouchynha. Luchshye praktyky v byznes-kouchynhe [per. s anhl.] / S.Kannyo, V.Launer. – М., 2013. – 240 с.

2. Kulyk V. Kouchynh v systemi transferu innovatsii / V. Kulyk // Problemy systemnoho pidkhotu v ekonomitsi: zbirnyk naukovykh prats Natsionalnoho aviatsiinoho universytetu, seriia «Ekonomichny nauky» – 2007. – №1. – S.137–141.

3. Lohvynovskiy Ye.I. Funktsionalna ta zmistovna sutnist kouchynhu na pidpriemstvi / Ye.I. Lohvynovskiy // Yevro-peiskiy vektor ekonomichnoho rozvytku: zbirnyk naukovykh prats.–Dnipropetrovsk, 2012.–Vyp.2 (13).–297–301.

4. Mezhdunarodnaia federatsiia kouchynha [Elektronnyi resurs]. – Rezhym dostupu : <https://erickson.ru/coaching/>

5. Nahara M. Rol kouchynhu v zabezpechenni konkurentospromozhnosti personalu / M.Nahara // Visnyk Donets'koho natsionalnoho universytetu ekonomiky i torhivli imeni M.Tuhan-Baranovskoho: zb.nauk.prats. – Donetsk, 2009. – №4(44). – S.96–101.

6. Nezhynska O.O. Osnovy kouchynhu: navchalnyi posibnyk / O.O.Nezhynska, V.M.Tymenko. – Kharkiv: TOV «DISA PLiuS», 2017. – 220 s.

7. Rarok O.V. Kouchynh v upravlinni personalom pidpriemstva / O.V.Rarok // Visnyk Kam'ianets-Podil'skoho natsionalnoho universytetu imeni Ivana Ohienka. Ekonomichni nauky. – 2016. – Vyp.11 – S.245–249

8. Uytmor Dzh. Vnutrenniaia syla lydera. Kouchynh kak metod upravleniia personalom / Dzh.Uytmor: per. s anhl. – M.: «Alpyna Pablysher», 2012. – 312 s

9. Shekhovtsova I.A. Rol kouchynhu v politytsi efektyvnoho upravlinnia personalom / I.A.Shekhovtsova, A.S.Hodovana // Suchasni problemy ekonomiky i pidpriemnytstvo: zbirnyk naukovykh prats. – Vypusk 17. – Kyiv: IVTs Vydavnytstvo «Politekhnik», 2016. – [Elektronnyi resurs] – Rezhym dostupu do resursu: <http://sb-keip.kpi.ua/article/view/71027>

10. T.Gallwey. The Inner Game of Work: Focus, Learning, Pleasure, and Modility in the Workplace. – New York, 2001.

#### **Дані про авторів**

##### **Коваленко Олена Миколаївна,**

к.е.н., доцент кафедри арт–менеджменту та івент–технологій, Національна академія керівних кадрів культури і мистецтв, Україна м.Київ

e-mail: [ipc@nakkim.edu.ua](mailto:ipc@nakkim.edu.ua)

##### **Воробйова Наталія Петрівна,**

к.е.н., доцент кафедри арт–менеджменту та івент–технологій, Національна академія керівних кадрів культури і мистецтв, Україна м.Київ

e-mail: [ipc@nakkim.edu.ua](mailto:ipc@nakkim.edu.ua)

##### **Віничук Ірина Михайлівна**

доцент кафедри арт–менеджменту та івент–технологій, Національна академія керівних кадрів культури і мистецтв, Україна м.Київ

e-mail: [ipc@nakkim.edu.ua](mailto:ipc@nakkim.edu.ua)

#### **Данные об авторах**

##### **Коваленко Елена Николаевна,**

к.э.н., доцент кафедры арт–менеджмента и ивент–технологий, Национальная академия руководящих кадров культуры и искусств г.Київ

e-mail: [ipc@nakkim.edu.ua](mailto:ipc@nakkim.edu.ua)

##### **Воробьева Наталья Петровна,**

к.э.н., доцент кафедры арт–менеджмента и ивент–технологий, Национальная академия руководящих кадров культуры и искусств г.Київ

e-mail: [ipc@nakkim.edu.ua](mailto:ipc@nakkim.edu.ua)

##### **Виничук Ирина Михайловна,**

доцент кафедры арт–менеджмента и ивент–технологий, Национальная академия руководящих кадров культуры и искусств г.Київ

e-mail: [ipc@nakkim.edu.ua](mailto:ipc@nakkim.edu.ua)

#### **Data about authors**

##### **Elena Kovalenko,**

PhD (Economics), associate professor, National Academy of Managerial Staff of Culture and Arts (Kyiv)

e-mail: [ipc@nakkim.edu.ua](mailto:ipc@nakkim.edu.ua)

##### **Natalia Vorobyova,**

PhD (Economics), associate professor, National Academy of Managerial Staff of Culture and Arts (Kyiv)

e-mail: [ipc@nakkim.edu.ua](mailto:ipc@nakkim.edu.ua)

##### **Iryna Vinichuk,**

associate professor, National Academy of Managerial Staff of Culture and Arts (Kyiv)

e-mail: [ipc@nakkim.edu.ua](mailto:ipc@nakkim.edu.ua)

# СОЦІАЛЬНО-ТРУДОВІ ПРОБЛЕМИ

---

УДК 331.445

DOI: 10.5281/zenodo.3336053  
ГУЖВА І.Ю.

## Соціалізація праці та трудових відносин

**Предмет дослідження** – закономірності еволюції інститутів соціально-трудо­вих відносин в Україні та світі.

**Мета дослідження** полягає у визначенні основних факторів та особливостей соціалізації трудо­вих відносин на сучасному етапі, а також в узагальненні пріоритетів державного регулювання трудових відносин за новітніх умов їхньої соціалізації.

**Методи дослідження.** Методологічні принципи, на які спирається дослідження, охоплюють комплекс загальних методів наукового пізнання, включаючи метод аналізу, синтезу, узагальнен­ня, індукції та дедукції тощо.

**Результати роботи.** Проаналізовано фактори, що визначають особливості формування та розвитку соціально-трудо­вих відносин. Досліджено вплив уявлень про суб'єкта праці і технологіч­них укладів на предметно-змістовну область соціально-трудо­вих відносин. Виявлено засадничі причини становлення інститутів соціального партнерства та соціально-відповідального бізнесу. Проаналізовано світовий досвід виникнення і розвитку інститутів соціально-трудо­вих відносин. Здійснено наукове обґрунтування пріоритетів і напрямів державного регулювання соціально-тру­дових відносин. Аргументовано необхідність відродження системи моніторингу соціально-трудо­вої сфери.

**Висновки.** Соціальне партнерство є одним з тих інституційних механізмів, який сприяє форму­ванню і розвитку соціально-трудо­вих відносин в Україні. Держава в системі соціального партнер­ства виконує функції гаранта основних прав та свобод, арбітра в разі виникнення конфліктів на виробництві, організатора і координатора переговорних процесів. Реалізація інтересів працівників у системі трудових відносин за допомогою соціального партнерства має здійснюватися через по­силення ролі профспілок у соціальному діалозі.

**Ключові слова:** трудові відносини, профспілка, соціалізація, зайнятість, ротація, персонал, три­партизм, державне регулювання.

ГУЖВА І.Ю.

## Социализация труда и трудовых отношений

**Предмет исследования** – закономерности эволюции институтов социально-трудо­вых отно­шений в Украине и мире.



**Цель исследования** заключается в определении основных факторов и особенностей социализации трудовых отношений на современном этапе, а также в обобщении приоритетов государственного регулирования трудовых отношений в новейших условиях их социализации.

**Методы исследования.** Методологические принципы, на которые опирается исследование, охватывают комплекс общих методов научного познания, включая метод анализа, синтеза, обобщения, индукции и дедукции и др.

**Результаты работы.** Проанализированы факторы, определяющие особенности формирования и развития социально–трудовых отношений. Исследовано влияние представлений о субъекте труда и технологических укладов на предметно–содержательную область социально–трудовых отношений. Выявлено основные причины становления институтов социального партнерства и социально–ответственного бизнеса. Проанализирован мировой опыт возникновения и развития институтов социально–трудовых отношений. Осуществлено научное обоснование приоритетов и направлений государственного регулирования социально–трудовых отношений. Аргументировано необходимость возрождения системы мониторинга социально–трудовой сферы.

**Выводы.** Социальное партнерство является одним из тех институциональных механизмов, который способствует формированию и развитию социально–трудовых отношений в Украине. Государство в системе социального партнерства выполняет функции гаранта основных прав и свобод, арбитра в случае возникновения конфликтов на производстве, организатора и координатора переговорных процессов. Реализация интересов работников в системе трудовых отношений с помощью социального партнерства должно осуществляться через усиление роли профсоюзов в социальном диалоге.

**Ключевые слова:** трудовые отношения, профсоюз, социализация, занятость, ротация, персонал, трипартизм, государственное регулирование.

GUZHVA I.Y.

## Socialization of labor and labor relations

**Subject of study** is evolution regularities of of social and labor relations institutes in Ukraine and in the world.

**The purpose of the study** is to define main factors and peculiarities of labor relations socialization at the present stage, and to generalize priorities of labor relations regulation under new conditions of their socialization.

**Research methods.** The methodological principles the research relies on include a set of general methods of scientific cognition, including the method of analysis, synthesis, synthesis, induction and deduction, and others.

**Results.** Factors determining peculiarities of social and labor relations formation and development are analyzed. The impact of ideas on the subject of labor and technological structures on the subject–area content of industrial relations is investigated. The underlying causes forming social partnership institutions and socially responsible business are revealed. World experience of the emergence and development of social and labor relations institutes is analyzed. Scientific substantiation of priorities and directions of social and labor relations regulation is carried out. The urgency to revive the monitoring system in social and labor sphere is argued.

**Conclusions.** Social partnership is one of institutional mechanisms that contribute to formation and development of social and labor relations in Ukraine. Government serves as the guarantor of fundamental rights and freedoms, the arbitrator in workplace conflicts, the organizer and coordinator of negotiation processes in the system of social partnership. The interests of workers in the system of labor relations should be respected through social partnership by means of trade unions strengthening in social dialogue.

**Key words:** labor relations, trade union, socialization, employment, rotation, personnel, tripartism, state regulation.

**Постановка проблеми.** Економічна наука стоїть перед необхідністю пошуку і вироблення нової парадигми праці – цілісної системи поглядів і уявлень, адекватно відображають суспільні трансформації взагалі і соціально–трудова відносина зокрема. Науковий аналіз сучасних соціально–економічних процесів показує, що основні чинники, що визначили якісні зміни у трудовій діяльності, пов'язані, з одного боку, зі зміною ролі людини на виробництві і трансформацією системи суспільних відносин в цілому. З іншого боку, причини сучасних кризових явищ в економіці багато в чому пов'язані з недоучетом, а іноді і повним ігноруванням соціальних факторів.

Гострі проблеми практики реформування соціально–трудова відносин на макро– і мікрорівні, особливості процесів трансформації, а також загальносвітові тенденції актуалізують методологічні та концептуально–теоретичні дослідження в цій області. Інтерес до теоретико–методологічним дослідженням процесів формування ринкової моделі та інститутів праці, дослідження природи та константностей соціалізації трудових відносин, визначення концептуальних засад розвитку соціально–трудова відносин, формування пріоритетів і напрямків з соціальної політики та політики управління працею впливають і з внутрішніх потреб розвитку економічної науки. Ці та інші фактори закономірно визначають одне з центральних місць наукового аналізу соціально–трудова відносин.

**Аналіз останніх досліджень та публікацій.** В теорії перехідної економіки аналіз трудової сфери і соціально–трудова відносин був в основному зосереджений на проблемах формування та стабілізації ринку праці і відносин, що складаються на цьому ринку. У відповідному напрямку працювали низка вітчизняних вчених, зокрема: А.М. Колота [1; 2], В.І. Шульги [3], О.М. Руденко [4; 5], Л.О. Згалат–Лозинської [6], О.В. Жада-на [7]. При цьому дослідження досі будуються на фокусуванні проблем та їх вирішення на макро– і мезорівнях; рівень підприємств і зміст відносин «працівник–роботодавець» не отримали належного висвітлення, що визначає необхідність подальших досліджень у даному напрямку.

**Мета статті** полягає у визначенні основних факторів і особливостей соціалізації трудових відносин на сучасному етапі, а також в узагальненні пріоритетів державного регулювання трудових відносин за новітніх умов їхньої соціалізації.

**Виклад основного матеріалу.** Соціально–трудова відносина – це складне багатоаспектне поняття, генезис якого дозволяє зрозуміти, яким чином формувався і трансформовався понятійний апарат, чому в даний час в науковій літературі використовують термін «соціально – трудова відносина»; чому предметно–змістовна область соціально–трудова відносин включає широкий спектр питань, починаючи з професійного навчання працівників, розвитку систем соціального захисту; питань, пов'язаних з оплатою праці, умовами та організацією праці і закінчуючи питаннями соціального розвитку людини, мотивів, цінностей, цілей діяльності.

Для вироблення напрямків дослідження соціально–трудова відносин, аналізу закономірностей і факторів, що визначають їх формування і розвиток повинні бути систематизовані суміжні поняття, що використовуються для характеристики відносин людей, які складаються в процесі праці. Основоположниками інформаційного і цивілізаційного підходів було покладено початок науковим розробкам у сфері соціально–трудова відносин, які домінували до певного часу в дослідженні суспільних систем [8, с. 115]. При цьому методологія інформаційного підходу розкриває суть категорії «трудова відносина» (виробничі та індустріальні), акцентуючи увагу на дослідженні економічних і правових відносин, що виникають у процесі трудової діяльності, включаючи конфлікти і питання влади. Цивілізаційний підхід дозволяє ввести категорію «соціальні відносина» (спочатку «людські відносина») та доповнити предметно–змістовну сферу дослідження питаннями взаєморозуміння, довіри, співробітництва й аргументації інституційних відмінностей і культурного різноманіття моделей соціально–трудова відносин у різних країнах.

Повинні бути вироблені підходи до структуризації соціально–трудова відносин. Одним з таких підходів може бути виділення рівнів, що дозволяє не тільки чітко визначити відповідні їм відносина (між державою і працівниками, між державою і роботодавцями, між окремими працівниками), але і доповнити визначення соціально–трудова відносин діяльністю інститутів, які регулюють і підтримують дані відносина. Так, наприклад, у Західній Європі під соціально–трудова відносинами розуміють діяльність інститутів і блюденіє процедур, призначених для визначення умов

## СОЦІАЛЬНО–ТРУДОВІ ПРОБЛЕМИ

зайнятості, оплати праці та соціальної захищеності найманих працівників з метою приведення цих умов у відповідність з мінливими обставинами, а також для представлення інтересів соціальних партнерів: профспілок і роботодавців.

Генезис праці та дослідження закономірностей соціалізації трудових відносин були проаналізовані в контексті технологічних параметрів еволюції суспільного розвитку, якісних змін системи цінностей і інтересів людини, культурних засад функціонування суспільних систем. Був зроблений основоположний висновок про те, що основні якісні зміни у трудовій діяльності та в системі соціально–трудова відносин відбулися під впливом двох фундаментальних зрушень: соціального розвитку людини і технологічних параметрів еволюції виробничого середовища підприємства. Дослідження природи процесів соціалізації трудових відносин та введення в обіг категорії «соціально–трудова відносини» було проведено в контексті відповіді на центральне питання теорії соціалізації трудових відносин – розглядати її як суб'єкт–об'єктний процес, коли суспільство і його інститути розуміються як суб'єкт, а людина і відносини в процесі праці як об'єкти соціалізації. Або їх потрібно розглядати як суб'єктно–суб'єктні двосторонні процеси взаємодії, в ході яких людина не просто засвоює сформовані форми соціалізації, трудові цінності і стереотипи трудової поведінки, а й змінює їх, реалізуючи, таким чином, в трудовій діяльності власну суб'єктивність.

Еволюція ролі людини на виробництві та еволюція соціально–трудова відносин знайшли відображення у відповідних теоріях управління. Відомі теорії передбачають існування економічного (використання трудових ресурсів), органічного (управління персоналом, управління людськими ресурсами) і гуманістичного (управління людиною) підходів. Що дав нам для подальшого дослідження аналіз соціального розвитку людини? По–перше, дозволив простежити взаємозв'язок між змінами ролі людини в суспільстві і в трудовому процесі і системою соціально–трудова відносин. Зокрема, простежити, яким чином трансформувалася понятійний апарат і уявлення про суб'єкта праці. По–друге, усвідомити зростання (і, головне, причини) значущості у виробництві особистісних якостей людини–працівника, перш за все, таких як ініціативність, сумлінність, відповідальність, вміння і навички. Зрозуміти, чому відноси–

ни, засновані на суперництві і конкуренції, поступаються місцем відносинам солідарності, довіри і взаємодопомоги. У свою чергу, це сприяє пошуку більш ефективних механізмів активізації людського і трудового потенціалу. По–третє, оцінити ефективність форм спільної діяльності, в тому числі і відповіді на питання, за яких умов домінує той чи інший тип взаємин людей у процесі праці. По–четверте, аналіз впливу соціального розвитку людини на систему соціально–трудова відносин дозволяє обґрунтувати і пріоритетні заходи, які сприяють соціалізації трудових відносин на різних рівнях, насамперед на макро– і мікрорівні.

Таким чином, найбільш точно роль людини в системі соціально–трудова відносин відображає понятійний апарат, що використовується для визначення працівника в трудовому процесі. При цьому спостерігається прямий взаємозв'язок між етапами промислових революцій, уявленнями про суб'єкта праці, формами спільної діяльності, відповідної концепції управління трудовими відносинами і типом культури в організації [9, с. 25].

Не менш важливе значення в еволюції соціально–трудова відносин має і технічний фактор – промислові революції та зміна технологічних укладів. Аналіз впливу уявлень про суб'єкта праці і технологічних укладів на предметно–змістовну область соціально–трудова відносин дозволяє зробити наступні основні висновки.

Уявлення про працівника, як про робочій силі, і людину, як носія певних якостей і здібностей, передбачає вплив керуючої системи на процеси формування і розподілу працівників. Більш того, масове конвеєрне виробництво і вузька спеціалізація не вимагають від працівників унікальних якостей і унікальних здібностей, прояву ініціативи і творчості. Необхідність управління робочою силою з боку власників і професійного менеджменту веде до решти соціальних конфліктів і конфронтації, безправ'я працівників і неможливо їх впливу на трудові процеси і прийняття рішень. Об'єктивне існування конфлікту між працею і капіталом сприяло формуванню інститутів в системі соціально–трудова відносин і розвитку трудового законодавства. Становлення систем соціального захисту і соціального страхування є основою узгодження і координації інтересів сторін соціально–трудова відносин при регулюючій ролі держави. Соціально–трудова відносини характеризуються жорсткою централізацією і сис–

темою регулювання, що зачіпає всі основні аспекти цих відносин (питання найму, оплати праці, мотивації, професійного навчання).

Уявлення про працівника як стратегічний ресурс і рушійну силу (людський фактор) у підвищенні ефективності виробництва, ускладнення цілей суспільного прогресу, розвиток цифрових систем управління виробництвом, використання верстатів з числовим програмним керуванням, промислових роботів сприяло розвитку творчих навичок працівників, ініціативності, орієнтації систем мотивації на індивідуальні досягнення і результат. У свою чергу, ці зміни призвели до процесів розробки гнучких систем оплати праці і стимулювання, програм підвищення якості трудового життя та залучення працівників до управління. Усвідомлення спроможності працівників у трудовому процесі змінює позицію бізнесу та держави в системі соціально–трудова відносин. Це знаходить відображення у становленні інститутів соціального партнерства та соціально відповідального бізнесу. Соціально–трудова відносини характеризуються гнучкістю, солідарністю, партнерством і підвищенням відповідальності всіх сторін за прийняті в соціально–трудова сфері рішення. Необхідно додати, що на рівні систем соціального страхування відбувається зміщення акцентів з жорстких централізованих розподільних систем на гнучкі та стимулювання роботодавців і самих працівників у підвищенні відповідальності за прийняті в цій області рішення.

Уявлення про працівника, як носія унікальних знань, досвіду, який володіє певною кваліфікацією, системою цінностей і мотивацій пред'являє і зовсім інші вимоги до формування соціально–трудова відносин. Доступність сучасних технологій, зростання значущості знань (насамперед ринку) в кінцевій ціні товару, розвиток мережевих організаційних структур і підключення всіх учасників до «ланцюжку створення цінності» вимагає від всієї системи відносин довіри, співробітництва, взаємодопомоги, командної роботи, відповідальності, самостійності у прийнятті рішень і колегіальності одночасно. Соціально–трудова відносини характеризуються різноманіттям інститутів, децентралізацією, гнучкістю; різноманіттям форм співпраці і напрямків (інструментів) розвитку.

Повинні бути досліджені сутність і зміст трансформацій, що відбуваються в ряді країн, перш за все в Європі і США, що дозволило, по–перше,

дати характеристику сучасній фазі суспільного розвитку; по–друге, оцінити масштабність змін, що відбуваються і їх вплив на працю та соціально–трудова відносини; по–третє, проаналізувати можливості «постіндустріального ривка» з метою обґрунтування напрямів подальшого дослідження проблеми. Для цілей аналізу суті трансформацій, що відбуваються були систематизовані концепції суспільного розвитку, теорії модернізації і наздоганяючого розвитку, оцінено сьогоденна ситуація в країні і зроблені наступні висновки.

Величезну роль у формуванні і розвитку соціально–трудова відносин зіграли і продовжують грати різні інститути. Власне соціально–трудова відносин розглядаються через сукупність регулюючих правил і взаємозв'язків між основними суб'єктами з приводу питань гарантій зайнятості, найму, звільнення, виходу на пенсію, умов праці, розподілу доходів. Отже, сама сутнісна характеристика соціально–трудова відносин вже припускає їх інституціоналізацію, тобто формування стійких норм, правил, процедур, ліній поведінки і взаємодії основних суб'єктів: найманих працівників, роботодавців і держави. Загальна ефективність інститутів, що відображають, в тому числі, процеси соціалізації і формують норми і лінії поведінки суб'єктів трудова відносин повинна оцінюватися не тільки і не стільки тому, наскільки вони успішно забезпечують розвиток і задоволення потреб людини, скільки з того, наскільки сприяють його залученню у процес самостійної трудової діяльності. Звідси–постановка нових питань теорії соціалізації трудова відносин. Зокрема, яким чином працівник, успішно діючий в одній технологічній системі (в епоху масового виробництва) і соціокультурного середовища, здатний ефективно працювати в нових умовах. Чи усвідомлюють суб'єкти соціально–трудова відносин масштабність соціальних змін, і в якому напрямку повинні розвиватися інститути в соціально–трудова сфері? Готові суб'єкти соціально–трудова відносин до засвоєння нових соціальних ролей і зразків поведінки, дають змогу претендувати на певні соціальні позиції і придбання відповідних соціальних статусів. Найбільш актуальними вищечисельні питання стають для сучасної ситуації.

Дослідження світового досвіду становлення та розвитку інститутів соціально–трудова відносин дозволило:

## СОЦІАЛЬНО–ТРУДОВІ ПРОБЛЕМИ

по–перше, систематизувати інститути та стійкі форми інституціоналізації в системі соціально–трудо­вих відносин на рівні самого працівника, організації та держави (світової спільноти). При цьому виділяють інститути–суб'єкти (держава, асоціації, різні фонди, фірми та ін) та інститути–механізми (соціальне партнерство, соціальна відповідальність, колективні угоди, індивідуальний трудовий договір, трудова етика, трудові практики, довіра та ін). У свою чергу, ці інститути поділяються на формальні (конституції, хартії, декларації, закони і укази, зі угоди і колективні договори) і неформальні (традиції, стереотипи поведінки, моральні норми, трудова етика, трудові практики);

по–друге, показати різноманітність інститутів у соціально–трудо­вій сфері на рівні держави, організацій, суспільства в цілому. Різна структура інститутів та інституційних механізмів у різних країнах та їх взаємозв'язок визначає і специфічність співвідношення ролі держави, бізнесу та самого працівника у розвитку та регулюванні соціально–трудо­вих відносин у різних країнах. Як наслідок, довести параметри специфічності самих інститутів та інституційних механізмів для тієї чи іншої країни на основі того, як вони організовані і як співвіднесені їх ролі в розвитку соціально–трудо­вих відносин;

по–третє, використовувати отримані результати для аналізу інституційних перетворень на різних етапах розвитку суспільства та аргументації наступних висновків.

Інституціоналізація соціально–трудо­вих відносин проявляється в наступних стійких формах соціальної взаємодії:

1. Захист з боку трудового законодавства та державне регулювання трудових відносин. Основним інститутом в даному випадку виступає держава, а основними інститутами–механізмами є трудове законодавство і системи соціального захисту – соціальне страхування, соціальна допомога, соціальні гарантії.

2. Реалізація відносин соціального партнерства і договірних відносин, захист інтересів найманих працівників у системі соціально–трудо­вих відносин. Основні інститути–суб'єкти – держава, фірми, асоціації (наприклад, асоціації найманих працівників або роботодавців), інститути–механізми – колективні договори і угоди, трудові договори, контракти.

3. Ставлення людини до праці, культура в сфері праці, трудова поведінка. Інститути–суб'єкти

– суспільство в цілому, держава, фірми і роботодавці, наймані робітники; інститути–механізми–трудова етика, трудові практики, трудові традиції.

Аналіз американської, японської та європейської моделей соціально–трудо­вих відносин дозволив виділити загальне і особливе в процесах становлення і розвитку інститутів. Загальними в процесах інституціоналізації соціально–трудо­вих відносин у досліджуваних країнах (США, Японія та ряд європейських країн) є: наявність жорсткого трудового законодавства та сильна правова держава; формування стійких механізмів соціального захисту (при цьому роль соціального страхування в національних системах є ключовою); існування в тих чи інших формах представленості інтересів працівників в управлінні підприємством. Загальним для всіх країн є і усвідомлення об'єктивних перетворень у соціально–трудо­вих відносинах – необхідність змін у діяльності профспілкового руху, трансформація в стратегіях зайнятості, системах оплати праці.

Між тим, у кожній з аналізованих країн спостерігаються особливості функціонування тих чи інших інститутів. Так, наприклад, у США на рівні держави закріплені мінімальні соціальні стандарти, і стимулюється участь самого працівника в додаткових системах соціального страхування. Профспілки зіграли велику роль у процесах формування цивілізованих форм соціально–трудо­вих відносин в період становлення великого виробництва. У США в регулюванні трудових відносин протягом усього попереднього століття велику роль грав капітал. Це виразилося у формуванні систем керування людськими ресурсами на рівні фірм, заохоченні ініціативи і стимулювання розвитку індивідуальних якостей, інституціоналізації економічних форм демократії на виробництві.

У Японії ж, навпаки, переважає патерналізм у відносинах «працівник–роботодавець»; велика роль неформальних норм, правил, що регулюють трудові відносини; розвинуті різні форми залучення працівників до управління підприємством, засновані на реалізації трудових прав останніх. Діяльність профспілок в окремих секторах економіки або неможливе взагалі, або утруднена, у зв'язку з чим велика роль капіталу в регулюванні соціально–трудо­вих відносин.

Європейські країни демонструють розвиток різних інститутів, перш за все формальних, в системі соціально–трудо­вих відносин, що пронизує

ють всі рівні управління. Більшість норм, правил, ліній поведінки регулюється розвиненими механізмами соціального захисту, соціального партнерства та колективно–договірного регулювання соціально–трудова відносин. Найбільш розвинені практично у всіх європейських країнах (виняток складає Великобританія) різні форми демократії на виробництві. Процеси європейської інтеграції накладають також свої особливості на процеси трансформації соціально–трудова відносин і механізми їх регулювання. Виражається це у формуванні загальноєвропейської системи колективно–договірних відносин, створенні рад трудящих «європідприємств», індивідуалізації трудових контрактів.

В якості основоположного становища був зроблений висновок про те, що у всіх модах спостерігається відповідність і логічний взаємозв'язок між різними елементами системи соціально–трудова відносин, з одного боку, і інституційними механізмами на різних рівнях, з іншого. Якщо, наприклад, в Японії лідируюча роль держави полягає, насамперед, у підтримці неформальних інститутів, то і вся система соціально–трудова відносин «конгруентна» японським трудовим традиціям і трудової етиці. Якщо в США провідна роль у системі соціально–трудова відносин належить роботодавцям, то і на макро–, і мікрорівні використовуються ті інституційні механізми, які сприяють розвитку приватної підприємницької ініціативи та підвищенню конкуренції американських фірм на глобальних ринках через стимулювання особистих якостей. Японія ж змогла вийти на світовий рівень завдяки використанню вікових традицій громади, групової роботи та колективного прийняття рішень. Тут якраз і проявляється відповідність між співвідношенням ролі та інтересів суб'єктів у системі соціально–трудова відносин, типів, предметною областю і використанням тих чи інших інститутів–механізмів на різних рівнях.

Разом з тим, якщо говорити про суб'єктів соціально–трудова відносин, то можна констатувати повну відсутність яскраво виражених інтересів держави, роботодавців і робітників. Між тим на рівні держави (суспільства в цілому) проголошуються цілі розвитку індивідуальної приватної ініціативи, курс на інноваційний розвиток, підвищення ролі освіти та охорони здоров'я. Те ж можна сказати і про стимулювання формування тих чи інших інституційних механізмів. Так, наприклад,

яким чином буде розвиватися ініціатива, якщо в даний час на підприємствах працівники не впливають на прийняті рішення навіть на тактичному рівні. Суперечності бачаться і в реформуванні систем соціального захисту, в першу чергу, соціального страхування. Без підвищення заробітної плати і залучення у ці процеси держави, роботодавців і працівників (в особі профспілок) неможливо проводити соціальне реформування.

Розмаїття форм взаємодії інститутів–суб'єктів та інституціональних засобів у системі соціально–трудова відносин багато в чому зумовлено значними цивілізаційними відмінностями аналізованих країн. При запозиченні західних механізмів, а також при використанні зарубіжного досвіду актуалізуються біологічні дослідження, зокрема аналіз економічної ментальності як базового неформального інституту. Слід відразу зазначити, що в даний час недостатньо етнотричних даних, що дозволяють оцінити прихильність цінностям індивідуалізму (американська модель) або цінностям ієрархії, колективізму, патерналізму (японська модель).

Цільова функція і спрямованість процесів соціалізації трудових відносин повинні забезпечувати гуманізацію та підвищення престижності праці, підтримку високої кваліфікації і орієнтацію на людину–працівника, стимулювання соціально відповідального роботодавця. При цьому дуже важливо розуміти, що інституціоналізація соціально–трудова відносин – це не тільки процес формування стійких зразків соціальної взаємодії суб'єктів на основі формалізованих правил, законів, звичаїв, традицій, але й процес засвоєння нових соціальних ролей і зразків поведінки, дозволяючих претендувати на певні соціальні позиції і придбання відповідних соціальних статусів. Зокрема, дослідження показало, що сучасний ринок і компанії розвиваються дуже динамічно, у зв'язку з чим абсолютно постійних видів робіт і робочих місць немає. Це, в свою чергу, вимагає професійної мобільності, ротації персоналу і освоєння навичок і умінь, що входять за «вузькі» межі професійної підготовки, активності впливу працівників на трудовий процес (сучасний працівник, будь то робочий або фахівець, повинен розвивати, в тому числі, і комунікативні і поведінкові навички). Отже, основна професійна вимога до працівника в сучасних умовах – це іманентна здатність освоєння нових видів робіт, що породжуються техніко–технологічними і соціаль–

## СОЦІАЛЬНО–ТРУДОВІ ПРОБЛЕМИ

но–економічними змінами [10, с. 560]. Роботодавець також повинен усвідомлювати масштабність змін, що відбуваються, і бути не тільки економічно, а й соціально відповідальним. З одного боку, власники і роботодавці (в тому числі і держава) повинні формувати сприятливий, з соціально–економічної точки зору, середовище функціонування фірми, з іншого, проводити ефективну кадрову і соціальну політику в цілому, спрямовану на працівників підприємства і спільно з зацікавленими структурами (наприклад, профспілками) прогнозувати події у сфері соціально–трудових відносин, визначати пріоритети і соціальні цілі розвитку.

Інституційні механізми, таким чином, повинні забезпечувати і підтримувати, з одного боку, спрямованість розвитку системи соціально–трудових відносин, а, з іншого боку, сприяти формуванню яскраво виражених інтересів сторін соціально–трудових відносин на принципах гуманізму, рівноправності, партнерства, співучасті, соціального діалогу та пошуку компромісів. Аналіз європейської моделі соціально–трудових відносин дозволяє аргументувати адаптацію таких інституційних механізмів, як розвиток соціального партнерства, соціально відповідального бізнесу; використання макроекономічних механізмів, спрямованих на регулювання доходів, сприяння зайнятості, професійної підготовки та пере–підготовки.

Необхідно враховувати значну регіональну специфіку та диференціацію при використанні тих чи інших механізмів. Зокрема, в системі соціального партнерства в рамках регіональних угод повинні враховуватися регіональні особливості і предметна область угод коригуватися, виходячи з рівня розвитку того чи іншого регіону. Більш того, при розробці основних напрямів соціальної і кадрової політики компанії повинні враховувати загальну ситуацію в країні (рівень і якість життя), рівень регіонального соціально–економічного розвитку, тенденції і проблеми розвитку галузі, мотиваційні очікування персоналу та його задоволеність працею.

Необхідність формування інтересів найманих працівників, активізації їх людського і трудового потенціалу визначає розвиток таких інституційних механізмів, як соціальна політика підприємств і якість трудового життя з персоналізацією програмних заходів, розвиваючих особисту ініціативу і відповідальність працівників і роботодавців, і спрямованих на облік та розвиток індивідуальних професійних якостей.

Для обґрунтування пріоритетів і напрямів державного регулювання соціально–трудових відносин була визначена наступна логіка дослідження. По–перше, були розглянуті різні точки зору на трактування ринку праці та підходів до його аналізу, на основі чого був вироблений авторський підхід до дослідження ринку праці. Це дозволило аргументувати роль держави на ринку праці.

Соціальна політика має бути спрямована на всебічну підтримку праці, стимулювання трудової активності працівника, розвиваючи соціальні функції та інтереси всіх суб'єктів системи соціально–трудових відносин, має сприяти підвищенню соціальної відповідальності держави та підприємства / роботодавця.

Таким чином, окреслена концепція розвитку соціально–трудових відносин дозволили сформулювати напрями державного регулювання. При цьому повинні бути аргументовані такі напрями регулювання соціально–трудових відносин, які, по–перше, відповідають положенням висунуті гіпотези дослідження – всі елементи системи соціально–трудових відносин знаходяться в залежності та відповідності один одному і розвиваються в напрямку соціалізації трудових відносин. По–друге, забезпечують соціально–економічний прогрес та досягнення стратегічних орієнтирів у напрямку гуманізації і соціалізації, досягнення яких неможливе без опори на працю, високу кваліфікацію працівника і соціально відповідального роботодавця. При цьому макроекономічна політика держави повинна враховувати особливості та реалії ринку праці, що формується в країні.

Вироблення пріоритетів і напрямів регулювання соціально–трудових відносин на ринку праці спиралася також на концепцію гідної праці, запропоновану Міжнародною організацією праці і включає наступні основні положення: 1) тільки праця відкриває реальні можливості людині для самореалізації особистості і служіння суспільству; 2) процес праці повинен проходити в безпечної і здорової виробничому середовищі; 3) умови праці повинні бути сумісними з добробутом і людською гідністю.

Таким чином, пріоритети та інструменти державного регулювання соціально–трудових відносин на сучасному етапі розвитку повинні включати регулювання доходів, політику в області зайнятості, програми створення і збереження робочих місць, регулювання санітарно–гігієнічних умов пра–

ці Державне регулювання доходів населення має здійснюватися за кількома ключовими напрямами – встановлення мінімуму заробітної плати (при цьому встановлювати не як абсолютну величину для всієї країни, а відносно, прив'язану до розміру споживчого мінімуму на території); індексація заробітної плати (на законодавчому рівні закріплення періодів для розрахунку індексації цін, зниження порогових значень цін для проведення обов'язкової індексації, здійснення регресивної індексації заробітної плати); розробка державних заходів для стимулювання роботодавців до підвищення заробітної плати; зміна принципу соціального страхування в ринковій економіці (надання йому страхового, а не податкового характеру); підвищення зацікавленості та відповідальності як роботодавців, так і працівників у підвищенні власних доходів.

Як пріоритети політики зайнятості та стимулювання створення робочих місць мають стати: податкові заходи, розробка цільових державних програм та розвиток державних превентивних заходів у соціально-трудовій сфері, стимулювання самозайнятості. В якості перспективних напрямів регулювання ринку праці мають стати активні державні програми, які вже довели свою ефективність. Активні програми зайнятості на ринку праці можуть включати: 1) сприяння та надання прямої допомоги у працевлаштуванні; 2) Освіта та підготовку; 3) молодіжні програми; 4) розвиток субсидованої зайнятості; 5) програми працевлаштування інвалідів. Перспективним напрямом регулювання зайнятості вважаємо і таку форму, як закріплення на законодавчому рівні пріоритетів відбору тих інвестиційних проектів, в яких створюються нові робочі місця з гідним рівнем заробітної плати.

Необхідно відродити систему моніторингу соціально-трудової сфери. Причому, об'єктами моніторингу повинні стати, перш за все, малі та середні підприємства, де інституціоналізація трудових відносин слабо виражена і найчастіше спостерігається порушення трудового законодавства. Необхідно надати великі повноваження інспекції праці в питаннях контролю дотримання трудового законодавства, поліпшення умов праці, зниження виробничого травматизму.

### Висновки

Соціальне партнерство є одним з тих інституційних механізмів, який сприяє формуванню і розвитку соціально-трудових відносин в Укра-

їні. При цьому соціальне партнерство найбільш повно відповідає концепції соціально-трудових відносин як за структурою, так і за змістом, використовуваним механізмом і критеріями оцінки. По-перше, багаторівневий характер і висока структурованість угод забезпечують, в свою чергу, розвиток системи соціально-трудових відносин на рівні держави (окремих регіонів), на рівні галузей і на рівні підприємств. По-друге, соціальне партнерство у його класичній моделі трипартизму сприяє формуванню цивілізованих інтересів інститутів – суб'єктів в системі соціально-трудових відносин – держави, роботодавців і найманих працівників на принципах солідарності, соціального діалогу, співучасті. По-третє, предметна область та інституційні механізми соціального партнерства найбільш повно відповідають предметній галузі та механізмам сформованої моделі соціально-трудових відносин.

Держава в системі соціального партнерства має виконувати функції гаранта основних прав і свобод, арбітра в разі виникнення конфліктів на виробництві, організатора і координатора переговорних процесів. Інформаційна функція держави має сприяти формуванню громадської думки з метою руху основних ідей соціального партнерства. Держава також покликана створювати умови для цивілізованої системи соціального партнерства, формуючи законодавчо-правову та нормативну бази.

Удосконалення соціального партнерства за участю роботодавців має йти за такими основними напрямками. По-перше, підвищення соціальної відповідальності бізнесу і розвиток соціального діалогу з державою і працівниками (профспілками, які представляють їх інтереси), і, по-друге, проведення ефективної соціальної політики, спрямованої на працівників підприємств і спільно з профспілками прогнозування подій у сфері трудових відносин, визначення пріоритетів і соціально-економічних цілей розвитку. Однією з головних завдань, які стоять перед об'єднаннями роботодавців у процесі регулювання соціально-трудових відносин, має стати зміщення акцентів і пріоритетів від представництва інтересів підприємців у бік вироблення корпоративних принципів поведінки, норм, правил, що забезпечують солідарність всіх сторін соціального партнерства; формування такої політики, коли порушення досягнутих домовленостей і угод, прояв без – відповідальної поведінки в питаннях оплати праці,



## СОЦІАЛЬНО–ТРУДОВІ ПРОБЛЕМИ

зайнятості, умов праці можуть бути прирівняні до недобросовісної конкуренції. Заходи, реалізовані бізнесом в рамках соціальної політики, мають бути спрямовані і на формування інтересів роботодавців в системі соціально–трудова відносин через реалізацію економічної відповідальності (зростання прибутку і доходів підприємства) і соціальної відповідальності (зростання заробітної плати працівників та формування сприятливих умов для здійснення трудової діяльності).

Формування інтересів працівників у системі трудових відносин за допомогою соціального партнерства має здійснюватися через посилення ролі профспілок у соціальному діалозі за наступними основними напрямками. По–перше, розширення прав профспілок у законотворчій діяльності з делегуванням повноважень контролю реалізації і дотримання прийнятих рішень (на дво– та тристоронній основі). По–друге, розвиток нового напрямку для профспілкового руху (корпоративних профспілок), які мають розглядатися не через тенденцію до утворення «кишенькових профспілок», а через зацікавленість роботодавців та підвищення їх власності у процесах взаємодії з працівниками. По–третє, подальший розвиток елементів інфраструктури соціального партнерства, зокрема, що сприяють координації та інтеграції профспілкових об'єднань усіх рівнів. Це, перш за все, створення координаційних центрів. Для реалізації цих функцій можуть бути використані сучасні інформаційно–комунікаційні технології (наприклад, Інтернет), що, в свою чергу, сприятиме зниженню витрат на утримання подібних структур. По–четверте, розширення кола не тільки прав, але й обов'язків профспілок (і профспілкових лідерів у тому числі), які вони беруть на себе добровільно перед працівниками та роботодавцями. Йдеться про укладення договорів, що регулюють соціально–трудова відносини. Тільки укладення особистих договорів з кожним працівником може дати підставу профспілкам вважатися дійсними їх представниками. По–п'яте, встановлення матеріальної відповідальності профспілок за невиконання взятих на себе зобов'язань. Як показує практика функціонування профспілок, останні досі не звикли будувати свою діяльність на засадах юридичної та матеріальної відповідальності як перед працівниками, так і перед роботодавцями. В даному випадку мова йде про встановлення дійсної рівноправності

сторін соціального партнерства в частині дотримання прав, обов'язків і відповідальності.

### Список використаних джерел

1. Колот А.М. Соціально–трудова відносини: теорія і практика регулювання: монографія / А.М. Колот; ДВНЗ «Київський національний економічний ун–т ім. В. Гетьмана». – К.: КНЕУ, 2008. – 230 с.
2. Колот А.М. Соціально–трудова сфера: стан відносин, нові виклики, тенденції розвитку: монографія / А.М. Колот; ДВНЗ «Київ. нац. екон. ун–т ім. В. Гетьмана». – К.: КНЕУ, 2010. – 252 с.
3. Шульга В.І. Оцінка стану соціально–трудова відносин на сільськогосподарських підприємствах: монографія / В.І. Шульга; Східноєвропейський ун–т економіки і менеджменту. – Черкаси: Вид–во ПП Чабаненко Ю.А., 2009. – 172 с.
4. Руденко О.М. Механізм трансформації соціально–трудова відносин в умовах інноваційної економіки / О.М. Руденко // Вісник Одеського національного університету. Серія: Економіка. – 2017. – Т. 22, Вип. 1. – С. 117–121.
5. Руденко О.М. Трансформація соціально–трудова відносин в контексті суспільного розвитку: теоретико–методологічний аспект / О.М. Руденко // Інноваційна економіка. – 2015. – № 2. – С. 160–164.
6. Згалат–Лозинська Л.О. Напрями подолання кризи системи соціально–трудова відносин в Україні / Л.О. Згалат–Лозинська // Економіка та право. – 2017. – № 1. – С. 87–91.
7. Жадан О.В. Соціально–трудова відносини як об'єкт державного регулювання / О.В. Жадан // Економіка та держава. – 2014. – № 5. – С. 112–115.
8. Прохоровська С.А. Модернізація соціально–трудова відносин у контексті розвитку трудового потенціалу / С.А. Прохоровська // Регіональні аспекти розвитку продуктивних сил України. – 2011. – Вип. 16. – С. 114–118.
9. Фоміна О.О. Соціально–трудова відносини в ринковій системі / О.О. Фоміна, Л.В. Проданова // Торгівля і ринок України. – 2015. – Вип. 38. – С. 21–30.
10. Стрехова С.В. Взаємозв'язок та взаємозалежність елементів соціально–трудова відносин в системі управління персоналом / С.В. Стрехова // Вісник Кам'янець–Подільського національного університету імені Івана Огієнка. Економічні науки. – 2010. – Вип. 3. – С. 559–562.

### References

1. Kolot A.M. Sotsialno–trudovi vidnosyny: teoriia i praktyka rehuliuвання: monohrafiia / A.M. Kolot;

DVNZ «Kyivskiy natsionalnyi ekonomichnyi un–t im. V. Hetmana». – K.: KNEU, 2008. – 230 s.

2. Kolot A.M. Sotsialno–trudova sfera: stan vidnosyn, novi vyklyky, tendentsii rozvytku: monohrafiia / A.M. Kolot; DVNZ «Kyiv. nats. ekon. un–t im. V. Hetmana». – K.: KNEU, 2010. – 252 s.

3. Shulha V.I. Otsinka stanu sotsialno–trudovykh vidnosyn na silskohospodarskykh pidpriemstvakh: monohrafiia / V.I. Shulha; Skhidnoevropeysky un–t ekonomiky i menedzhmentu. – Cherkasy: Vyd–vo PP Chabanenko Yu.A., 2009. – 172 s.

4. Rudenko O.M. Mekhanizm transformatsii sotsialno–trudovykh vidnosyn v umovakh innovatsiinoi ekonomiky / O.M. Rudenko // Visnyk Odeskoho natsionalnogo universytetu. Seriya: Ekonomika. – 2017. – T. 22, Vyp. 1. – S. 117–121.

5. Rudenko O.M. Transformatsiia sotsialno–trudovykh vidnosyn v konteksti suspilnoho rozvytku: teoretyko–metodolohichniy aspekt / O.M. Rudenko // Innovatsiina ekonomika. – 2015. – # 2. – S. 160–164.

6. Zghalat–Lozynska L.O. Napriamy podolannia kryzy systemy sotsialno–trudovykh vidnosyn v Ukraini / L.O. Zghalat–Lozynska // Ekonomika ta pravo. – 2017. – # 1. – S. 87–91.

7. Zhadan O.V. Sotsialno–trudovi vidnosyny yak ob'iekt derzhavnoho rehuliuвання / O.V. Zhadan // Ekonomika ta derzhava. – 2014. – # 5. – S. 112–115.

8. Prokhorovska S.A. Modernizatsiia sotsialno–trudovykh vidnosyn u konteksti rozvytku trudovoho potentsialu / S.A. Prokhorovska // Rehionalni aspekty

rozvytku produktyvnykh syl Ukrainy. – 2011. – Vyp. 16. – S. 114–118.

9. Fomina O.O. Sotsialno–trudovi vidnosyny v rynkovii systemi / O.O. Fomina, L.V. Prodanova // Torhivlia i rynek Ukrainy. – 2015. – Vyp. 38. – S. 21–30.

10. Strehova S.V. Vzaiemozviazok ta vzaiemozalezhnist elementiv sotsialno–trudovykh vidnosyn v systemi upravlinnia personalom / S.V. Strehova // Visnyk Kamianets–Podilskoho natsionalnogo universytetu imeni Ivana Ohienka. Ekonomichni nauky. – 2010. – Vyp. 3. – S. 559–562.

#### Дані про автора

**Гужва Ігор Юрійович,**

д.е.н., заступник директора Державного науково–дослідного інституту інформатизації та моделювання економіки

e–mail: mfertua@gmail.com

#### Данные об авторе

**Гужва Игорь Юрьевич,**

д.э.н., заместитель директора Государственного научно–исследовательского института информатизации и моделирования экономики

e–mail: mfertua@gmail.com

#### Data about the author

**Igor Guzhva,**

Deputy Director of State Research Institute of Informatization and Economic Modeling Doctor of Sciences  
e–mail: mfertua@gmail.com

УДК 331.101

DOI: 10.5281/zenodo.3336055

ШЕДЯКОВ В.Є.

## Діапазон можливостей і обмеження ефективного стратегічного втручання в соціально–економічні процеси

**Предмет дослідження** – механізми стратегічного втручання багаторівневого суб'єктивного фактора в соціально–економічні процеси.

**Метою** написання **статті** є розгляд можливостей та обмежень суб'єктивних впливів на соціально–економічні процеси.

**Методологія проведення роботи** базується на поєднанні логічного та історичного підходів в аналізі соціально–економічних процесів як основи регулятивних впливів. Наростання значення суб'єктно–суб'єктивних відносин вимагає доповнення об'єктивно–орієнтованого аналізу для розширення і уточнення інструментарію різнорівневого соціально відповідального регулятивного впливу. Зокрема, при здійсненні стратегічного втручання в соціально–економічні процеси необхідно розрізняти процеси хвилеподібні і поступально–незворотні, загальні та специфічні. Умови, завдання, потенціал можливостей і загроз роблять неминучою подальшу трансформацію методологій і інструментаріїв суспільствознавства як ресурсу не тільки вивчення, але і конструктивного впливу на те, що відбувається. При цьому взаєморезонують соціальна інженерія та суспільне середовище змін. Атрактивність як орієн-

тація на абстрактні цінності дозволяє поєднувати навчання «про належне» і «про суще», зіставляючи між собою ідеальні і матеріальні, віртуальні і реальні світи, забезпечуючи кумулятивність вектора зміни уявлень і реальності. Ідеали громадської справедливості, свободи і рівності переломлюються крізь уявлення кожного культурно–цивілізаційного світу, сконцентровані в його базових ціннісно–смісло–вих комплексах, роль яких зростає під час форсованих межпарадигмальних змін.

Інформаційну базу дослідження становлять нормативні акти, вітчизняні та зарубіжні публікації, дослідження з питань розвитку інструментарію свідомого впливу на соціально–економічні процеси.

**Результати роботи:** проведено аналіз підходів і можливостей у втручанні в соціально–економічні процеси на стратегічному рівні. Запропоновано шляхи підвищення його ефективності.

**Висновки:** підготовка та здійснення ефективного управлінського впливу має враховувати динаміку конфігурацій як об'єктивних, так і суб'єктивних чинників трансформацій. Безпека і розвиток суспільства забезпечується функціонуванням контурів координації та самоврядування, якість яких зумовлює характер відповідей соціальної цілісності на внутрішні і зовнішні виклики. Для успішного ж проведення своєї чергової модернізації та ефективного використання механізмів стимулювання бажаних трансформацій, регіон повинен культивувати механізми не «зобов'язувати», «змушувати», «адмініструвати», а «заражати», «захоплювати», «зацікавлювати», «мотивувати». Причому через більшого діапазону наслідків використання сьогодні соціального партнерства, збагачення діяльності, виробничої демократії, групової організації праці, гнучкого робочого часу, корпоративної культури, проектно–матричного управління і створення на їх основі управлінських композицій в змозі дати комплексний інноваційно–синергетичний кумулятивний ефект соціетального рівня.

**Ключові слова:** трансформації, модернізація, зміни, управління, стратегічне втручання, програмування.

ШЕДЯКОВ В.Е.

## Диапазон возможностей и ограничения эффективного стратегического вмешательства в социально–экономические процессы

**Предмет исследования** – механизмы стратегического вмешательства многоуровневого субъективного фактора в социально–экономические процессы.

**Целью** написания **статьи** является рассмотрение возможностей и ограничений субъективных воздействий на социально–экономические процессы.

Методология проведения работы базируются на сочетании логического и исторического подходов в анализе социально–экономических процессов как основы регулятивных воздействий. Нарастание значения субъектно–субъектных отношений требует дополнения объективно–ориентированного анализа для расширения и уточнения инструментария разноуровневого социально ответственного регулятивного воздействия. В частности, при осуществлении стратегического вмешательства в социально–экономические процессы необходимо различать процессы волнообразные и поступательно–необратимые, закономерности общие и специфические. Условия, задачи, потенциал возможностей и угроз делают неизбежной дальнейшую трансформацию методологий и инструментариев общественного введения как ресурса не только изучения, но и конструктивного воздействия на происходящее. При этом взаиморезонируют социальная инженерия и общественная среда перемещаются. Атрактивность как ориентация на абстрактные ценности позволяет совмещать учения «о должном» и «о сущем», сопоставляя идеальные и материальные, виртуальные и реальные миры, обеспечивая кумулятивность вектора изменения представлений и реальности. Идеалы общественной справедливости, свободы и равенства преломляются сквозь представления каждого культурно–цивилизационного мира, сконцентрированные в его базовых ценностно–смысловых комплексах, роль которых возрастает во время форсированных межпарадигмальных изменений.

Информационную базу исследования составляют нормативные акты, отечественные и зарубежные публикации, исследования по вопросам развития инструментария сознательного воздействия на социально–экономические процессы.

**Результаты работы** – проведен анализ подходов и возможностей во вмешательстве в социально–экономические процессы на стратегическом уровне. Предложены пути повышения его эффективности.

**Выводы:** подготовка и осуществление эффективного управленческого воздействия должен учитывать динамику конфигураций как объективных, так и субъективных факторов трансформаций. Безопасность и развитие общества обеспечивается функционированием контуров координации и самоуправления, качество которых предопределяет характер ответов социальной целостности на внутренние и внешние вызовы. Для успешного же проведения своей очередной модернизации и эффективного использования механизмов стимулирования желаемых преобразований, регион должен культивировать механизмы не «обязывать», «заставлять», «администрировать», а «заражать», «захватывать», «заинтересовывать», «мотивировать». Причем из–за большого диапазона последствий использования сегодня социального партнерства, обогащения деятельности, производственной демократии, групповой организации труда, гибкого рабочего времени, корпоративной культуры, проектно–матричного управления и создания на их основе управленческих композиций в состоянии дать комплексный инновационно–синергетический кумулятивный эффект социетального уровня.

**Ключевые слова:** постглобальные условия, постиндустриальные отношения, пост современные трансформации, стратегия, тактика и оперативное искусство модернизации, стратегическая культура.

SHEDYAKOV V.E.

## Range of opportunities and limitations of effective strategic intervention in socio–economic processes

**The subject of the research** is the mechanisms of strategic intervention of a multi–level subjective factor in socio–economic processes.

**The purpose of this article** is to examine the possibilities and limitations of subjective influences on socio–economic processes.

**The methodology of the work** is based on a combination of logical and historical approaches in the analysis of socio–economic processes as the basis of regulatory impacts. The increase in the value of subject–subject relations requires the addition of an objective–oriented analysis to expand and clarify the tools of multi–level socially responsible regulative influence. In particular, in the implementation of strategic interventions in socio–economic processes, it is necessary to distinguish between the processes of undulating and progressive–irreversible, general and specific patterns. Conditions, tasks, potential opportunities and threats make inevitable the further transformation of methodologies and tools of social science as a resource not only for learning, but also for a constructive impact on what is happening. At the same time, social engineering and the social environment of change mutually resonate. The attractiveness as a focus on abstract values makes it possible to combine the teachings «on the due» and «on the existing» comparing ideal and material, virtual and real worlds, ensuring the cumulateness of the vector of change of ideas and reality. The ideals of social justice, freedom and equality are refracted through the ideas of each cultural and civilizational world, concentrated in its basic value–semantic complexes, whose role increases during forced inter–paradigmatic changes.

The information base of the research consists of normative acts, domestic and foreign publications, research on the development of tools of conscious influence on socio–economic processes.

**The result of the work** – analysis of approaches and opportunities in the intervention in the socio–economic processes at the strategic level. The ways of increasing its efficiency are proposed.

**Conclusions:** the preparation and realization of effective managerial influence should take into account the dynamics of configurations both objective and subjective factors of transformation. Security and development of society are ensured by the functioning of the coordination and self–governing circles, the quality of which determines the nature of the responses of social integrity to internal and external challenges. In order to successfully carry out its next modernization and effective use of the

*mechanisms for stimulating the desired transformations, the region must cultivate mechanisms not to «bind», «coerce», «administer», and «infect», «capture», «interest», «motivate» . Moreover, due to the greater range of consequences of the use of social partnership today, enrichment of activity, industrial democracy, group labour organization, flexible working hours, corporate culture, project–matrix management, and the creation of management compositions on their basis, they are able to provide a complex innovation–synergetic cumulative effect of the societal level.*

**Keywords:** *transformations, modernization, changes, management, strategic intervention, programming.*

**Постановка проблеми.** Результат діяльності людства вже став порівняємо з природою. Істотно підвищується масштаб впливу суб'єктивного фактора економіки, гнучкість і мінливість соціально–економічних процесів. І колись здавалися непорушними суспільні підвалини (як і природні ландшафти) все в більшій мірі вимагають захисту. Тим самим украй важливо дотримуватися певної стратегії втручання не тільки в природні, але і в соціально–економічні процеси. Ковзаючі поєднання хаосу і порядку дарують все нові комбінації станів і діапазони можливостей розвитку України. Успішний розвиток державної стратегії, підтримання балансу стратегії, тактики і оперативки перетворень передбачає уточнення методології та ресурсних баз моделювання соціально–економічних процесів. Кардинальне ж ускладнення середовища, логіки і взаємодії потоків трансформацій визиску адекватного інструментарію аналізу, прогнозу і конструктивних дій. У цих умовах глибина і своєрідність трансформацій зумовлюють появу більш комплексних проблем, завдань і потребують нових механізмів управління. Причому зовнішні і внутрішні динаміки, тренди мікро– та макрорівні помітно впливають один на одного.

**Аналіз досліджень і публікацій з проблеми.** Культивування вивчення закономірностей прийняття стратегічних рішень відбувалося з глибокої давнини, – наприклад, істотні її положення викладені ще в трактаті Сунь–Цзи «Мистецтво війни», активно розробляються стратегами Візантії. Його результати були сконцентровані в працях мудреців, полководців і державних діячів давнини. Формування положень стратегії було зафіксовано в працях М. Алексєєва, П. Батова, О. Брусилова, О. Горбатова, М. Головіна, О. Єгорова, А. Жоміні, О. Ігнатєва, О. Калєдина, К. Клаузевица, А. Кокошина, Л. Корнілова, Г. Леєра, Д. Мілютіна, Х. Мольтке, М. Огаркова, К. Рокоссовського, О. Свечіна, А. Снесарева, Ю. Цезаря, Б. Шапошнікова, а також в роботах «Корпоративна стратегія» І. Ансо-

фа, «Концепція корпоративної стратегії» К. Ендрю, «Конкурентна стратегія» М. Портера, «Стратегія і планування» Д. Хассі, «Стратегічний менеджмент» А. Томпсона і Дж. Стріклєнда, інших фахівців з питань оптимізації прийняття правлінських рішень. Геоstrategія завжди включала соціально–економічну сферу, зокрема, економічні чинники війни і конкуренції. Удосконалення стратегії як ремесла, мистецтва і науки стосувалося не тільки до військових, а й соціальним процесам, тенденціям суспільних змін. А в міру посилення впливу на прийняття і реалізацію рішень широким мас зміст соціально–економічних процесів стає найважливішою частиною змін. Основоположники кібернетики другого порядку: Р. Акофф, Л. Арноф, Л. Бер-таланфі, П. Вейс, Д. Мако, М. Месарович, Г. Паск, І. Такахара, Х. Ферстер, П. Чекланд, У. Черчмен, Ф. Емері, У.Е. Ешбі, Е. Янч – створили передумови для вирішення практико–теоретичних завдань з самоврядними структурами в слабоструктурованій динамічному середовищі. Дослідники підходів: В. Арнольд, С.А. Амплбі, Ф. Варєла, Е. Глазерсфельд, Д. Леонтьєв, Р. Лепа, В. Лефєвр, Я. Мак–Дермонт, У.Р. Матурана, Дж. О'Коннор, С. Пірогов, В. Скуріхін, Т. Тєслєр, Г. Хакєн та ін. – продемонстрували ефективність їх застосування в постсучасних умовах. В. Афанасьєва, Ю. Барінов, З. Бауман, У. Бєк, Д. Бойд, І. Валлєрстайн, А. Вендєлін, Дж. Гвішіані, Е. Гідденс, В. Голіков, Л. Гумільов, М. Гусєльцева, Ю. Давидов, А. Дєнісов, Ж. Дєрріда, І. Ільїн, Д. Канєман, С. Капица, Л. Карпов, М. Кастєльс, В. Косолапов, І. Котляров, О. Кочєтков, С. Кравчєнко, О. Ларічєв, М. Локтіонов, Н. Луман, Е. Люттвєк, Г. Малінецький, І. Моїсєєва, О. Моргенштерн, Г. Оверстрїт, Дж. Най, Дж. Нєйман, В. Пилипенко, К. Поппєр, Є. Старосьцьєк, Н. Стєфанов, Ю. Тіхомиров, Ж. Тошєнко, Д. Уайлд, Б. Українців, А. і М. Уїлсон, Р. Уотєрмен, Ж. Фрєско, Г. Фрон, Ф.А. Хайєк, Н. Черніна, Дж. Шарп, І. Шмерліна, Г. та П. Щєдровицькі, В. Юдін, С. Янг та ін. – вивчили відповідні зміни соціального середовища, продуктивність і межі впливів в ньому.

**Мета статті** – характеристика взаємодії об'єктивних та суб'єктивних чинників економіки з окресленням механізмів, з одного боку, саморегуляції та саморозвитку, з іншого – стратегічного управління соціетального рівня для подальшого вдосконалення не тільки прогнозно-аналітичного інструментарію, а й підготовки і здійснення організаційно-управлінських рішень.

**Виклад основного матеріалу.** Причиною і умовою саморозвитку структурованих цілісності виступає наростання їх нестійкості на рівнях більш високого рівня організації та компенсація цього через прискорення функціонування і розвитку. Саме відкриті системи всіх рівнів, помітно які отримують риси несистемних цілісності, – носії загальної еволюції, що забезпечують придбання все новіших динамічних режимів складності. Причому сам механізм цих змін стає все більш химерним, складним. Механізм саморозвитку дає можливість підходити до поєднання циклу і поступального руху, що повторюється і неповторно-унікального як до певної інваріанти ступенів (в т.ч. – ступенів невпорядкованості). В цілому еволюція і може трактуватися як багатоаспектна коеволуція (сполучена еволюція), як закономірний природно-історичний процес [1–4].

Саморозвиток за рахунок взаємодії життєвих сил соціально-економічної цілісності, які формують свої контури самоврядування та координації, забезпечує органічність своїх безпеки і трансформування [5–7]. Причому історія виробила деякі не завжди очевидні закономірності перебігу процесів, в які ми вступаємо. Їх врахування необхідно для успішного використання ресурсної бази з метою контрманіпулювання, організації впливу для стабілізації і розвитку влаштовують тенденцій, а також трансформації (локалізації, ліквідації, перемикання) небажаних трендів і запобігання зісковзування уздовж них. В суттєвому ступені, за загальним правилом, знання їх може компенсувати відсутність повноти інформації. Втім, саме знання особливостей створює підставу для використання в своїх цілях конкретних ситуацій. Підтримка їх балансу перетворює стратегію, тактику і оперативку (оперативне мистецтво) в невід'ємні складові соціального управління. Свідоме виділення їх і застосування до них загальних закономірностей дозволяє, в тому числі, здійснювати і вигідне для себе відступ від правил.

Точність моделювання та управління передбачає облік командної взаємодії контрагентів і

асиметрію інформаційних потоків при прийнятті рішень кожним. Найширше розповсюдження інформаційних потоків, по-перше, посилює захищеність порожній або неперевіреною інформацією, по-друге, збільшує значення факторів доступу до її різноякісності рівня, по-третє, підвищує значення загальнометодологічною культури, що дозволяє приходити до правильних висновків, відбираючи з купи відомостей дійсно важливі і комбінуючи якісні і кількісні методи аналізу, прогнозування та моделювання конструктивних дій в постійно мінливих обставині. Криза поширених практик мультикультуралізму вимагає формування нових уявлень про громадянськість, що включають знання про активну дифузії ідеологій МНК і багатстві локальних традицій, розвитку протиріч між інтересами глобального олігархату і культурно-цивілізаційних світів, що фіксується за допомогою засобів аналітичних статистики і динаміки і дозволяє уточнити методологічні та ресурсні підстави проведення футуродіагностики.

Виявлення періодів циклу дозволило перейти до більш конструктивного зображення біосоціальної динаміки. Тепер об'єднавчий принцип можна углядіти скоріше не в стабільному стані, а в динамізмі невірноважених систем, «стабільної нестабільності». Якість використовуваного інструментального та методологічного забезпечення процесів моделювання та управління випробовується на злам радикальністю економічних трансформацій і рівнем встали завдань. Разом з тим, недостатня глибина первинних абстракцій може спричинити за собою звуження одержуваних в процесі сходження від абстрактного до конкретного як теоретичних, так і практичних рекомендацій. Основою регулярного отримання непередбачених (відмінних від декларованих) результатів може бути не тільки своєкорисливих, розбіжність інтересів народних і елітних груп, а й невміння здійснювати стратегічне управління на основі постсучасного діапазону футуродіагностики соціально-економічних процесів, конвертованого в чинники господарської влади [8–10].

Разом з тим, відмова ж від своїх стратегій прирікає на втрату суб'єктності і перетворення в об'єкт стратегій чужих, отже, на відчуження від власних смислів і цінностей, зовнішню маніпуляцію і експлуатацію. Таким чином, поряд з об'єктивно-орієнтованим аналізом посилюється значення суб'єкт-суб'єктних відносин, вміння їх організації

до загальної користі. Однак, часто, важливо вміти не намагатися нав'язувати своє, а робити його привабливим, використовуючи чуже для захисту своїх інтересів. Зокрема, відповідно теорії Джемса Овертона, інтервал ідей, які можуть в кожний певний момент бути прийнятні суспільством, і які, в результаті, тільки і висловлюються відкрито політиками, що не бажають репутації екстремістів, може характеризуватися як вікно можливостей, у міру наближення до центру якого ідеї послідовно проходять стадії немислимих, радикальних, прийнятних, мудрих, популярних, офіційного курсу політики. Поглиблення і розширення масштабів різноманітних аспектів загальної кризи: соціального, фінансового, виробничого та ін. – стає найважливішою умовою продовження життєдіяльності західно–християнської цивілізації в її (пост)сучасній суспільно–історичній формі. Відповідно, ціна збереження цієї моделі – поширення кризи. Разом з тим, можливості постмодерну аж ніяк не вичерпуються погрозами контрмодерна, хоч і можуть зірватися в них, зокрема – через помилки у поєднанні стратегії, тактики та оперативного мистецтва трансформацій, нестачі інновації. Вичерпання лінійної логіки західного домінування підсилює різомічні процеси. Втім, альтернативний звичного характер їх природи часом інтерпретується як всього лише парадоксальність сприйняття.

Разом з тим, як програмування майбутніх соціально–економічних процесів, так і управління тенденціями нинішньої господарського життя ресурсами громадського стратегічного дизайну корелює з особливостями постсучасності як середовища моделей і практик формування чорнового начерку майбутнього, створення його задуму і виявлення наміру, найбільш загострено проявляючись саме в період форсованих трансформацій. Людство входить в період набагато більш радикальних змін, ніж звичні. Радикальний характер і розмах трансформацій очевидні. Йдеться вже не лише про політичні умови реалізації свободи, а й про значно більш глобальних її перспективи, пов'язаних з домінантою терпимості і багатокладності. Зокрема, мігранти, безробіття, тероризм стали найважливішим фактором внутрішнього життя культурно–цивілізаційних світів, впливаючи на стан кошика прав і свобод людини. Тим часом, коли немає стабільного зовнішнього опори у вигляді загальної іде-

ології, єдиною культури, стереотипної науки, тоді необхідно визнавати право на існування несхожого, особливого і незвичайного. Ойкумена вже не буде колишньою, включивши в свій стан і минуле, і сьогодення. При цьому, як показали різномірівневі вибори 2016–2018 рр. в ряді країн, так і не зуміли висунути і виразно артикулювати відповіді на які визначають світові виклики традиційні ідеологічні партії з вододілом на «правих» і «лівих» поступаються місцем менш структурованого протиріччя глобалістів і антиглобалістів, істеблшменту і народів. Постсучасність передбачає, що в процесі здійснення аналізу, прогнозування і конструктивних дій по–перевазі доводиться мати справу зі слабкоструктурованим багаторівневим середовищем, де сходяться і дифузують абсолютно різні соціально–економічні логіки і тенденції. Ці підстави призводять до фіксації свідомо більш мозаїчних, гібридних, конгломератних громадських комунікацій, які несуть акцентування індивідуально–психологічних (а не соціально–економічних) початком, тому замість звичних в минулому ієрархій посилюється рівнозначність різного, полісистемність, неможливість завчасного встановлення жорсткого однаковості соціально–економічних масштабів і канонів (поряд з підвищенням в глобальних масштабах техніко–технологічної стандартизації).

Конкретно–загальні форми геостратегічного позиціонування активно вбирають в себе енергію різноманітних пластів матеріального і ідеального рівня здійснення соціально–економічних процесів. Атрактивність як тяга до абстрактних цінностей дозволяє поєднувати навчання «про належне» і «про наявне», зіставляючи ідеальні і матеріальні, віртуальні і реальні світи, забезпечуючи кумулятивність вектора зміни уявлень і реальності. Тим часом, оцінка реального відбувається в порівнянні його з ідеальним. Ідеали громадських справедливості, свободи і рівності переломлюються кризь уявлення кожного культурно–цивілізаційного світу, сконцентровані в його базових ціннісно–сміслових комплексах. Моделювання ж як форма інтерпретації соціально–економічних та соціокультурних процесів може включати: статику і динаміку, оперативку, тактику і стратегію, минуле, сьогодення і майбутнє, поведінка окремих суб'єктів, їх груп і потоки історичних трансформацій, на рівнях глобально–регіональному, національному, мікроструктур

і конкретного індивіда. При цьому охоплюються такі їх ключові елементи, як актори, ресурси і методології дій. Враховуються як закономірності, так і відхилення від них, з завданнями гармонізації, посилення, ослаблення (локалізації), модернізації (осучаснення). Реалізація суті моделювання в формах і етапах його здійснення дозволяє інтегрувати процеси керовані, самокеровані і некеровані, визначати їх обмеження і вибір оптимальних дій. Побудова різноманітних моделей тій чи іншій мірі абстрактності ставить питання відмежування важливого і другорядного, а також інтерпретацій і використання результатів, в т. ч. для цілей футуродіагностики.

Разом з тим, часом інверсійні явища неklasичної трансформації дозволяють більш повно використовувати наявні перетворені соціально–економічні форми в процесі соціального управління, коли наявність більшої кількості керованих процесів призводить до необхідності їх ієрархічної організації, тобто до відтворення ієрархічності структур поряд з побудовою мережевим, матричними і ін. А структура керованого об'єкта в кожній системі економіки вимагає відповідності структури управління ім. При цьому ефективність функціонування таких систем залежить від збалансованості всіх ланок і їх своєчасності та ритмічності взаємодії. Для структурування економіки та організаційно–управлінських трансформацій все більшого значення набувають кластери економіки знань, техноозброєність робочого місця, органічна будова капіталу, дрібносерійне виробництво, кооперація і взаємоінтегрованість промислових вузлів і технологічних стадій.

Особливо багатий можливостями як внутрішніх флуктуацій, так і зовнішніх впливів перехідний період. У тому числі вкрай серйозні перспективи трансформацій в точці біфуркації під час міжпарадигмального переходу. Разом з тим, як програмування майбутніх соціально–економічних процесів, так і управління тенденціями нинішньої господарського життя ресурсами громадського стратегічного дизайну корелює з особливостями постсучасності як середовища моделей і практик формування чорнового начерку майбутнього, створення його задуму і виявлення наміру, найбільш загострено проявляючись саме в період форсованих трансформацій. Людство входить в період набагато більш радикальних змін, ніж звичні. Нині здійснюються зміни не тільки

окремих соціальних інститутів, а й самих моделей життєдіяльності і розвитку, культурного середовища, відносин і структур. Суть якраз відбувається парадигмального переходу пов'язано з переростанням стадіального (формаційного, етапного) розвитку, з подоланням матеріальної доміанти життєдіяльності. При відході соціокультурної цілісності від рівноваги, з подоланням порогу стійкості, вона виявляється в хаотичній області з безліччю точок біфуркації і сильними наслідками для вибору аттрактора слабких випадкових флуктуацій; «Коли навантаження перевершує деяке критичне значення, пряме положення стає нестійким і з'являються два нових ... положення рівноваги. Питання про те, яке з цих двох положень набере стрижень, не може бути вирішене в рамках чисто детерміністської теорії (якщо не передбачається асиметрія). В реальній ситуації еволюція системи визначається як детермінованими, так і випадковими факторами («силами») ... «випадковістю і необхідністю [11, с. 35]. Це означає розвиток структури через нестійкість в режимі «загострення», тобто надшвидкого (асимптотичного) наростання процесів на основі нелінійної позитивного зворотного зв'язку. Виявляється, що «немінучий розпад складних швидко структур – одна з закономірностей світоустрою», а й самі «блукання по полю шляхів розвитку ... не будь–які, а в рамках цілком певного ... поля можливостей» [12, с. 16, 20].

Величезне значення для точності моделювання суспільних процесів і забезпечення ефективного впливу на них має облік поєднання процесів необоротних і циклічних, поступальних і хвилеподібних Соціогенез передбачає ритмічне виникнення, розвиток, зміна і зникнення його елементів (індивідів, знарядь праці, соціальних груп, класів, суспільних відносин), тобто і розвиток, і деградацію, відносні прогрес і регрес культурно–цивілізаційних світів, які є невід'ємною частиною будь–якого періодичного процесу. Аналіз ритмічності суспільних змін, затребуваності певних рис характеру лідерів, політичної та економічної кон'юнктури проводився багатьма авторами. У них різні дослідницькі школи виділяють, відповідно до своїх підходами і науковими завданнями, різні етапи, фази, ритми, хвилі і цикли – і характеризують моменти їх початку і розвитку / загасання, а також форми зняття. Те, що при моделюванні на площині постає хвилеподібним рухом, в об'ємній пред–



ставленості часом виявляється розкручування (або, навпаки, звужується – істотно якість зворотних зв'язків) спіраллю. Ознаки контрмодерну в суспільному житті, зісковзування в сценарії якого додатково провокується незавершеністю Високого Модерну і неорганічністю перетворень, виявляють ризики неоархаїки і руйнуванням потенціалу стану гомеостазу як рівноваги з природою і один з одним [13–16]. В різних суспільних процесах можна відшукати і елементи деградації в чому–небудь – головне, щоб не вони стали домінуючими, визначальними. Рух від соціально–економічної домінанти до соціоекономічної ризоми та від системи до несистемної цілісності істотно модифікує апарат моделювання, зокрема, затребується інструментарій кібернетики другого порядку, теорії ймовірності тощо.

І нині на формування успішних стратегій істотно впливає накладення процесів кіберсоціалізації, інформатизації та підвищення ролі Інтернету (зокрема, соціальних мереж), постмодернізації, розмивання національного суверенітету глобалізацією і регіоналізацією, поєднання інтелектуалізації та стандартизації сприйняття і т.п. Таким чином, використання ціннісно–сміслового підстави при здійсненні інформаційного тиску розроблялося відповідно розширенню практики інформаційного обміну в процесах соціогенеза. І сьогодні в світі триває освоєння різноманітних підходів, пов'язаних з дослідженням методології вивчення і впливу, розвитком уявлень про діапазон її продуктивного застосування, в тому числі – в соціальній площині інформаційної сфери. При використанні методологій м'якої сили, непрямих дій, гнучкою влади саме опора на ціннісно–сміслові комплекси і дозволяє досягати реалізації різноманітних поставлених завдань футуродіагностики з використанням укупі як раціональних, так і ірраціональних засобів, подоланням як багатьох інтелектуальних пасток критичності і скептицизму, так і моди на містицизм і агностицизм, ефективним інтегруванням в який складають управлінських композиціях якісно різних ресурсних баз і підходів, перетворенням форм культурних традицій народу в суспільно значущі соціальні інновації.

Для запобігання деградації суспільства, розвалу економіки, розкрадання державної власності і втрати керованості процесами, що відбуваються, необхідно враховувати соціокультурну основу і соціально–політичні наслідки економічних наєв–

них і можливих тенденцій. З промислового вчора можна зробити крок в постіндустріальне завтра з його рисами, а можна – в позавчора з набором його характеристик. Вибір: підйом або обвал – здійснюється в різнокаліберних малих розвилках і поточних рішеннях. При цьому найбільш органічною стає стратегія стимулювання бажаних трансформацій, а не директивного примусу до них. Пов'язані з ідеями м'якої влади, гнучкою силою, непрямого впливу соціальні технології здатні вирішувати завдання багаторівневого впливу на слабкоструктуровані складноорганізовані соціально–економічні об'єкти. Вони припускають, зокрема, визнання неповноти, суб'єктивності і внутрішньої обмеженості знань кожного, необхідність врахування командної гри суб'єктів. Можливості раціонально спланованих і добре керованих впливів завжди локальні. Однак, керівник аж ніяк не безсилий, якщо в стані спиратися при прийнятті управлінського рішення на логіку аналізу, прогнозу, характеристики можливостей і обмежень ефективних конструктивних впливів. Державна стратегія здатна підсилювати корисні і локалізувати шкідливі динаміки, підтримувати прогресивні трансформації, підвищувати рівень довіри в суспільстві, забезпечувати продуктивний базис консолідації, формувати орієнтири змін, впливати на проходження процесів керованих, самокерованих та некерованих; обмеження, форми та методи.

Збереження своєї ідентичності і забезпечення довготривалих процесів розвитку передбачає і зміцнення базових ціннісно–сміслових комплексів культурно–цивілізаційного світу, і підвищення рівня забезпечення прав і свобод кожного. Для цього творчі цілі «ми побудуємо, ми створимо, ми зможемо» повинні прийти на зміну споживчих, паразитичним, утриманським–дитячим «нам дадуть, нам дозволять, нас приймуть». Вивчення ціннісно–смісловий організації різних типів господарських спільнот і культурно–цивілізаційних світів, а також надаються соціально–економічної компаративістикою альтернативних підходів при характеристиці функціонування і розвитку систем і безсистемних цілісності демонструє вплив на ефективність нової модернізації балансу між національними та історичними особливостями організації провідних ресурсних баз науково–освітньо–виробничих комплексів і адаптаційними можливостями. Відповідно, уяв–

лення про суспільство і державу загального процвітання (благополуччя) сьогодні зв'язуються, скоріше, з ціннісно–смысловими комплексами не бездіяльності і споживацтва, а творення і творчого пошуку. Домінантна при перетвореннях методологія системоутворюючих відносин і моделей ключових рішень отримує своє розгортання і в параметрах економічного зростання перестроювати суспільства. Тому залучення спускових гачків механізмів запуску позитивних змін у всьому культурно–цивілізаційному світі вимагає пріоритетної уваги до управління знаннями за допомогою державної і регіональної підтримки освітньо–науково–виробничих комплексів.

### Висновки

Таким чином, умови, завдання, потенціал можливостей і загроз роблять неминучою подальшу трансформацію методологій і інструментаріїв суспільствознавства як ресурсу не тільки вивчення, але і конструктивного впливу на те, що відбувається. При цьому взаєморезонують соціальна інженерія та суспільне середовище змін. Крайне помітні успіхи в наданні господарській практиці арсеналу різнорівневого впливу робляться соціально–економічною кібернетикою цілісностей, що здібні до самоорганізації та саморозвитку.

Однозначність причинно–наслідкових зв'язків (модель «дерева») давно переросла в модель «куща» (що характеризує соціальність, що виросла до багатофакторності) і «різому» стохастичного стану соціальності, де сплетені найхиמרніші поєднання логіки буття. Кожна галузь може стати коренем, вузлом нового розвитку. За цих умов підготовка та здійснення ефективного управлінського впливу має враховувати динаміку конфігурацій як об'єктивних, так і суб'єктивних чинників трансформацій. Безпека і розвиток суспільства забезпечується функціонуванням контурів координації та самоврядування, якість яких зумовлює характер відповідей соціальної цілісності на внутрішні і зовнішні виклики. Для успішного ж проведення своєї чергової модернізації та ефективного використання механізмів стимулювання бажаних трансформацій, регіон повинен культивувати механізми не «зобов'язувати», «змушувати», «адмініструвати», а «заражати», «захоплювати», «зацікавлювати», «мотивувати». Причому через більшого діапазону наслідків використання сьогодні соціального партнерства,

збагачення діяльності, виробничої демократії, груповий організації праці, гнучкого робочого часу, корпоративної культури, проектно–матричного управління і створення на їх основі управлінських композицій в змозі дати комплексний інноваційно–синергетичний кумулятивний ефект соціального рівня.

Тривала епоха пріоритету гонки за рівнем задоволення зростаючих матеріальних потреб на базі витрачання простого праці зримо виявила свої межі, пов'язані з нерівномірністю концентрації можливостей і погрозами не тільки екології людини, але і всієї планетарної екосистемі. Постсучасність, постіндустріалізм і постглобалізм підсилюють дрейф суспільних відносин в напрямку підвищення ролі знання і інтелектоємним ресурсно–методологічним баз. Якщо раніше людина, як правило, реалізовувався в строгих рамках визначеної народженням життєвої дороги, то сьогодні в соціальному масштабі свобода вибору в продукуванні смислів змінила колишню свободу від вибору з редукцією до тваринно–речової репродукції. Одночасно, духовна творчість як невід'ємна визначеність духовного виробництва, виявляється вкрай чутливим до відчужує людську особистість факторів. Разом з тим, зростає зацікавленість в паразитуванні саме на духовній (зокрема, інтелектуальної) обдарованості, зрушуючи акценти в процесах відчуження.

На нашу думку, підвищення ефективності подальших наукових розвідок в цьому напрямі можна очікувати при пріоритетному аналізі ресурсно–методологічного дрейфу соціально–економічних засобів постсучасності.

### Список використаних джерел

1. Пригожин И., Стенгерс И. Порядок из хаоса: Новый диалог человека с природой. М.: Прогресс, 1986. 431 с.
2. Лима–де–Фариа А. Эволюция без отбора: Автоэволюция, формы и функции. М.: Мир, 1991. 455 с.
3. Акофф Р., Эмери Ф. О целеустремлённых системах. М.: Сов. радио, 1974. 272 с.
4. Jantsch E. The Self–organizing Universe: Scientific and Human Implications of the Emerging Paradigm of Evolution. N.Y., Oxford: Pergamum, 1980. 343 p.
5. Хайек Ф.А. Пагубная самонадеянность. М.: Новості, 1992. 304 с.
6. Поппер К. Ницета историцизма. М.: Прогресс, 1993. 187 с.

7. Шедяков В.Е. Стратегические трансформации методологий социального управления в осуществлении общественных интересов культурно–цивилизационного мира. Гілея. 2013. № 76. С. 190–194.

8. Шедяков В.Е. Геостратегические трансформации как политико–экономическая среда организационных изменений. Проблемы системного підходу в економіці. 2019. № 1 (69). Ч. 1. С. 16–24.

9. Шедяков В.Е. Политико–экономическая стратегия форсированных трансформаций. *Strategies for Economic Development: The experience of Poland and the prospects of Ukraine* / ed. by A. Pawlik, K. Shaposhnykov. Kielce: Baltija Publishing, 2018. Vol. 1. P. 287–303.

10. Стратегія національної безпеки України (альтернативна). Луцьк: Християнське життя, 2016. 432 с.

11. Хакен Г. Синергетика: иерархии неустойчивостей в самоорганизующихся системах и устройствах. М.: Мир, 1980. 405 с.

12. Князева Е.Н., Курдюмов С.П. Синергетика как новое мировидение: диалог с И. Пригожиным. *Вопр. философии*. 1992. № 12. С. 3–20.

13. Арнольд В.И. Теория катастроф. Изд. 3–е, доп. М.: Наука, 1990. 128 с.

14. Шедяков В.Е. Упреждение срыва постмодерна в сценарии контрмодерна: региональные измерения. *Регіональна економіка та управління*. 2018. № 1 (19). С. 136–142.

15. Шедяков В.Е. Возможности и риски эпохи: научно–исследовательская рефлексия – рефлексивное управление – рефлексивная модернизация. *Management of modern socio–economic systems* / ed. by J. Zukovskis, K. Shaposhnykov; Aleksandras Stulginskis University. Kaunas: Baltija Publishing, 2017. Vol. 1. P. 201–218.

16. Shedyakov V. Economics of development or dying away: the role of social and information technologies. *Development of modern science: the experience of European countries and prospects for Ukraine*. Riga: Baltija Publishing, 2019. P. 289–307.

## References

1. Prigozhin I., Stengers I. *Poryadok iz khaosa: Novyy dialog cheloveka s prirodoy*. M.: Progress, 1986. 431 s.

2. Lima–de–Faria A. *Evolyutsiya bez otbora: Avtoevolyutsiya, formy i funktsii*. M.: Mir, 1991. 455 s.

3. Akoff R., Emeri F. *O tselestremlynykh sistemakh*. M.: Sov. radio, 1974. 272 s.

4. Jantsch E. *The Self–organizing Universe: Scientific and Human Implications of the Emerging Paradigm of Evolution*. N.Y., Oxford: Pergamum, 1980. 343 p.

5. Khayek F.A. *Pagubnaya samonadeyannost'*. M.: Novosti, 1992. 304 s.

6. Popper K. *Nishcheta istopitsizma*. M.: Progress, 1993. 187 s.

7. Shedyakov V.E. *Strategicheskie transformatsii metodologiy sotsial'nogo upravleniya v osushchestvlenii obshchestvennykh interesov kul'turno–tsivilizatsionnogo mira*. Gileya. 2013. № 76. S. 190–194.

8. Shedyakov V.E. *Geostrategicheskie transformatsii kak politiko–ekonomicheskaya sreda organizatsionnykh izmeneniy*. *Problemi sistemnogo pidkhotu v ekonomitsi*. 2019. № 1 (69). Ch. 1. S. 16–24.

9. Shedyakov V. E. *Politiko–ekonomicheskaya strategiya forsirovannykh transformatsiy*. *Strategies for Economic Development: The experience of Poland and the prospects of Ukraine* / ed. by A. Pawlik, K. Shaposhnykov. Kielce: Baltija Publishing, 2018. Vol. 1. P. 287–303.

10. *Strategiya natsional'noi bezpeki Ukraini (al'ternativna)*. Luts'k: Khristiyans'ke zhittya, 2016. 432 s.

11. Khaken G. *Sinergetika: ierarkhii neustoychivostey v samoorganizuyushchikhsya sistemakh i ustroystvakh*. M.: Mir, 1980. 405 s.

12. Knyazeva E.N., Kurdyumov S.P. *Sinergetika kak novoe mirovidenie: dialog s I. Prigozhinym*. *Vopr. filosofii*. 1992. № 12. S. 3–20.

13. Arnol'd V.I. *Teoriya katastrof*. Izd. 3–e, dop. M.: Nauka, 1990. 128 s.

14. Shedyakov V.E. *Uprezhdenie sryva postmoderna v stsenarii kontrmoderna: regional'nye izmereniya*. *Regional'na ekonomika ta upravlinnya*. 2018. № 1 (19). S. 136–142.

15. Shedyakov V.E. *Vozmozhnosti i riski epokhi: nauchno–issledovatel'skaya refleksiya – refleksivnoe upravlenie – refleksivnaya modernizatsiya*. *Management of modern socio–economic systems* / ed. by J. Zukovskis, K. Shaposhnykov; Aleksandras Stulginskis University. Kaunas: Baltija Publishing, 2017. Vol. 1. P. 201–218.

16. Shedyakov V. *Economics of development or dying away: the role of social and information technologies*. *Development of modern science: the experience of European countries and prospects for Ukraine*. Riga: Baltija Publishing, 2019. P. 289–307.

## Дані про автора

### **Шедяков Володимир Євгенович,**

доктор соціологічних наук, кандидат економічних наук, незалежний експерт

e–mail: shedyakov1@gmail.com

**Данные об авторе****Шедяков Владимир Евгеньевич,**

доктор социологических наук, кандидат  
экономических наук, независимый исследователь  
e-mail: shedyakov1@gmail.com

**Data about the author****Vladimir Shedyakov,**

doctor of sociological sciences, candidate of economic  
sciences, free-lance  
e-mail: shedyakov1@gmail.com

DOI: 10.5281/zenodo.3336057

ГРОМОВ В.Б.

**Споживчий попит як ресурс економічного розвитку**

**Предметом дослідження** є теоретичні та методологічні засади формування та взаємозалежності споживчого попиту та інших факторів економічного розвитку.

**Метою дослідження** є дослідити та проаналізувати взаємозалежності споживчого попиту та інших макроекономічних факторів.

**Методи дослідження** базуються на загальнонаукових засадах і фундаментальних положеннях економічної теорії, маркетингу та статистики, і включають в себе методи порівняльного економічного аналізу, економіко–математичного моделювання, прогнозування та інші.

**Результатом роботи** є узагальнення теоретичних та методологічних засад формування та взаємозалежності споживчого попиту та інших факторів економічного розвитку.

**Галузь застосування результатів.** Економіка та управління національним господарством, у частині державних систем та механізмів управління економікою на галузевому, міжгалузевому та регіональному рівнях, сфера державного регулювання соціально–економічного розвитку в інтересах швидкого зростання рівня життя на основі розвитку внутрішнього виробництва споживчих товарів та послуг на основі імпортозаміщення та макрофінансової стабільності.

**Висновки.** Сформовано переваги споживчого попиту як стимулюючого чинника економічного зростання, визначено умови стабільності та довготривалості ефективного переважання споживчих настроїв над нагромадженням коштів населення.

**Ключові слова:** структура споживання, споживчий попит, політика доходів, споживчі товари та послуги, попит та пропозиція на споживчому ринку, дефіцит споживчих товарів, інфляція.

ГРОМОВ В.Б.

**Потребительский спрос как ресурс экономического развития**

**Предметом исследования** являются теоретические и методологические основы формирования и взаимозависимости потребительского спроса и других факторов экономического развития.

**Целью исследования** является исследование и анализ взаимозависимости потребительского спроса и других макроэкономических факторов.

**Методы исследования** основываются на общенаучных принципах и фундаментальных положениях экономической теории, маркетинга и статистики, и включают в себя методы сравнительного анализа, экономико–математического моделирования, прогнозирования и другие.

**Результатом работы** является обобщение теоретических и методологических основ формирования и взаимозависимости потребительского спроса и других факторов экономического развития.

**Область применения результатов.** Экономика и управление национальным хозяйством, в части государственных систем и механизмов управления экономикой на отраслевом, межотраслевом и региональном уровнях, сфера государственного регулирования социально–экономического развития в интересах быстрого роста уровня жизни на основе развития внутреннего производства потребительских товаров и услуг на основе импортозамещения и макрофинансовой стабильности.

**Выводы.** Сформированы преимущества потребительского спроса как стимулирующего фактора экономического роста, определены условия стабильности и продолжительности эффективного

преобладания потребительских настроений над накоплением средств населения.

**Ключевые слова:** структура потребления, потребительский спрос, политика доходов, потребительские товары и услуги, спрос и предложение на потребительском рынке, дефицит потребительских товаров, инфляция.

GROMOV V.B.

## Consumer demand as a resource for economic development

**The subject of the study** is the theoretical and methodological principles of formation and interdependence of consumer demand and other factors of economic development.

**The purpose of the study** is to research and analyze the interdependence of consumer demand and other macroeconomic factors.

**Methods of research** are based on the general scientific principles and fundamental theses of economic theory, marketing and statistics, and include methods of comparative analysis, economic and mathematical modeling, forecasting and others.

**Results of the work** is a synthesis of the theoretical and methodological foundations of the formation and interdependence of consumer demand and other factors of economic development.

**Application of the results.** The economy and national economy management, in the part of state systems and mechanisms of economic management at the sectoral, intersectoral and regional levels, the sphere of state regulation of socio-economic development in the interest of rapid growth of living standards based on the development of domestic production of consumer goods and services based on import substitution and macro-financial stability.

**Conclusions.** The advantages of consumer demand are formed as a stimulating factor of economic growth, the conditions for stability and the duration of effective predominance of consumer sentiment over the accumulation of public funds are defined.

**Keywords:** consumption structure, consumer demand, income policy, consumer goods and services, supply and demand in the consumer market, shortage of consumer goods, inflation.

**Постановка проблеми.** Актуальність проблеми державного регулювання попиту зумовлена тим, що по мірі переходу економіки України до ринкових відносин виникали та загострювалися соціально-економічні питання, які не можуть бути вирішені автоматично за ринкових умов, а саме:

по-перше, з'являється потреба у значних інвестиціях, майже нерентабельних з погляду приватного капіталу, але вкрай необхідних для продовження нормального відтворення в національному виробництві, тобто попит на інвестиційні ресурси значно перевищував їх пропозицію;

по-друге, відсутність рівноваги на ринку робочої сили спостерігається понад десятиліття, тобто пропозиція робочої сили значно перевищує попит на неї;

по-третє, всупереч даним офіційної статистики щодо реальних доходів населення, які зростають досить динамічно, як і раніше, переважною мірою кошти населення витрачає на задоволення поточних потреб, тобто споживчий попит залишається на досить низькому рівні;

по-четверте, попит на кредитні ресурси залишається на високому рівні, проте банківська діяльність в основному зосереджена на короткостроковому кредитуванні, а розмір ставки за кредитами аж ніяк не сприяє задоволенню цього попиту.

За таких умов з'явилася необхідність створення відповідних механізмів державного впливу на економічні процеси з метою встановлення економічної рівноваги в зазначених сферах. Держава повинна регулювати створення в країні сприятливих умов для функціонування усіх суб'єктів ринку. Тому дослідження теоретичних і практичних проблем державного регулювання в Україні попиту і пропозиції є своєчасною і важливою проблемою сьогодення.

**Аналіз останніх досліджень і публікацій.** Особливості ролі споживчого попиту як ресурсу економічного розвитку згадуються в працях таких авторів, як В. Кардаш, С. Ілляшенко, П. Друкер та інші.

П. Друкер [1, с.64] стверджує, що основними функціями підприємства є нововведення та

маркетинг. Мета бізнесу полягає в тому, щоб за допомогою нововведення створити свого споживача та отримувати прибуток за рахунок задоволення його потреб та запитів.

Одна із перших теорій, що пояснювала поведінку споживача, була розроблена класичною економічною школою одночасно з визначенням теорії поведінки на рівні фірм. На думку Адама Сміта, людина мислить раціонально, з економічним зиском для себе і діє у власних інтересах.

Пізніше це передбачення було уточнено неокласичними економістами (особливо англійцем Альфредом Маршалом) та набула форми так званої теорії граничної корисності.

Вона стверджує, що поведінка споживачів залежить від того, як задовольняються їхні потреби, яку користь здатний принести той чи інший товар. У цьому розумінні корисність – це здатність задовольнити споживачів. Бажання та потреби людей практично безмежні, але конкретну потребу щодо конкретного блага можна задовольнити одиницею товару, що надходять одна за однією. В межах обмеженого проміжку часу, коли смаки покупців залишаються незмінними, споживачі мають можливість придбати необхідну кількість товарів, але при цьому психологічна здатність до задоволення від споживання товару має тенденцію до зниження, яка пропорційна збільшенню його кількості. У міру насичення потреби в якомусь товарі або послугі задоволення від використання кожної наступної одиниці блага зменшується.

На ідеї зменшення граничної корисності ґрунтується пояснення закону попиту і головних положень теорії поведінки споживача. На думку американських економістів К. Макконелла і С. Брю, вибір споживача визначає взаємодія таких факторів: природна розумна поведінка, урахування переваг об'єктів споживання, бюджетне стримування, діючі ціни. Інакше кажучи, неможливо придбати все, що бажаєш, якщо твій прибуток обмежений. Потрібен вибір між альтернативними продуктами, щоб за обмеженої кількості грошових ресурсів придбати для себе найбільш раціональний набір товарів та послуг.

Психологічні теорії намагаються дати тлумачення мотивації споживчої поведінки. Найпоширеніші з них: теорія реакції на подразнювальний фактор; теорія пізнання. Теорію реакції на подразнювальний фактор сформулювали всесвітньо відомі психологи Павлов, Скіннер, Халл.

Послідовники цієї школи стверджують, що процес навчання людини здійснюється у формі зворотної реакції на визначені подразники і закріплюється винагородою за правильну реакцію або покаранням за помилкову поведінку. Коли ця реакція повторюється у відповідь на певні подразники, набуті рефлексии закріплюються. Практично застосовують цю модель у рекламній діяльності, коли постійно повторюються ті самі фрагменти для міцного закріплення позитивної реакції (здійснення покупки). Прихильники теорії пізнання вважають, що на навчання впливає нагромаджений досвід і цільові установки. При цьому сприйняття визначається як засіб пристосування до реальності, на засадах особистого досвіду, що набувається людиною з допомогою органів чуття. Споживач оцінює подразнювальні фактори крізь призму нагромадженого досвіду відповідно до цільових установок, що відбивають якусь внутрішню напругу особистості і потребують задоволення. Людина раціонально поводить себе, намагаючись досягнути мети і враховуючи при цьому чинники навколишнього середовища.

**Мета статті.** Дослідити та проаналізувати взаємозалежності споживчого попиту та інших макроекономічних факторів.

**Виклад основного матеріалу.** При дослідженні категорій попиту та пропозиції виявлено, що ці категорії являються складними та неоднозначними та вони взаємозв'язані з великим кластером чинників, що впливають на їх формування та рівновагу, зміна характеру цього впливу на різних етапах економічного розвитку. Методи регулювання попиту та пропозиції обумовили необхідність узагальнення великого теоретичного надбання у цій сфері з метою обґрунтування можливостей використання його положень в економічній практиці сучасної України.

Як відомо, споживчий попит – це складова сукупного попиту, що представляє собою обсяг товарів, які споживач хоче та може придбати на протязі певного періоду часу на певному ринку. Таким чином, бажання купити товар перетворюється на попит тільки тоді, коли воно підкріплене фінансовими можливостями покупця [6, с.135]. Споживчий попит є частиною загального платоспроможного попиту, що пред'являється суспільством на предмети споживання. Фактично він відображає поточний стан суспільних потреб. Своє матеріальне втілення потреби знаходять у

## СОЦІАЛЬНО–ТРУДОВІ ПРОБЛЕМИ

споживанні продуктів харчування, одягу, взуття, предметів культурно–побутового та господарського призначення. Величина, характер та структура попиту на товари споживання визначаються безліччю факторів, найбільш важливу роль серед яких відіграють споживчі переваги з одного боку, і величина наявного доходу населення країни – з іншого. Споживчий попит може приймати різні форми, які зумовлюють його видовий та типологічний склад.

Загальна типологізація споживчого попиту заснована на періодичності його розподілу. Зокрема, в науковій літературі прийнято виділяти близько чотирьох основних типів попиту на споживчі товари (рис. 1). За ступенем своєї задоволеності споживчий попит може бути дійсним, реалізованим або незадоволеним.

Залежно від споживчих намірів попит на споживчі товари може бути чітко сформульованим або альтернативним. У першому випадку справедливо говорити про твердий заяві на придбання конкретної продукції, а в другому – про надання попиту на широке коло однотипних економічних благ.

За своїм характером споживчий попит може бути первинним, додатковим і попитом на заміну. У першому випадку мається на увазі попит на споживчий товар, вперше представлений на ринку, у другому випадку мова йде про попит на другі, треті і наступні екземпляри вже наявних товарів. Попит на заміну передбачає попит на споживчу продукцію куплену раніше, але втратила свої первинні властивості.

Класифікація споживчого попиту на макрорівні. Споживчий попит в цілому може бути класифікований на підставі мотивів, що його викликають. Відповідно до даного критерію прийнято виділяти два види попиту на споживчі товари:

- функціональний споживчий попит;
- нефункціональний споживчий попит.

Споживчий попит функціонального типу передбачає, що частка попиту на споживчі товари визначається властивостями, притаманними цим самим товарам.

Споживчий попит нефункціонального типу має місце в тому випадку, якщо частка попиту на споживчі товари зумовлюється будь–якими іншими умовами і факторами, не властивими самій продукції.

Ще однією ознакою, що дозволяє класифікувати споживчий попит, може виступати стадія його формування. У цьому випадку правомірно говорити про двох виду попиту на споживчі товари:

- первинний споживчий попит;
- остаточний споживчий попит.

У першому випадку мова йде про потенційний попит, який визначається як бажання споживачів до придбання тих чи інших споживчих товарів. У другому випадку мається на увазі вже реалізований попит, що знаходить своє відображення у вигляді покупок або витрат населення. Інакше його також прийнято називати платоспроможним.

Класифікація споживчого попиту на мікрорівні. Споживчий попит є складну економічну категорію. З наукової точки зору прийнято виділяти кілька основних видів попиту на споживчі товари. В якості основного класифікаційної ознаки при цьому виступає характер споживчого попиту.

При негативному попиті на споживчі товари більшість споживачів недооцінює продукт конкретної фірми і вважає за краще купувати продукцію іншої марки. У цьому випадку мова часто йде про низьку якість продукції, що не викликає інтерес і потенційних покупців. Відсутній попит на конкретні товари народного споживання визначається незацікавленістю покупців у виробленій продукції.

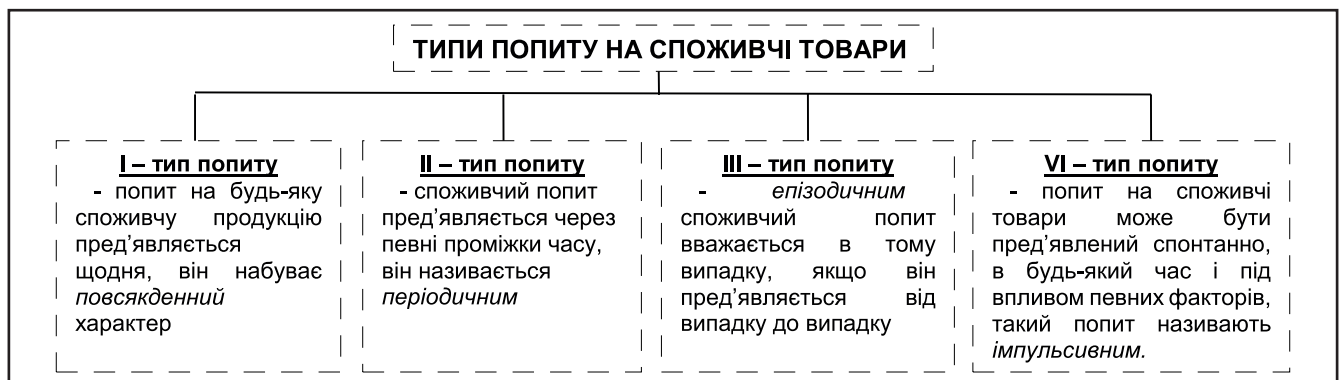

**Рисунок 1. Основні типи попиту на споживчі товари.**

Джерело: Складено автором

Потенційний (або прихований) споживчий попит має місце бути в тих випадках, коли у споживачів вже існує конкретна потреба, але вона не може бути задоволена продукцією, наявної на ринку.

Падаючий споживчий попит характеризується скороченням величини попиту на продукцію і зниженням зацікавленості в ній з боку покупців. Споживчий попит може мати нерегулярний характер. У цьому випадку мова йде про тимчасові коливання попиту на споживчі товари.

Повноцінним споживчий попит вважається в тому випадку, якщо ринкова пропозиція задовольняє попит. Як правило, товарообіг підприємств в цьому випадку носить стабільний характер.

Нарешті, споживчий попит може бути нерациональним. Має місце він в тому випадку, коли споживачі купують товари, що завдають шкоди їх здоров'ю та (або) навколишнього середовища [2,3]. Крім цього, в маркетингу споживчий попит в залежності від ступеня охоплення продукту прийнято ділити на три категорії – мікропопит, макропопит і мегапопит. У першому випадку мова йде про попит на конкретний товар, величина якого може бути виміряна в натуральному вираженні. У другому випадку мається на увазі попит на абстрактний товар, наприклад, на освітній продукт. У третьому випадку мова йде про попит відразу на кілька абстрактних товарів.

У більшості випадків формування споживчого попиту та просування товарів на ринку пов'язані зі значними витратами, переважно на проведення заходів з комплексу стимулювання [4].

Споживачів необхідно проінформувати про новинку, її переваги, способи використання, місця реалізації та інше. Проблема полягає в тому, що споживачі здебільшого виявляють певну настороженість стосовно певних виробів, особливо якщо ступінь наслідування стосовно традиційних виробів невисокий. Тому чим радикальнішими є зміни, тим більшу увагу доводиться приділяти ринковим дослідженням з оцінювання перспектив визнання нової продукції споживачами, створенню попиту, стимулюванню споживання.

Споживачів необхідно переконувати в тому, що цей товар їм необхідний і його варто купувати. Залучення додаткової кількості споживачів збільшує обсяги реалізації і дохід товаровиробника, однак це потребує додаткових витрат та стимулювання споживачів.

Просування товару на ринку здійснюється за допомогою систем маркетингових комунікацій підприємства, до складу якої входять чотири основні елементи: реклама; зв'язки з громадськістю (public relations); персональний продаж і стимулювання збуту.

У процесі дослідження ефективних засобів впливу на споживачів з метою формування попиту на товар передбачається попередній аналіз поведінки споживачів на ринку та факторів, що впливають на неї (див. рис. 2).

Застосовуючи цю модель, можна визначити фактори, що впливають на поведінку споживачів на ринку, вплив на неї заходів стимулювання, знайти можливі варіанти дій продавця стосов-

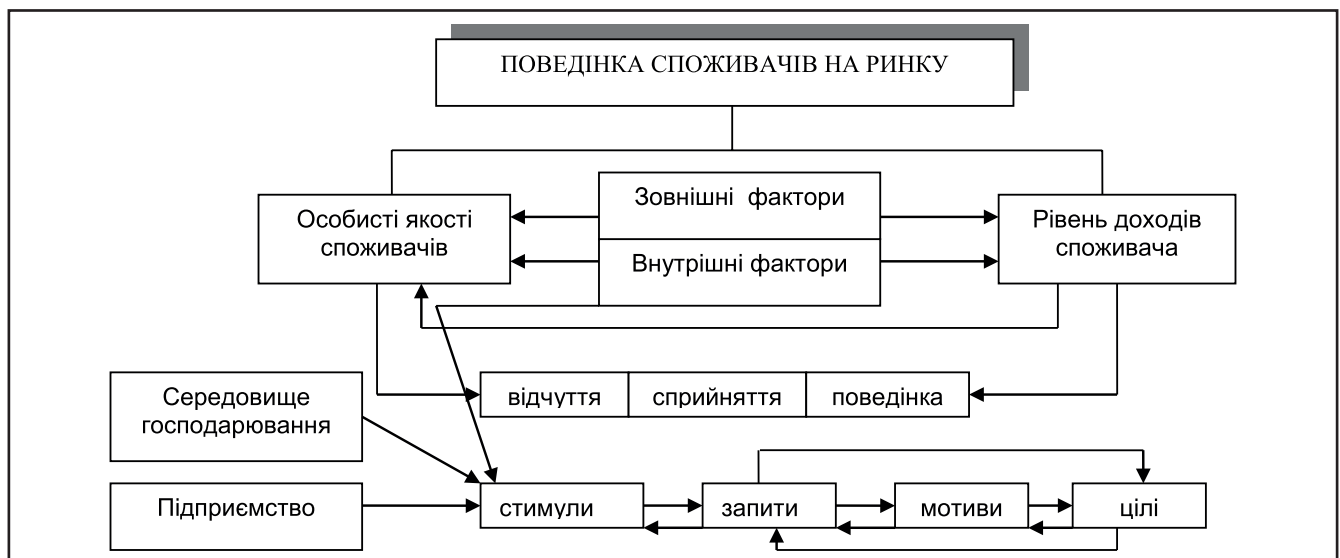

**Рисунки 2. Модель аналізу поведінки споживачів на ринку**

Джерело: [5, ст. 65]



## СОЦІАЛЬНО–ТРУДОВІ ПРОБЛЕМИ

но кожного елемента поведінки споживачів та фактора впливу. Досліджуючи відчуття споживачів внаслідок впливу заходів стимулювання, можна оцінити їх дієвість та скоригувати їхній вплив з метою формування бажаного іміджу продукту. При аналізі сприйняття виявляють комунікативну ефективність стимулюючих заходів, наприклад, реклами, тобто визначають, чи сприймають її потенційні споживачі. Вивчення поведінки споживачів дає змогу визначити, як вони реагують на заходи з просування товару на ринку і доопрацювати ці заходи відповідним чином. По–перше, аналіз стимулів дозволяє встановити, як вони враховуються і чи взагалі враховуються в конструкції, дизайні, упаковці виробу. По–друге, аналіз запитів споживачів дозволяє визначити найважливіші з них і зосередити основну увагу на їх задоволенні. По–третє, аналіз мотивів виконується з метою виявлення внутрішніх спонукальних мотивів поведінки споживачів, тобто чим вони керуються, наприклад, під час купівлі товару. По–четверте, аналіз цільових орієнтацій споживачів надає можливість доопрацювати відповідним чином зміст стимулюючих, наприклад, рекламних звернень, сформулювати їх так, щоб пояснити споживачам вигоди, які вони отримують від придбання і споживання продукції. При аналізуванні спонукальних мотивів споживання товарів і для розроблення на його основі заходів активного впливу на цільовий ринок і споживачів з метою створення і стимулювання попиту необхідно брати до уваги і наявність мотивації інших суб'єктів ринку, задіяних прямо чи опосередковано в процесах виведення і просування товарів на ринку. Тобто слід врахувати, що формування попиту та просування товару на ринок – це складний процес, який передбачає узгодження інтересів усіх його суб'єктів, насамперед виробників, споживачів, суспільства.

З аналізу досліджень чітко видно характеристики кожної із складових, які мають як і позитивні, так і негативні властивості. Як і кожне підприємство, формує свій ефективний комплекс маркетингових комунікацій, враховуючи велику кількість факторів, зокрема характер продукту і тип ринку, стадію життєвого циклу товару, обрану стратегію його просування. Для формування споживчого попиту на товари застосовують рекламу, пропаганду (publicity), зв'язки з громадськістю (public relations), стимулювання збуту, особистий продаж, тобто традиційні заходи комплексу маркетингового стимулювання.

Основою комунікаційної діяльності підприємства є реклама, оскільки вона має суспільний, експресивний і масовий характер охоплення аудиторії. Підприємство використовує інформативну, переконувальну та порівняльну рекламу. Переважно використовується, як найбільш ефективна, реклама на телебаченні. Адже, незважаючи на високу вартість, вона дає змогу охопити численне коло потенційних споживачів, має одночасно зоровий і слуховий вплив. Реклама подається як на місцевих та регіональних каналах, так і на загальнодержавному рівні. Також використовується реклама у пресі та журналах. Реклама розміщується рівномірно протягом певного періоду часу. При цьому кожен читач повинен ознайомитись із рекламою не менше трьох разів.

Крім цього, виробник може надавати промо–знижки, брати участь у виставках та ярмарках. До реклами відносять всі платні форми неособистого представлення і просування товарів на ринку від підприємства. Рекламна активність має змогу доносити до фактичних і потенційних споживачів ідею, що виробник працює не тільки заради прибутку, а в інтересах суспільства, маючи на меті підвищення якості життя, перехід до сталого розвитку. Такий підхід є необхідним і актуальним, оскільки успіх діяльності підприємства з виробництва та продажу нових товарів, його конкурентоспроможність значною мірою залежать від громадської думки. Тому великі і малі виробники приділяють значну увагу своєму іміджу. Він може формуватися, наприклад, за допомогою різноманітних прес–конференцій, презентацій, на яких подається інформація, скажімо, про отримання міжнародного сертифіката якості, участь у міжнародних програмах, поліпшення умов праці на підприємстві. Крім цього, на імідж підприємства добре «працює» спонсорство науки, освіти, спорту тощо.

Для покращання продажів продукції співпрацює з мерчендайзерами, промоутерами, які мають особистий контакт з покупцями. Мерчендайзери детально пояснюють відмінності нової продукції, розвіюють сумніви покупця, враховуючи при цьому його особистість і обираючи відповідний стиль спілкування. За дослідями організації, мерчендайзери збільшують продажі продукції. Це дуже дієвий захід для просування новинок даної продукції. Діяльність промоутерів та мерчендайзерів спрямована на стимулювання купівлі–продажу товару. Під час формування попиту на товар

комплекс заходів розробляють, обов'язково враховуючи специфіку поведінки та вподобань цільових груп споживачів.

Макроекономічні теорії формування споживчих переваг на основі вивчення поведінки споживачів ґрунтуються на тому, що споживачі, купуючи певні товари, намагаються збільшити своє задоволення. Крім того, якщо споживач має зробити вибір між альтернативними наборами продуктів, то він зробить його на користь того, який забезпечить більший ступінь задоволення за ту саму ціну. Звичайно, якщо споживач поінформований про характеристики товарів та ступінь їх відповідності його потребам і діє раціонально. Для повнішого урахування факторів, що впливають на поведінку споживачів, широко застосовуються теорії, які намагаються пояснити мотиви поведінки споживачів у тих чи інших ситуаціях.

Тобто формування споживчого попиту на ринку є виявленням відповідності нововведення потребам і запитам споживачів (на основі проведення ринкових досліджень та аналізу їх результатів), привертання уваги споживачів до певного товару, акцентування та утримання уваги споживачів на ринку і факторів, що впливають на неї.

### Висновки

У результаті проведеного дослідження встановлено, що споживчий попит – це платоспроможна потреба населення в товарах споживання, тобто бажання й можливість, підкріплені купівельними фондами населення, що підтверджує наявність взаємозв'язку між категоріями «попит» та «потреба». У дослідженій моделі можна визначити фактори, що впливають на поведінку споживача на ринку. Це підтверджує необхідність приведення внутрішніх можливостей цієї моделі у відповідність до умов зовнішнього маркетингового середовища. Вивчення споживчого попиту – не самоціль, а засіб виявлення оптимального співвідношення потреб та товарної пропозиції, досягнутого рівня задоволення потреб та оцінки виконання торгівлю свого головного завдання забезпечення населення товарами споживання. Споживчий попит, крім залежності від доходів населення, є функцією вибору між споживанням та нагромадженням коштів, пропорція між якими формується умовами багатолітньої стабільності в економіці, в першу чергу макрофінансовою, яка поки що недовгострокова (2–3 роки замість 7–9).

### Список використаних джерел

1. Витрати і ресурси домогосподарств України у 2015 році (за даними вибіркового обстеження умов життя домогосподарств України): Статистичний збірник. – К.: Державна служба статистики України, 2016. – [Електронний ресурс]. – Режим доступу: [http://www.ukrstat.gov.ua/druk/publicat/kat\\_u/publdomogosp\\_u.htm](http://www.ukrstat.gov.ua/druk/publicat/kat_u/publdomogosp_u.htm)
2. Державна служба статистики України [Електронний ресурс] – Режим доступу: [http://ukrstat.gov.ua/operativ/operativ2005/vvp/vvp\\_rik/vvpzkkv\\_u.htm](http://ukrstat.gov.ua/operativ/operativ2005/vvp/vvp_rik/vvpzkkv_u.htm)
3. Державна служба статистики України [Електронний ресурс] – Режим доступу: [http://www.ukrstat.gov.ua/operativ/operativ2007/gdvdg\\_rik/dvdg\\_u/strukt2010\\_u.htm](http://www.ukrstat.gov.ua/operativ/operativ2007/gdvdg_rik/dvdg_u/strukt2010_u.htm)
4. Структура сукупних витрат домогосподарств України у 2010–2016 роках [Електронний ресурс]. – Режим доступу: [http://www.ukrstat.gov.ua/operativ/operativ2007/gdvdg\\_rik/dvdg\\_u/strukt2006\\_u.htm](http://www.ukrstat.gov.ua/operativ/operativ2007/gdvdg_rik/dvdg_u/strukt2006_u.htm) (дата останньої модифікації 27.07.2017 р.)
5. Маркетинговий менеджмент: [підручник] / За заг. ред. М.І. Белявцева та В.Н. Воробйова. – К.: Центр навчальної літератури, 2006. – 407с.
6. Оснач О. Ф. Промисловий маркетинг [навч. посіб]. О. Ф. Оснач, В. П. Пилипчук, Л. П. Коваленко – К.: Центр учбової літератури, 2011. – 364 с.

### References

1. Expenditures and resources of households in Ukraine in 2015 (according to the sample survey of household living conditions in Ukraine): Statistical collection. – K.: State Statistics Service of Ukraine, 2016. – [Online resource]. – Access mode: [http://www.ukrstat.gov.ua/druk/publicat/kat\\_u/publdomogosp\\_u.htm](http://www.ukrstat.gov.ua/druk/publicat/kat_u/publdomogosp_u.htm)
2. The State Statistics Service of Ukraine [Online resource] – Access mode: [http://ukrstat.gov.ua/operativ/operativ2005/vvp/vvp\\_rik/vvpzkkv\\_u.htm](http://ukrstat.gov.ua/operativ/operativ2005/vvp/vvp_rik/vvpzkkv_u.htm)
3. State Statistics Service of Ukraine [Online resource] – Access mode: [http://www.ukrstat.gov.ua/operativ/operativ2007/gdvdg\\_rik/dvdg\\_u/strukt2010\\_u.htm](http://www.ukrstat.gov.ua/operativ/operativ2007/gdvdg_rik/dvdg_u/strukt2010_u.htm)
4. Structure of total expenditures of households of Ukraine in 2010–2016 [Online resource]. – Access mode: [http://www.ukrstat.gov.ua/operativ/operativ2007/gdvdg\\_rik/dvdg\\_u/strukt2006\\_u.htm](http://www.ukrstat.gov.ua/operativ/operativ2007/gdvdg_rik/dvdg_u/strukt2006_u.htm) (last modified on 07/27/2017)
5. Marketing Management: [Tutorial] / Edited by E. Belyavtseva and V. Vorobiova – K.: Center for Educational Literature, 2006. – 407p.
6. Osnach O. F. Industrial Marketing [Tutorial]. O. F. Osnach, V. P. Pylypchuk, L. P. Kovalenko – K.: Center for Educational Literature, 2011. – 364p.

**Дані про автора**

**Громов Віталій Борисович,**

аспірант, Державний науково–дослідний інститут інформатизації та моделювання економіки  
бульв. Дружби Народів, 38, м. Київ, 01014, Україна  
e-mail: gromovitalii@gmail.com

**Данные об авторе**

**Громов Виталий Борисович,**

аспирант, Государственный научно–исследовательский

институт информатизации и моделирования экономики  
бульв. Дружбы Народов, 38, г. Киев, 01014, Украина  
e-mail: gromovitalii@gmail.com

**Data about the author**

**Vitalii Gromov,**

Ph.D. candidate, State Scientific Research Institute for  
Information and Economic Modeling  
Druzhby Narodiv blvd, 38, Kyiv, 01014, Ukraine  
e-mail: gromovitalii@gmail.com

УДК: 338.467.6

DOI: 10.5281/zenodo.3336064

АТАМАНЮК О.О.

## **Особливості управління підприємствами соціально–культурної сфери сільських територій України**

**Предметом дослідження** є методичні аспекти впливу управлінських процесів на підприємства соціально–культурної сфери сільських територій України.

**Метою дослідження** є аналіз стану управління підприємствами соціально–культурної сфери сільських територій України та формування пропозицій з їх сталого розвитку на засадах ефективного менеджменту.

**Методи дослідження.** У роботі використано загальнонаукові та спеціальні методи: історичний аналіз, порівняльний аналіз тенденцій; аналіз та синтез; аналітичний; системний; статистично–економічний аналіз.

**Результати роботи.** В статті розглянуто підходи до оптимального управління підприємствами соціально–культурної сфери сільських територій України. Запропоновано врахувати сучасні особливості розвитку сільських територій в нашій країні і переорієнтувати існуючі підприємства соціально–культурної сфери на адаптовані до глобальних змін комерційні підприємства.

**Галузь застосування результатів.** Соціальна економіка та управління національним господарством, в частині державних систем і механізмів управління економікою на рівні регіонального розвитку сільських територій України.

**Висновки.** Провідним чинником ефективності в нових умовах є впровадження системи контролінгу, яка формує конкурентоспроможну і адаптовану під швидkozмінні умови організаційну структуру підприємств соціально–культурної сфери сільських територій.

**Ключові слова:** управління підприємствами соціально–культурної сфери сільських територій, ефективність в організаціях сфери послуг.

АТАМАНЮК А.А.

## **Особенности управления предприятиями социально–культурной сферы сельских территорий Украины**

**Предметом исследования** являются методические аспекты влияния управленческих процессов на предприятия социально–культурной сферы сельских территорий Украины.

**Целью исследования** является анализ управления предприятиями социально–культурной сферы сельских территорий Украины и формирование предложений по их устойчивому развитию на основе эффективного менеджмента.

**Методы исследования.** В работе использованы общенаучные и специальные методы: исторический анализ, сравнительный анализ тенденций; анализ и синтез; аналитический; системный; статистически–экономический анализ.

**Результаты работы.** В статье рассмотрены подходы по оптимальному управлению предприятиями социально–культурной сферы сельских территорий Украины. Предложено учесть современные особенности развития сельских территорий в нашей стране и переориентировать существующие предприятия социально–культурной сферы на адаптированные к глобальным изменениям коммерческие предприятия.

**Область применения результатов.** Социальная экономика и управление национальным хозяйством, в части государственных систем и механизмов управления экономикой на уровне регионального развития сельских территорий Украины.

**Выводы.** Ведущим фактором эффективности в новых условиях является внедрение системы контроллинга, которая формирует конкурентоспособную и адаптированную под быстро меняющиеся условия организационную структуру предприятий социально–культурной сферы сельских территорий.

**Ключевые слова:** управление предприятиями социально–культурной сферы сельских территорий, эффективность в организациях сферы услуг.

ATAMANYUK O.O.

## Features of management of enterprises of the social and cultural sphere of rural territories of Ukraine

**The subject of the research** is the methodological aspects of the influence of management processes on the enterprises of the socio–cultural sphere of the rural territories of Ukraine.

**The aim of the research** is to analyze the management of enterprises in the socio–cultural sphere of the rural territories of Ukraine and the formation of proposals for their sustainable development based on effective management.

**Methods of research.** The work uses general scientific and special methods: historical analysis, comparative analysis of trends; analysis and synthesis; analytical; system; statistical and economic analysis.

**Results of work.** The article discusses approaches to the optimal management of enterprises in the socio–cultural sphere of rural areas of Ukraine. It was proposed to take into account the modern features of the development of rural areas in our country and to reorient the existing enterprises of the socio–cultural sphere to commercial enterprises adapted to global changes.

**The field of application of results.** Social economy and national economy management, in the part of state systems and mechanisms of economic management at the level of regional development of rural territories of Ukraine.

**Conclusions.** The leading factor of efficiency in the new conditions is the introduction of a controlling system that forms the organizational structure of the enterprises of the socio–cultural sphere of rural territories that is competitive and adapted to rapidly changing conditions.

**Key words:** management of social and cultural enterprises in rural areas, efficiency in organizations of the service sector.

**Постановка проблеми.** Підприємства соціально–культурної сфери сільських територій України знаходяться в депресивному стані, що пов'язано з цілою низкою проблем реформування соціально–економічної сфери нашої країни за останні 30 років. Перехід від адміністративно–командної системи до ринкових відносин суттєво змінив устрій життя в сільській місцевості України. Централізоване фінансування закладів соціально–культурної сфери майже припинилось, місцеві сільські колективні господарства в абсолютній переважній більшості збанкрутували, а по–

ява фермерських сімейних господарств за природою їх діяльності не пов'язана з цією сферою. Тому спостерігається занепад в сільській місцевості підприємств соціально–культурної сфери і це обумовлює актуальність питання щодо їх відродження, ефективного управління та системного розвитку, враховуючи існуючі реалії соціально–економічного життя в сучасній Україні.

**Аналіз останніх досліджень і публікацій.** У науковій літературі проблемами розвитку соціально–культурної сфери сільських територій України займалися такі дослідники, як: Л. Абрамов [8], Т.

Азарова [8], В. Бакуменко, В. Бойко [2], О. Драган, С. Кравченко, Л. Кураков, В. Куценко [7], А. Михненко, І.В.Петрова, Є. Редзюк [5], В. Огаренко, Д. Солоха, А. Халецька, О. Черниш, Л. Шморгун [6], О. Щербина–Яковлева та ін. Враховуючи їх напрацювання за цією проблематикою, слід зауважити, що залишаються недостатньо дослідженими питання сучасного сталого відродження та управління підприємствами соціально–культурної сфери сільських територій України.

**Мета статті** – на основі аналізу сучасного стану підприємств соціально–культурної сфери сільських територій України сформулювати пропозиції з їх сталого розвитку на засадах ефективного менеджменту.

**Виклад основного матеріалу.** Згідно із Законом України «Про культуру» (2011, № 24, ст.168): базова мережа закладів культури – комплекс підприємств, установ, організацій і закладів культури державної та комунальної форми власності, діяльність яких спрямована на створення умов для забезпечення розвитку творчості людини, збирання, збереження, використання і поширення інформації про матеріальні та духовні культурні цінності, наукові розробки, а також на забезпечення цілісності культурного простору України, доступності національного культурного надбання, дотримання прав громадян у сфері культури.

В цьому ж законі також визначено, що діяльність у сфері культури (культурна діяльність) – творча, господарська, наукова, бібліотечна, інформаційна, музейна, освітня, культурно–дозвільна та розважальна діяльність, спрямована на створення, тиражування, розповсюдження, демонстрування, популяризацію, збереження і використання культурних благ та культурних цінностей для задоволення культурних потреб громадян [1].

Законодавство України окреслює сферу діяльності соціально–культурної сфери, але не виділяє закладів культури і їх діяльність у сільській місцевості. На наш погляд, заклади культури і їх діяльність в сільській місцевості мають свої певні особливості і підходи до управління. Так, соціально–культурна сфера сільських територій забезпечує відповідні умови для суспільно необхідного рівня задоволення особистого споживання і особистого розвитку, узгодженого із загальним рівнем розвитку продуктивних сил і характером виробничих відносин в сільській місцевості. Ефективність її функціонування залежить

від пропорцій між діяльністю із виробництва матеріальних благ та соціально–інфраструктурною діяльністю, накопичення і споживання, масштабів розвитку галузей матеріального виробництва й соціальної інфраструктури на селі [2, с.12–14].

В цілому, культура і мистецтво в сільській місцевості покликані задовольняти духовні запити населення, формувати, розвивати здібності та високі естетичні смаки, забезпечувати умови для поширення самодіяльної народної творчості. Основні функції їх підприємств та закладів – це підвищення рівня активності територіальної громади, збереження та розвиток історичних та етнонаціональних цінностей, розвиток вільної гармонійної особистості, організація дозвілля громадян та інші заходи, що сприяють духовному зростанню української нації.

Крім того, від соціально–культурних умов залежать розвиток та ефективність аграрного виробництва та відродження села взагалі. Проте нині більшість сільських поселень не в змозі надати своїм жителям необхідний асортимент соціокультурних послуг. Через відсутність значної кількості об'єктів соціально–культурної сфери на селі переважна більшість населення змушена одержувати їх за межами місця постійного проживання. Тому доступність таких послуг для кожного сільського жителя є одним з визначальних показників соціальної характеристики населених пунктів та сільських територій. До основних галузей соціально–культурного призначення належать освіта, культура і мистецтво, охорона здоров'я та соціальне забезпечення, фізична культура, спорт, відпочинок.

В 2016–2018 рр. сучасна мережа таких підприємств на сільських територіях охоплює 8,9 тисяч дошкільних закладів; 13,2 тисяч загальноосвітніх шкіл; 248 сільських професійних училищ; 118 вищих навчальних закладів I–II рівня акредитації та 23 вищих навчальних закладів III–IV рівня акредитації; 500 лікарняних закладів; 3,4 тисячі лікарських амбулаторно–поліклінічних закладів; 14,9 тисяч фельдшерсько–акушерських пунктів; 175 станцій (відділень) швидкої допомоги; 270 стадіонів; 13,4 тисяч магазинів роздрібною торгівлі; 3 тисячі кіосків; 7,5 тисяч закладів ресторанного господарства; 2761 ринків з продажу споживчих товарів; 16,5 тисяч закладів культури клубного типу; 1,6 тисяч демонстраторів фільмів; 14,9 тисяч масових та універсальних бібліотек [3;4].

Історично так склалось, що у більшості своїй підприємства соціально-культурної сфери сільських територій України (крім базових державних освітніх і медичних закладів) складають будинки культури. Останнім часом (2005–2019 рр.) в активних сільських громадах з'являються їм на заміну центри місцевої активності, які працюють в партнерстві з громадськими організаціями, фактично без бюджетної підтримки, гнучко реагуючи на реальні потреби громадян.

Оскільки на даному етапі розвитку соціально-економічної бази українського села саме місцеві громади зацікавлені в розвитку таких підприємств і утримують більшість будинків культури в сільській місцевості, то логічно постає питання, наскільки вони спроможні вирішувати соціальні проблеми на локальному рівні, що в них є для цього, а чого бракує, з ким та в яких формах необхідно взаємодіяти, а від чого варто відмовитись. Зрозуміло, що платники податків мають право ставити такі питання перед всіма бюджетними закладами, установами, організаціями, але це вже тема для інших досліджень. Особливо актуальна проблема ефективного менеджменту підприємств соціально-культурної сфери сільських територій України постає на часі, оскільки традиційні форми фінансування будинків культури виявились неефективними. Про це свідчить державна статистика: скорочується чисельність закладів культури, зменшується відносна їх доля в бюджеті тощо.

В сільській місцевості України також спостерігається останні 20 років депопуляція, яка погіршує в цілому соціально-економічне становище сільських громад, посилює деградацію і кризові явища у соціальній активності сільського населення, тому молодь намагається покинути сільську місцевість. При цьому коли молодь покидає сільські, депресивні території, то цей процес посилюється. Цю негативну тенденцію в українських умовах можна розірвати шляхом покращення соціально-економічної якості життя сільського населення, що потребує підвищення стандартів життя і позитивних стимулів щодо народжуваності в Україні. Вести сільський спосіб життя в Україні більшість сучасних молодих людей не готова, в тому числі через нерозвиненість соціальної інфраструктури сільських територій. У зв'язку з цим потрібно суттєво реформувати систему фінансування, інвестицій, реінвестицій та управління розвитком соціальної інфраструктури сільських територій [3].

Проблеми, що заважають вирішити ці питання можна поділити на II провідні групи: адміністративно-фінансові та місцево-патерналістські. Так до проблем I-ї групи відноситься недостатнє фінансування закладів соціально-культурної сфери і проблема його якісного державного адміністрування. Відзначається з причин цього відсутність опалення, аварійний стан, зношена матеріально-технічна база, комунальні проблеми, кадрові проблеми, неправильний розподіл бюджетних коштів, а також махінації, які пов'язані з нечіткістю вітчизняного законодавства в розвитку цієї сфери на селі. До проблем II-ї групи відносяться проблеми на рівні територіальної громади, це є: пасивність громадян, безініціативність, очікування вказівок «згори», сподівання на владу, низький рівень процесу виховання дітей і молоді та організації їх дозвілля, відсутність інтересу до закладів культури тощо [5, с.29–33; 6, с.45–47].

Будинки культури в сільській місцевості України є практично єдиним місцем, де люди можуть збиратися, спілкуватися та обговорювати спільні проблеми, тому дані заклади є центром спілкування, згуртування та активізації громади щодо вирішення нагальних соціальних проблем, дозвілля та виховання молоді, культурного та духовного розвитку, загальної творчої самореалізації мешканців. І саме це сьогодні найбільше пов'язано з потребами громади. Тому в сучасних складних умовах недофінансування соціальної інфраструктури сільських територій місцевим громадам необхідно брати ініціативу в свої руки та використовувати інструменти креативного менеджменту для відродження будинків культури, які по суті стають центрами соціальної активності громадян в сільській місцевості.

Провідними інструментами сучасного креативного менеджменту відродження будинків культури є:

1. Призначення на посаду керівника закладу найбільш активної та ініціативної (бажано місцевої) людини, що володіє сучасними знаннями з організації освітньо-розвиваючих та розважально-соціальних заходів, користується авторитетом в громаді, володіє сучасними інформаційно-комунікаційними технологіями.

2. Прогресивний, відповідаючий сьогоденню будинок культури має допомагати вирішити особисті, сімейні і громадські питання; питання саморозвитку і підвищення кваліфікації; запропонувати зручні форми комунікацій і зборів груп

## СОЦІАЛЬНО–ТРУДОВІ ПРОБЛЕМИ

місцевих активістів; виявляти актуальні теми для вирішення місцевої громади; надавати інструменти, механізми і пристрої для розваг, саморозвитку і швидких комунікацій – тобто організаційно–функціональна частина є провідною та визначальною для успішного функціонування сучасного будинку культури.

3. Режим роботи закладу має бути організований від ранку і до пізнього вечора, такий, який би задовольняв різні групи населення і їх інтересів.

4. Постійний моніторинг потреб відвідувачів та орієнтація на них в своїй діяльності персоналу будинку культури.

5. Націленість в роботі персоналу на змістовність, вирішення конкретних потреб громадян, а не формальність існування закладу соціокультурної сфери.

6. Фокусування для дітей та молоді на вирощуванні міцних місцевих народних колективів, які отримують нагороди та перемоги.

7. Впровадження періодичного ініціювання фандрейзингу на підтримку соціальних ініціатив місцевої громадськості (благодійні акції, ярмарки, марафони).

Інструменти соціально–культурного менеджменту в сільській місцевості, які задіюються в основному в будинках культури, в значній мірі націлені на ефективний результат тільки тоді, коли на досягнення і якісне обслуговування працюють професійні кадри, активісти, ентузіасти, аніматори. Стандартний штат будинків культури (клубів) мало чисельний (2–3 працівники). Але ефективно працювати в сучасних умовах можна лише залучаючи до діяльності будинків культури громадські організації, об'єднання за інтересами, бізнес, всю громаду. Відзначимо, що це можливо лише тоді, коли діяльність клубу спрямована на вирішення проблем громади та задоволення потреб її членів. Громада має бути активною і небайдужою до основоположних засад свого розвитку. Тому потрібно залучати небайдужих громадян, фанатів, ентузіастів, молодь, проводити навчання для активістів громади, тобто сільський клуб повинен співпрацювати з активом громади, тоді через активістів і лідерів можна підняти всю громаду навколо ідеї та реалізувати її. Провідне значення для роботи клубу має рівень професіоналізму керівника закладу як менеджера, його вміння працювати з волонтерами, залучати кошти з місцевих джерел та від міжнародних інституцій, вести проектну діяльність. На жаль, більшість сільських клубів України мають

працівників, які самі відвертають від клубів ентузіастів, що несуть нові ідеї, можливості та порятунк. Проблемою є те, що успішний досвід роботи прогресивних будинків культури є недоступним для більшості сільських клубів України. Вони звикли працювати за вказівкою та все ще чекають її від «вищестоящих» структур, які в свою чергу, також є пасивними і байдужими до проблем певної сільської громади [7, с.87–89].

Сучасні особливості управління підприємствами соціально–культурної сфери сільських територій України виділяються тим, що необхідна громадська відповідальність на місцевому рівні, виявлення внутрішнього потенціалу у власних силах, викорінення пасивності у місцевих громадян та духовної кризи. Далі потрібно виявити найбільш прогресивного і активного фахівця–управлінця у сфері забезпечення діяльності місцевого будинку культури, який зможе підібрати команду однодумців з повноцінного забезпечення комплексними соціальними послугами місцевої громади. Важливим аспектом діяльності директора сільського будинку культури стає планування роботи і пошук фінансування й можливих форм співпраці з різними організаціями на благо місцевої громади. Для реалізації цього доцільним є:

1. створення центрів місцевої активності;

2. щорічне відстоювання і обґрунтування в місцевому бюджеті громади фондів соціально–духовного розвитку;

3. участь в спільних проектах та програмах регіонального і місцевого рівня, регулярне подання заявок на міжнародну співпрацю, налагодження стосунків з громадянськими організаціями та сусідніми громадами;

4. спільні заходи зі спонсорськими і благодійними організаціями;

5. об'єднання ресурсів, залучення позабюджетних коштів, резервних фондів.

Існуюча реформа децентралізації в Україні в значній мірі зміцнила фінансову основу місцевих громад, але на місцях проявляється ще низька ініціативність щодо направлення цих коштів на соціально–духовний розвиток, тому від особистих якостей місцевого лідера соціально–культурного розвитку залежить стратегічна перспектива щодо фінансування та інвестицій в місцевий будинок культури.

Наступним провідним елементом управління є реалізація системної роботи і організаційних за–

ходів сільського будинку культури із забезпечення плідної роботи на благо місцевої громади. До традиційних форм обслуговування, на наш погляд, необхідно додати новітні соціальні технології і послуги (анімаційство, регулярні публічні заходи, інформаційно–комунікаційні центри місцевої активності, класи цифрової і мультимедійної грамотності, центри інтелектуального розвитку, електронні громадські майданчики обговорення місцевих проблем і пропозицій, центри психологічної підтримки тощо). Майже всі ці послуги вимагають кваліфікованих кадрів, суттєвих капіталовкладень та інтелектуальних знань, у зв'язку з чим від особистості керівника залежить успіх в реалізації сучасних вимог XXI ст.

Останнім етапом якісного і сталого управління підприємствами соціально–культурної сфери сільських територій України є процес контролінгу всіх започаткованих організаційних заходів. Тільки при умові їх якісного надання можливий процес започаткування довіри між членами сільської громади, а також шлях до сталого розвитку громади. Тому процес контролінгу має чітко здійснюватись, оперативно коригуватись керівництвом при виявленні невідповідностей, націлюватись на виконання тактичних питань і досягнення стратегічних цілей. Режим роботи, її складність, а також посадові повноваження і відповідальність мають бути конкретизовані та відповідати справедливій заробітній платі. Крім того, формування керівником команди однодумців сприяє гармонійній і плідній роботі на результат. В такому разі відхилень в разі буде менше, контроль буде здійснюватися без зайвого стресу і звільнень. Сучасні технології також обумовлюють зниження бюрократизму в процесі контролінгу і переведення значної кількості таких операцій в цифровий формат. Важливим в процесі контролінгу є налагодження і підтримання зв'язку між сільським будинком культури і його клієнтами, що сприятиме фокусуванню процесу контролінгу на больових точках представників місцевої громади.

В цілому особливості управління підприємствами соціально–культурної сфери сільських територій України відчують динамічний вплив глобалізованої світової економіки, тому цей процес управління стає більш активним, прозорим, прокомунікативним, з розвиненими інформаційно–програмними технологіями і засобами швидкого реагування на запити. Крім того, існуюча рефор–

ма місцевого самоврядування надає ініціативу місцевим громадам більш результативно залучати з різних джерел фінансування на свій розвиток. Таким чином для активно налаштованих громад є можливість суттєво збільшити фінансування своєї громади в соціально–культурній сфері та покращити стан соціально–гуманітарного розвитку певної сільської громади. Провідну роль в цих процесах відіграє керівник та актив небайдужих громадян, що зацікавлені в розвитку своєї сільської території [8].

### Висновок

На сьогодні в національній соціально–культурній сфері сформувалися необхідні соціально–економічні передумови для розробки й реалізації стратегії випереджального соціально–культурного розвитку на засадах індивідуальних ініціатив активних громадян сільських територій. На жаль, патерналізм і кадровий «голод» не дають в повній мірі розкритись цьому потенціалу на повну потужність. Крім того, спостерігається нерозвинутість системи соціально–культурного партнерства, соціальної інфраструктури, відзначається депопуляція сільського населення. Це обумовлює впровадження оновлених підходів щодо управління підприємствами соціально–культурної сфери сільських територій України з врахуванням сучасних глобалізованих викликів світової економіки. Інакше процеси деградації та депопуляції сільського населення в Україні будуть посилюватись.

### Список використаних джерел

1. Закон України про культуру / Офіційний веб–сайт Міністерства культури України / Відомості Верховної Ради України (ВВР), 2011, №24, ст.168 [Електронний ресурс]. – Режим доступу: [http://mincult.kmu.gov.ua/mincult\\_old/uk/publish/article/136808](http://mincult.kmu.gov.ua/mincult_old/uk/publish/article/136808)
2. Бойко В.І. Рівень та ефективність розвитку соціально–культурної сфери сільських територій // рубрика «Економіка» / Науково–виробничий журнал «Бізнес Навігатор» / №3 (32). – 2013. – С.11–15
3. Офіційний сайт Державної служби статистики України // [Електронний ресурс] / Режим доступу: <http://www.ukrstat.gov.ua/>
4. Офіційний сайт Міністерства економічного розвитку і торгівлі України // [Електронний ресурс]. – Режим доступу: <http://www.me.gov.ua/?lang=uk-UA>
5. Редзюк Є.В. Глобальний інноваційно–інвестиційний розвиток і місце України в цьому процесі //



## СОЦІАЛЬНО–ТРУДОВІ ПРОБЛЕМИ

Проблеми інноваційно–інвестиційного розвитку. Науково–практичний журнал. 11/2017. – К.: Міленіум, 2017. – С.27–35

6. Шморгун, Л. Г. Чи є в Україні інвестиційна політика? / Л. Г. Шморгун. // Економіка України. – 2014. – № 3. – С.42–49

7. Куценко В.І. Соціальний вектор розвитку українського села: стан, проблеми та шляхи їх подолання / В. І. Куценко // Економіка України. – 2014. – № 3. – С. 83–93

8. Азарова Т.В., Абрамов Л.К. Дослідження діяльності будинків культури по задоволенню потреб громадян / 19 вересня 2013 / [Електронний ресурс]. – Режим доступу: <http://www.lacenter.org.ua/2013-09-10-08-52-50/64-2013-09-10-08-51-24/608-2010-10-05-09-16-49.html>

### References

1. The Law of Ukraine on Culture (2011) / The Official Website of the Ministry of Culture of Ukraine / Vedomosti Verkhovna Rada of Ukraine (VVR), No. 24, Article 168 [Electronic resource]. – Access mode: [http://mincult.kmu.gov.ua/mincult\\_old/uk/publish/article/136808](http://mincult.kmu.gov.ua/mincult_old/uk/publish/article/136808)

2. Boyko V.I. The level and efficiency of the development of the socio-cultural sphere of rural areas // rubric «Economy» / Naukovo–virobnik magazine «Biznes Navigator» / №3 (32). – 2013. – p.11–15

3. Official site of the State Statistics Service of Ukraine // [Electronic resource] / Access mode: <http://www.ukrstat.gov.ua/>

4. The official site of the Ministry of Economic Development and Trade of Ukraine // [Electronic resource]. – Access mode: <http://www.me.gov.ua/?lang=uk-UA>

5. Redziuk Y.V. Global innovation and investment development and the place of Ukraine in this process

// Problems in innovation–investment development. Science–practical magazine. 11/2017. – K.: Mileneum, 2017. – P.27–35

6. Shmorgun, L.G. Does Ukraine have an investment policy? / L. G. Shmorgun. // Economy of Ukraine. – 2014. – № 3. – p.42–49

7. Kutsenko V.I. Social vector of development of Ukrainian village: state, problems and ways of their overcoming / V. I. Kutsenko // Economics of Ukraine. – 2014. – № 3. – p. 83–93

8. Azarova T.V., Abramov L.K. Investigation of the activity of cultural houses to meet the needs of citizens / 19 September 2013 / [Electronic resource]. – Mode of access: <http://www.lacenter.org.ua/2013-09-10-08-52-50/64-2013-09-10-08-51-24/608-2010-10-05-09-16-49.html>

### Дані про автора

**Атаманюк Олександр Олександрович,**

аспірант Національної академії керівних кадрів культури і мистецтв, Міністерство освіти і науки України.  
e-mail: [ciamip@nakkkim.edu.ua](mailto:ciamip@nakkkim.edu.ua)

### Данные об авторе

**Атаманюк Александр Александрович,**

аспирант Национальной академии руководящих кадров культуры и искусств, Министерство образования и науки Украины.  
e-mail: [ciamip@nakkkim.edu.ua](mailto:ciamip@nakkkim.edu.ua)

### Information about the author

**Olexander Atamanyuk,**

Postgraduate Student, National Academy of Culture and Arts, Ministry of Education and Science of Ukraine.  
e-mail: [ciamip@nakkkim.edu.ua](mailto:ciamip@nakkkim.edu.ua)

# ЗМІСТ

---

## **Макроекономічні аспекти сучасної економіки**

ПРЕДБОРСЬКИЙ В.А. Генетична матриця кланової, нелегітимно–автономної, неформальної організації влади як основа вітчизняних тінізаційних трендів .....	7
ЗОРІНА О.А., ПЕТРАКОВСЬКА О.В. Особливості обліку операцій з основними засобами в банках України.....	17
СОТНІЧЕНКО О.А., ГНАТЕНКО О.А. Концептуальні засади регулювання акцизного оподаткування в Україні .....	26
КУДРЕНКО Н.В. ДЕМ'ЯНЧУК С.Ю. Інформаційні системи і технології в аудиті.....	32
ГАЛАСЮК В.В. Методологічні основи оцінювання ефективності економічної спеціалізації країни .....	39

## **Інноваційно–інвестиційна політика**

СЕМЕНЧУК Д.В. Інвестиційний механізм і його місце в національній економіці.....	49
---	----

## **Економічні проблеми розвитку галузей та видів економічної діяльності**

ЛАПАКУЛИЧ М.Ю. Облік фінансових результатів за об'єктами діяльності підприємства.....	56
АНДРУСЬ О.І., БЕЛЯЄВА Н.С. Проблема забезпечення ефективності управління логістичними процесами підприємств легкої промисловості .....	61
ГОЛОВІНА Д.В., ОЛЕКСЮК О.Ф., МУКОВІЗ В.С. Формування облікової політики на підприємстві: проблеми та напрями їх вирішення .....	69
ГУШТАН Т.В. Підходи до формування комунікаційних стратегій підприємства в мережі Інтернет .....	76
КОВАЛЕНКО О.М., ВОРОБІЙОВА Н.П., ВІНІЧУК І.М. Коучинг у системі чинників ефективного управління людськими ресурсами підприємства .....	80

## **Соціально–трудова проблеми**

ГУЖВА І.Ю. Соціалізація праці та трудових відносин.....	88
ШЕДЯКОВ В.Є. Діапазон можливостей і обмеження ефективного стратегічного втручання в соціально–економічні процеси.....	98
ГРОМОВ В.Б. Споживчий попит як ресурс економічного розвитку .....	108
АТАМАНЮК О.О. Особливості управління підприємствами соціально–культурної сфери сільських територій України .....	115

# СОДЕРЖАНИЕ

---

## **Макроэкономические аспекты современной экономики**

ПРЕДБОРСКИЙ В.А. Генетическая матрица клановой, нелегитимно-автономной, неформальной организации власти как основа отечественных тенезационных трендов .....	7
ЗОРИНА Е.А., ПЕТРАКОВСКАЯ Е.В. Особенности учета операций с основными средствами в банках Украины.....	17
СОТНИЧЕНКО Е.А., ГНАТЕНКО Е.А. Концептуальные основы регулирования акцизного налогообложения в Украине.....	26
КУДРЕНКО Н.В., ДЕМЬЯНЧУК С.Ю. Информационные системы и технологии в аудите .....	32
ГАЛАСЮК В.В. Методологические основы оценки эффективности экономической специализации страны.....	39

## **Инновационно-инвестиционная политика**

СЕМЕНЧУК Д.В. Инвестиционный механизм и его место в национальной экономике.....	49
---	----

## **Экономические проблемы развития отраслей и видов экономической деятельности**

ЛАПАКУЛИЧ М.Ю. Учет финансовых результатов по объектам деятельности предприятия .....	56
АНДРУСЬ О.И., БЕЛЯЕВА Н.С. Проблема обеспечения эффективности управления логистическими процессами предприятий легкой промышленности.....	61
ГОЛОВИНА Д.В., ОЛЕКСЮК Е.Ф., МУКОВИЗ В.С. Формирование учетной политики на предприятии: проблемы и направления их решения .....	69
ГУШТАН Т.В. Подходы к формированию коммуникационных стратегий предприятия в сети Интернет .....	76
КОВАЛЕНКО Е.Н., ВОРОБЬЁВА Н.П., ВИНИЧУК И.М. Коучинг в системе факторов эффективного управления человеческими ресурсами предприятия .....	80

## **Социально-трудовые проблемы**

ГУЖВА И.Ю. Социализация труда и трудовых отношений.....	88
ШЕДЯКОВ В.Е. Диапазон возможностей и ограничения эффективного стратегического вмешательства в социально-экономические процессы.....	98
ГРОМОВ В.Б. Потребительский спрос как ресурс экономического развития.....	108
АТАМАНЮК А.А. Особенности управления предприятиями социально-культурной сферы сельских территорий Украины.....	115

# CONTENT

---

## **Macro-economic aspects of modern economy**

PREDBORSKIJ V.A. Genetic matrix of a clan, nonlegitimo-autonomous, informal organization of power as a basis of the domestic tenization trends .....	7
ZORINA E.A., PETRAKOVSKAYA E.V. Features of accounting for operations with fixed assets in banks of Ukraine .....	17
SOTNICHENKO O.A., HNATENKO O.A. Conceptual principles of excise taxation adjusting in Ukraine .....	26
KUDRENKO N.V., DEMIANCHUK S.Y. Information systems and technologies in the audit .....	32
HALASIUK V.V. Methodological grounds for assessment of effectiveness of economic specialization of a country .....	39

## **Innovation and investment policy**

SEMENCHUK D.V. Investment mechanism and its place in the national economy .....	49
---	----

## **Economic problems of development of branches and types of economic activity**

LALAKULYCH M.Y. Accounting of financial results on the objects of activity of the enterprise .....	56
ANDRUS O.I., BELYAEVA N.S. The problem of providing of the management efficiency of logistic processes at clothing industry enterprises.....	61
HOLOVINA D.V., OLEKSIUK O.F., MUKOVIZ V.S. Formation of accounting policy at the enterprise: problems and directions of their solution.....	69
HUSHTAN T.V. Approaches to the formation of communication strategies of the enterprise in the Internet.....	76
KOVALENKO O.M., VOROBYOVA N.P., VINICHUK I. M. Coaching in the system of efficient management of enterprise human resources .....	80

## **Social-labor problems**

GUZHVA I.Y. Socialization of labor and labor relations .....	88
SHEDYAKOV V.E. Range of opportunities and limitations of effective strategic intervention in socio-economic processes.....	98
GROMOV V.B. Consumer demand as a resource for economic development.....	108
ATAMANYUK O.O. Features of management of enterprises of the social and cultural sphere of rural territories of Ukraine.....	115

# До авторів збірника

## Шановні автори!

*Державний науково-дослідний інститут інформатизації та моделювання економіки  
приймає до друку у збірнику  
«Формування ринкових відносин в Україні» статті з економічної тематики*

При подачі статті до редакції необхідно оформити її за поданими нижче правилами, а також ретельно перевірити текст на предмет виявлення граматичних, орфографічних, стилістичних та інших помилок!

1. Стаття має відповідати тематичній спрямованості збірника.
2. Обов'язковими є рецензія фахівця у відповідній галузі науки.
3. У статті відповідно до вимог ВАК необхідні такі елементи:

Стаття має містити: індекс УДК, відомості про автора (ів) на трьох мовах;

- *назва статті та анотація* на трьох мовах (українська, російська, англійська), де чітко сформульовано головну ідею статті та обґрунтовано її актуальність;
- *ключові слова* на трьох мовах до 10 слів (українська, російська, англійська);
- *постановка проблеми* у загальному вигляді та її зв'язок із важливими чи практичними завданнями;
- *аналіз останніх досліджень і публікацій*, в яких започатковано розв'язання даної проблеми і на які спирається автор, виділення невирішених раніше частин загальної проблеми, котрим присвячується означена стаття;
- *формування цілей статті* (постановка завдання);
- *виклад основного матеріалу дослідження* з повним обґрунтуванням отриманих наукових результатів;
- *висновки з даного дослідження* і перспективи подальших розвідок у даному напрямку.

4. Обсяг – від 8 до 16 сторінок, формату А4 через інтервал 1,5. Поля: верхнє, нижнє, ліве, праве – 2 см. Абзац – 5 знаків. Шрифт: Arial, розмір – 12. Мова – українська.

5. Прізвище, ініціали, науковий ступінь розміщуються у правій верхній частині аркуша.

6. Відомості про автора: адреса, контактний телефон (домашній, робочий).

7. Статті, таблиці та формули мають виконуватися у редакторі Microsoft Word, якщо стаття містить формули, то вони мають набиратися у редакторі формул Microsoft Equation, який вбудований в усі версії програми Word.

8. Якщо стаття містить графіки чи діаграми, виконанні в інших програмах (такі як Excel, Corel Draw та ін.), то ці файли також додаються до статті в оригіналі програм, в яких вони виконані.

9. Графіки та діаграми можуть бути передані в графічних форматах: векторний – EPS, AI (шрифти переконвертовані в криві); растровий – TIF, 300 dpi, 256 кольорів сірого.

10. Зноски в документі мають бути оформлені за допомогою вбудованих функцій програми Word.

11. Назви файлів мають відповідати прізвищам авторів.

12. Статті надаються на диску, або іншому електронному носії інформації до диска обов'язково додаються статті в роздрукованому і якісному вигляді Текст у електронному вигляді повинен відповідати тексту в надрукованому вигляді.

13. Статті не повинні містити приміток від руки та помарок, кожен лист статті підписується автором.

14. Посилання на джерела інформації є обов'язковими. Джерела подаються в кінці статті з основними вимогами до бібліографічних описів. Нумерація джерел вздовж тексту.

15. У разі невиконання вищевказаних вимог редакція не приймає статей до друку.

Редакція наукового збірника не несе відповідальності за авторські права статей, що подаються до друку.

Довідки за телефонами: (044) 239–10–49, (096) 309–42–80

Сайт збірника наукових праць: <http://dndiime.org>; e-mail: [zbornik@ukr.net](mailto:zbornik@ukr.net)

Редакційна колегія

# К авторам сборника

## Уважаемые авторы!

*Государственный научно–исследовательский институт информатизации и моделирования экономики  
принимает к печати в научном сборнике  
«Формирование рыночных отношений в Украине» статьи с экономической тематики*

При подаче статьи в редакцию необходимо оформить ее по представленным ниже правилам, а также тщательно проверить текст на предмет выявления грамматических, орфографических, стилистических и других ошибок!

1. Статья должна соответствовать тематической направленности сборника.
2. Обязательными являются рецензия специалиста (доктора наук) в соответствующей области науки.
3. В статье соответствии с требованиями ВАК необходимы следующие элементы:  
Статья должна содержать: Библиографический показатель УДК, сведения об авторе (ах) фамилия, имя, отчество (автора полностью), место работы, должность, e-mail на трех языках;  
– название статьи и аннотация на трех языках (украинский, русский, английский 1500–2000 знаков с пробелами), где четко сформулирована главная идея статьи и обоснована ее актуальность;  
– ключевые слова на трех языках до 10 слов (украинский, русский, английский);  
– *постановка проблемы* в общем виде и ее связь с важными или практическими задачами;  
– *анализ последних исследований и публикаций*, в которых начато решение данной проблемы и на которые опирается автор, выделение нерешенных ранее частей общей проблемы, которым посвящена статья;  
– *формирование целей статьи* (постановка задачи);  
– *изложение основного материала исследования* с полным обоснованием полученных научных результатов;  
– *выводы из данного исследования* и перспективы дальнейших исследований в данном направлении.  
– список использованных источников, (на украинском и английском языках)
4. Объем – от 8 до 16 страниц, формата А4 через интервал 1,5. Поля: верхнее, нижнее, левое, правое – 2 см. Абзац – 5 знаков. Шрифт: Arial, размер – 12. Язык – украинский.
5. Фамилия, инициалы, ученая степень размещаются в правой верхней части листа.
6. Сведения об авторе: адрес, контактный телефон (домашний, рабочий).
7. Статьи, таблицы и формулы должны выполняться в редакторе Microsoft Word, если статья содержит формулы, то они должны набираться в редакторе формул Microsoft Equation, который встроен во все версии программы Word.
8. Если статья содержит графики или диаграммы, выполненные в других программах (например, Excel, Corel Draw и др.), То эти файлы также добавляются к статье в оригинале программ, в которых они выполнены.
9. Графики и диаграммы могут быть переданы в графических форматах: векторный – EPS, AI (шрифты сконвертированные в кривые) растровый – TIF, 300 dpi, 256 цветов серого.
10. Сноски в документе должны быть оформлены с помощью встроенных функций программы Word.
11. Названия файлов должны соответствовать фамилиям авторов.
12. Статьи предоставляются на электронном носителе обязательно добавляются статьи в распечатанном и качественном виде. Текст в электронном виде должен соответствовать тексту в напечатанном виде.
13. Статьи не должны содержать примечаний от руки и помарок, каждый лист статьи подписывается автором.
14. Ссылки на источники информации являются обязательными. Источники подаются в конце статьи с основными требованиями к библиографическим описаниям. Нумерация источников вдоль текста.
15. В случае невыполнения вышеуказанных требований редакция не принимает статей в печать.

Редакция научного сборника не несет ответственности за авторские права статей, которые подаются в печать.

Справки по телефонам: (044) 239–10–49, (096) 309–42–80  
Сайт сборника научных трудов: <http://ndiime.org>; e-mail: [zbornik@ukr.net](mailto:zbornik@ukr.net)

Редакционная коллегия

# To the authors of the collection!

## Dear authors!

*State Research Institute of Informatization and Economic Modeling  
accepts economic articles for printing in the scientific collection  
«Market Relations Development in Ukraine»*

When submitting an article to the editorial board, it is necessary to compose it according to the following rules, as well as carefully check the text to detect grammar, spelling, stylistic and other errors!

1. The article should correspond to the thematic orientation of the collection.
2. The review of a specialist (doctor of sciences) in the relevant field of science is mandatory.
3. The following elements are required in the article in accordance with the requirements of the HAC:  
The article should contain: UDC bibliographic index, information about the author(s) in three languages;  
– the title of the article and an abstract in three languages (Ukrainian, Russian, English extended annotation), where the main idea of the article is clearly formulated and its relevance is substantiated;  
– keywords in three languages, up to 10 words (Ukrainian, Russian, English);  
– problem statement in general and its connection with important or practical tasks;  
– analysis of recent researches and publications in which the solution to this problem was initiated and author is based on them; the emphasis of previously unsettled parts of the general problem to which the article is devoted;  
– formation of the goals of the article (statement of the task);  
– an outline of the main research material with the full justification of the obtained scientific results;  
– conclusions from this study and prospects for further investigation in this direction.  
– list of used sources, references
4. Volume – from 8 to 16 pages, format A4 in interval 1,5. Fields: upper, lower, left, right – 2 cm. Paragraph – 5 characters. Font: Arial, size – 12. Language – Ukrainian.
5. The last name, initials, scientific degree are placed in the upper right of the sheet.
6. Information about the author: address, contact phone (home, work).
7. Articles, tables and formulas must be executed in Microsoft Word editor, if the article contains formulas, they should be typed in the Microsoft Equation formula editor that is Built-in to all versions of Word.
8. If the article contains graphs or charts, execution in other programs (such as Excel, Corel Draw, etc.), then these files are also added to the article in the original programs in which they are executed.
9. Charts and diagrams can be transmitted in graphic formats: vector – EPS, AI (fonts converted into curves); raster – TIF, 300 dpi, 256 colors gray.
10. Entries in the document must be made using the built-in features of the Word program.
11. The names of the files should correspond to the names of the authors.
12. Articles are provided on an electronic carrier, as well as necessarily added articles in printed and high-quality form. The text in electronic form must correspond to the text in printed form.
13. Articles should not contain handwritten notes and stamps, each article letter is signed by the author.
14. References to sources of information are mandatory. Sources are provided at the end of the article with the basic requirements for bibliographic descriptions. Numbering sources along the text.
15. In case of non-fulfillment of the above-mentioned requirements, the editorial board does not accept articles for printing.

The edition of the scientific collection is not responsible for the copyrights of the articles submitted for publication.

Inquiries by phone: (044) 239–10–49, (096) 309–42–80  
Website of scientific bulletin: <http://dndiime.org>; e-mail: [zbornik@ukr.net](mailto:zbornik@ukr.net)

Editorial team

**Державний науково–дослідний інститут інформатизації та моделювання економіки**

# **ФОРМУВАННЯ РИНКОВИХ ВІДНОСИН В УКРАЇНІ**

**Збірник наукових праць**

**№5 (216) 2019 р.**

**Періодичність – щомісячник**

Головний редактор Студінська Г.Я.  
Комп'ютерна верстка та дизайн Сердюк В.Л.

Підписано до друку 22.05.2019 р.  
Формат 60x84 1/8. Папір офсетний  
Ум. друк. аркушів 15,11.  
Гарнітура Eurore. Наклад 100 прим.

Державний науково–дослідний інститут інформатизації та моделювання економіки  
Свідоцтво про державну реєстрацію: Серія КВ 22545–12443ПР від 20.02.2017 р.  
Адреса редакції: 01014, м. Київ, бул. Дружби Народів, 38  
<http://dndiime.org.uk>, e-mail: [zbornik@ukr.net](mailto:zbornik@ukr.net)



**Государственный научно–исследовательский институт  
информатизации и моделирования экономики**

# **ФОРМИРОВАНИЕ РЫНОЧНЫХ ОТНОШЕНИЙ В УКРАИНЕ**

**Сборник научных трудов**

**№5 (216) 2019 г.**

**Периодичность–ежемесячник**

Главный редактор Студинская Г.Я.  
Компьютерная верстка и дизайн Сердюк В.Л.

Подписано в печать 22.05.2019 г.  
Формат 60x84 1/8. бумага офсетная  
Усл. печатных. листов 15,11.  
Гарнитура Europе. Наклад 100 экз.

Государственный научно–исследовательский институт информатизации и моделирования экономики  
Свидетельство о государственной регистрации печатного средства массовой информации  
Серия КВ 22545–12445ПР от 20.02.2019 г.  
Адрес редакции 01014, г. Киев, бул. Дружбы Народов, 38  
<http://dndiime.org.uk>, e-mail: [zbornik@ukr.net](mailto:zbornik@ukr.net)

**State Research Institute of Informatization and Economic Modeling**

# **MARKET RELATIONS DEVELOPMENT IN UKRAINE**

**Collection of scientific works**

**No. 5 (216) 2019**

**Frequency – monthly**

Editor-in-Chief G. Studinska  
Computer design and design V.Serdyuk

Signed for printing on 22.05.2019.  
Format 60\*84. 1/8. Paper offset  
Conditional Printed Sheets 15,11.  
Headset Europe. Circulation 100 copies

State Research Institute of Informatization and Economic Modeling  
Certificate of state registration of printed mass media  
Series KV 22545–12445PR from 02.20.2019  
Editorial address, 01014, m. Kyiv, bul. Druzhby Narodiv, 38  
<http://dndiime.org.uk>, e-mail: [zbornik@ukr.net](mailto:zbornik@ukr.net)